

RG807000

TREND SMART SHOWER TOILET – WALL-HUNG

| | |
|--|-----------|
| TREND SMART WALL-HUNG – Operation and maintenance manual | en |
| TREND SMART VÆGHÆNGT – Brugs- og vedligeholdelsesvejledning | dk |
| TREND SMART WANDHÄNGEND – Gebrauchs- und Pflegeanleitung | de |
| TREND SMART SUSPENDU AU MUR – Manuel d'utilisation et d'entretien | fr |
| TREND SMART WANDHANGEND – Gebruiks- en onderhoudshandleiding | nl |
| TREND SMART VÄGGMONTERAD – Bruks- och underhållsanvisning | sv |
| TREND SMART VEGGHENGT – Bruks- og vedlikeholdsveiledning | no |
| TREND SMART SUSPENDIDO EN LA PARED – Instrucciones de uso y mantenimiento | es |
| TREND SMART WISZĄCY NA ŚCIANIE – Instrukcja obsługi i konserwacji | pl |
| TREND SMART SEINÄÄN ASENNETTAVA – Käyttö- ja huolto-ohjeet | fi |

| | |
|-------------------|-----|
| English | 3 |
| Dansk | 15 |
| Deutsch | 27 |
| Français | 39 |
| Nederlands | 51 |
| Svenska | 63 |
| Norsk | 75 |
| Español | 87 |
| Jзык polski | 99 |
| Suomi | 111 |



Pressalit's Environmental and Quality Management Systems are certified by LRQA

| | |
|-----------|--|
| en | The warranty covers faults or defects in the material of our products within a period of 2 years from the date of invoice. Products subject to minor technical modifications and design deviations E. & O.E. |
| dk | Garantien dækker i 2 år fra fakturadato for materiale- og fabrikationsfejl. Der tages forbehold for trykfejl, tekniske ændringer og modelafvigelser. |
| de | Die Garantie gilt für 2 Jahre ab Rechnungsdatum für Material- und Herstellungsfehler. Druckfehler, technische Änderungen und Modellabweichungen vorbehalten. |
| fr | La garantie couvre les vices de fabrication et de matériaux pour une durée de 2 ans à partir de la date de facturation. Sous réserve de modifications techniques et d'erreurs d'impression. |
| nl | De garantie is tot 2 jaar na factuurdatum geldig voor materiaal- en fabricagefouten. Onder voorbehoud van drukfouten, technische wijzigingen en modelafwijkingen. |
| sv | Garantin gäller i 2 år från fakturadatum för material- och fabrikationsfel. Med reservation för tryckfel, tekniska ändringar och modellavvikelser. |
| no | Garantien gjelder i 2 år fra fakturadato for material- og fabriksjonsfeil. Med forbehold for trykkfeil, tekniske endringer og modellforskjeller. |
| es | La garantía cubre fallos de material o fabricación durante los 2 años posteriores a partir de la fecha de factura. Mantenemos reservas en caso de errores de impresión, modificaciones técnicas y variaciones de modelo. |
| pl | Gwarancja obejmuje wady materiałowe i fabryczne naszych produktów przez okres 2 lat od daty faktury. Produkty mogą podlegać drobnym zmianom technicznym i odchyleniom projektowym. Zastrzegamy sobie prawo do błędów drukarskich oraz pomyłek. |
| fi | Takuu kattaa tuotteidemme materiaali- tai -puutteet 2 vuoden sisällä laskun päiväyksestä. Tuotteisiin voi kohdistua pieniä teknisiä muutoksia ja suunnittelupoikkeamia (vikoja ja puutteita lukuun ottamatta). |

Contents

Toilet

Product Overview

| | |
|--------------------------|---|
| Safety instructions | 4 |
| Technical specifications | 5 |
| Parts identification | 6 |
| Preparation | 6 |
| Lid auto open / close | 6 |

Maintenance

| | |
|-----------------------------------|---|
| Maintenance | 7 |
| Main unit care and maintenance | 7 |
| Spray nozzle care and maintenance | 7 |
| Filter maintenance | 7 |
| Maintenance Precautions | 7 |
| Water tank descaling | 7 |
| Emergency troubleshooting | 8 |
| Power and water failure | 8 |
| Remote control failure | 8 |

Others

| | |
|------------------------------------|----|
| Description of the button function | 9 |
| LED display description | 9 |
| Troubleshooting guide | 10 |

Remote control

Remote Control Usage Instructions

| | |
|--|----|
| Remote control illustration | 11 |
| Rear washing | 12 |
| Front washing | 12 |
| Drying / Dryer temperature | 12 |
| Water volume adjustment | 12 |
| Nozzle position adjustment | 12 |
| Energy saving | 12 |
| Water temperature adjustment | 13 |
| Seat temperature adjustment | 13 |
| Nozzle cleaning | 13 |
| Night light | 13 |
| Descaling | 13 |
| Auto lid open / close | 13 |
| Quiet mode | 13 |
| User code – Radio frequency remote control | 13 |
| Other operations | 14 |
| Foot sensor function | 14 |
| Electronic bidet tank flushing | 14 |
| Sterilization function | 14 |
| Installation preparation | |
| Remote control holder installation | 14 |
| Battery installation | 14 |

Mounting instruction



A mounting instruction is included with the product. It can also be downloaded from pressalit.com.

SAFETY INSTRUCTIONS

When using electrical products, especially when children are present, basic safety precautions should always be followed, including the following:

- This appliance can only be used by children and persons with reduced physical, sensory or mental capabilities, or lack of experience or knowledge, when they have been given supervision or instruction to ensure safe use and understanding of the hazards involved.
- Children shall not play with the appliance.
- Cleaning and user maintenance shall not be made by children without supervision.

READ ALL INSTRUCTIONS BEFORE USING.



DANGER – To reduce the risk of electrocution:

- Do not place or store product where it can fall or be pulled into a tub or sink.
- Do not place in or drop into water or other liquid.
- Do not reach for a product that has fallen into water. Unplug immediately.
- Disconnect the product before maintenance and cleaning.
- Do not handle the electrical plug with wet hands.
- Never block the outlet of the air dryer.
- Never disassemble, repair or modify this product.
- During installation, disassembly, repair and maintenance of the product, the power must be switched off and the water supply shut off.



WARNING – To reduce the risk of burns, electrocution, fire, or injury to persons.

- Close supervision is necessary when this product is used by, on, or near children or individuals with disabilities.
- Use this product only for its intended use as described in this manual. Do not use attachments not recommended by Pressalit.
- Never operate this product if it has a damaged cord or plug, if it is not working properly, if it has been dropped or damaged, or dropped into water. Return the product to a service center for examination and repair.
- Keep the cord away from heated surfaces.
- Never use while sleeping or drowsy.
- Never drop or insert any object into any opening or hose.
- Do not use outdoors or operate where aerosol (spray) products are being used or where oxygen is being administered.
- Connect this product to a properly grounded outlet only. See Grounding Instructions.
- Do not throw cigarettes and other burning materials into toilet, otherwise it might cause fire.
- This product is an electric appliance, so it must be placed far away from water and other liquids.
- Do not lay the product on its side or upside down while it is connected to the power supply.
- Do not connect other electrical appliances to the same outlet.
- Do not use extension cords or loose electrical outlets.
- Do not reuse any existing water supply hoses, otherwise it might cause leakage, fire or electrical shock. Installation should include specified components and a new water supply hose.



CAUTION – Failure to follow the instructions may cause bodily injury or property damage.

- Do not install or use the product in wet places such as a steam room etc.
- It is recommended to use a waterproof electrical outlet installed in a place where it is not likely to get wet.
- This product should be used with 220V-240V, 50/60Hz electrical current only, the load current must be at least 10A. Power plug must be equipped with ground fault circuit interrupter or ground fault electrical leakage protector or similar high sensitive, rapid type leakage switch. (Rated residual current ≤ 10 mA).
- During thunderstorms, it is strongly recommended to pull out the power plug.
- Do not stand on product unit, seat and lid.
- Do not lean against the lid when using the product, to avoid damage.
- This product is equipped with a soft-closing seat and lid. Do not push the toilet seat closed, or damage may occur.
- The product can be cleaned with water or disinfecting agents recommended by Pressalit. (Avoid strong chemicals)
- Avoid prolonged direct sunlight exposure.
- Only use tap water or potable water; otherwise it may cause skin irritation.
- Do not connect water supply to a hot water supply. Make sure the inlet water temperature is between 3–35 °C (37–95 °F).
- Raise the room temperature to prevent damage to the toilet from freezing.
- When not using the product over three (3) days, drain the water out of the toilet and pull the electrical plug from the wall outlet.
- Stop using the product and disconnect the power supply if a malfunction occurs. Call for professional service.
- If this product is installed without a power plug, a circuit breaker or switch capable of disconnecting the power supply must be installed in the fixed wiring.

GROUNDING INSTRUCTIONS

- This product should be grounded. In the event of an electrical short circuit, grounding reduces the risk of electric shock by providing an escape wire for the electrical current.



DANGER – The plug must be plugged into an outlet that is properly installed and grounded.

- Improper use of the grounding plug can result in a risk of electric shock.
- If repair or replacement of the cord or plug is necessary, do not connect the grounding wire to either flat-blade terminal.
- Check with a qualified electrician or serviceman if the grounding wire instructions are not completely understood, or if you are in doubt about whether the product is properly grounded.
- This product is factory-equipped with a specific electric cord and plug to allow connection to a proper electric circuit.
- Ensure that the product is connected to an outlet matching the plug configuration.
- No adapter should be used with this product.
- Do not modify the provided plug — if it does not fit the outlet, have a proper outlet installed by a qualified electrician.
- If the product must be reconnected for use on a different type of electric circuit, the reconnection must be carried out by qualified service personnel.

SAVE THESE INSTRUCTIONS.

Technical specification

| Model | | RG807000 | |
|----------------------|----------------------------------|--|---------------|
| Main Unit | Rated voltage | 220 V-240 V, 50 Hz-60 Hz | |
| | Rated power | 1010 W(Without seat temperature function) | |
| | | 1055 W (With seat temperature function) | |
| | Maximum user weight | 200 kg | |
| | Waterproof | IPX4 | |
| Water pressure range | 0.08 - 0.8 MPa (static pressure) | | |
| Toilet | Flush volume | 6.0 L (full flush) / 4.0 L (half flush) | |
| | Flushing mode | Wash down | |
| | Outlet height | 212 mm | |
| | Outlet outside diameter | 102 mm | |
| | Drainage method | P-trap | |
| Cleaning device | Heating power | 1500 W | |
| | Water temperature | 6-level adjustment (including neutral level) | |
| | Water volume | 3-level adjustment | |
| | Cleaning mode | Rear washing / Oscillating washing, Front washing / Oscillating washing | |
| | Nozzle position | 5-level adjustment | |
| | Water pressure protector | Pressure maintaining device, Automatic pressure relief device | |
| | Anti-fouling device | Automatic nozzle cleaning, Anti-siphon device, Anti-backflow device, Filter device | |
| | Safety device | Thermal fuse, Water temperature sensor, Over-temperature protection, Ground protection, Thermostat, Leakage protection device. | |
| Drying device | Warm air speed | 0.2 m ³ /min | |
| | Warm air temperature | 6-level adjustment (Neutral level included) | |
| | Heating power | 200 W | |
| | Safety device | Thermal fuse, Leakage protection device, Thermostat. | |
| Heated seat | Surface temperature | 6-level adjustment (Neutral level included) | |
| | Heating power | 50 W | |
| | Burn protection | After 10 minutes of use, the seat temperature will automatically reduce to a lower level | |
| | Safety device | Seat sensor, temperature sensor, thermal fuse, thermostat, leakage protection device | |
| Caring device | Night light assembly | Intelligent, Always on, Always off | |
| | Noise-free setting | The buzzer is off at night for a quiet environment. | |
| | Foot sensor function | Activates lid opening | |
| Activates half flush | | | |
| Product differences | Lid opening | Soft close | Lid auto-open |
| Antibacterial site | Nozzle | | |

Parts identification

Left side:

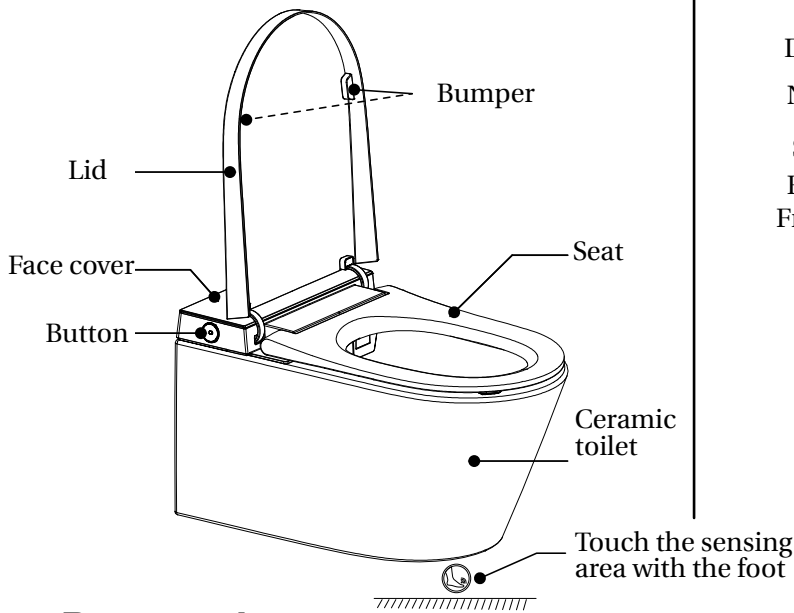

Right side:

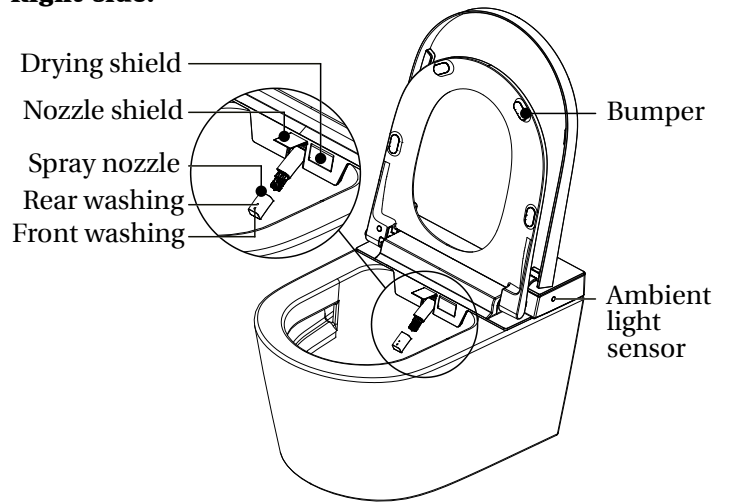

Preparation

Before use, press the RESET button. The indicator light turns on to confirm that power is on.

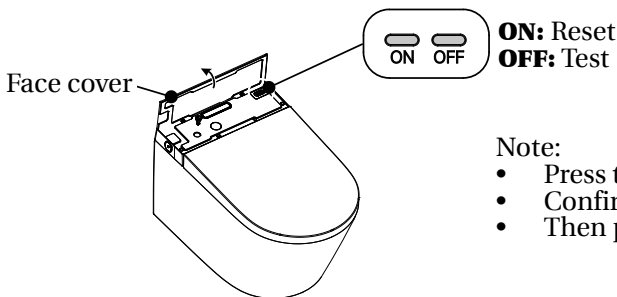

Note:

- Press the test button first.
- Confirm that the reset button pops up.
- Then press the reset button to turn the power on.

Lid auto open / close

This function is turned off by default. Before first use, please activate it using the remote control.

1. Approaching the toilet

When the user enters the sensing range, the lid opens automatically.

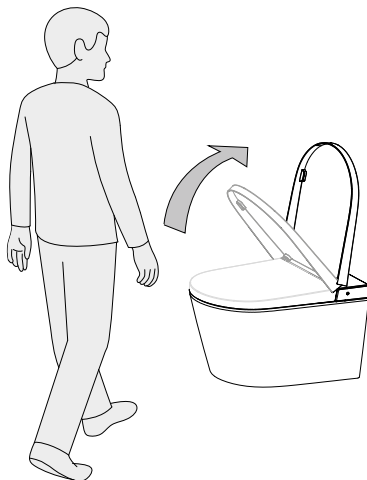

2. Leaving the toilet

When the user leaves the toilet, the lid automatically closes after the motion sensor detects a period of inactivity.



- When both the seat and lid are closed, touch the sensor area with your foot to open the lid.
- When the lid is open and the seat is closed, touch the sensor area with your foot to open the seat.
- When both the seat and lid are open, touch the sensor area with your foot to close the lid and activate a half flush.

Operation Method for TOF Foot Sensor to Turn Projection Light On/Off

By default, the LED indicator remains continuously on. To activate the function, keep a distance of less than 6 cm (2.4") from the sensor window (module surface) for at least 10 seconds, until the indicator light starts blinking rapidly. Then move away within 10–60 seconds to turn off the projection light. The same method applies to turn it on.

Maintenance

Main unit care and maintenance

1. Shut off power supply before doing maintenance.
2. Use a soft, damp cloth for cleaning and only disinfecting agents recommended by Pressalit. (Avoid strong chemicals)
3. Once cleaning is completed and all surfaces are dry, reconnect the power plug.

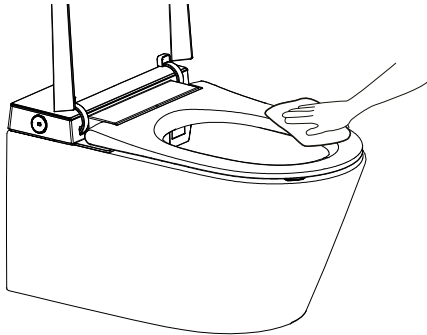

Spray nozzle care and maintenance

1. When no one is seated, press the Rear Washing button briefly on the main unit, the nozzle will automatically stretch out to allow access for cleaning.
2. When the nozzle moves forward, the nozzle can be removed and cleaned separately.

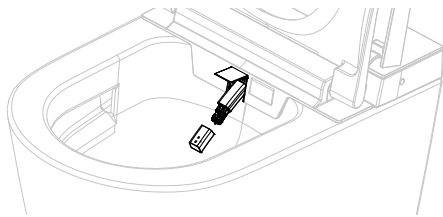

3. Use only a soft cloth or soft brush to clean. Do not pull or push the wand, to avoid damage.



4. Put the nozzle back on and press "Stop" button to return the spray wand to its normal position.

Note: The spray wand will retract automatically after 10 minutes or if the seat is used.

Filter maintenance

If poor spray performance occurs under normal conditions:

1. Turn off the power and the ball valve, then unscrew the water supply hose.

Connect the bidet water inlet

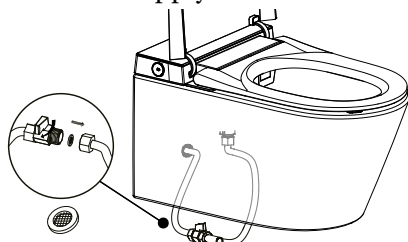

2. Remove the filter.
3. Clean out filter under running water.
4. Reinstall filter and water supply hose, turn on ball valve and connect power.

Maintenance Precautions

When the bidet malfunctions, maintain it according to the following methods:

1. Drain the water from the bidet. Refer to the section on the remote control for specific instructions.

Note: Before removing the electronic cover plate, drain the water tank.

2. Turn off water and power supply.
3. Disconnect the water inlet hose and coupler before performing maintenance.

Water tank descaling

You will need to descale the toilet after 3-6 months of use.

1. Please refer to the section on the remote control for specific instructions on draining the water tank.
2. Empty the water tank and pour in 125mL descaling agent.
3. Press the button combination again to start descaling procedure and it will stop automatically after 30 minutes. Do not turn off the water or power during the descaling process.

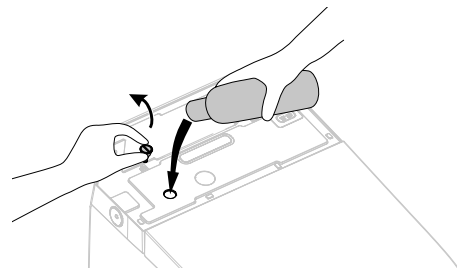

Note:

1. Before adding the descaling fluid, if you want to stop the descaling function, press and hold the "STOP" button.
2. During the process of adding descaling liquid, when the water tank is full, the toilet will make a 'beep-beep-beep-beep' sound and stop adding descaling liquid.
3. Once the descaling process has started, it cannot be stopped. Other functional operations can only be performed after descaling is completed.

Note: A full bottle (125 mL) is required for one treatment. Descaling agent must not be mixed with water.

Emergency troubleshooting

Power and water failure

- Pour about 8 L of water into a container and use it to flush the ceramic bowl.

Note: Avoid water spilling out of the bowl.

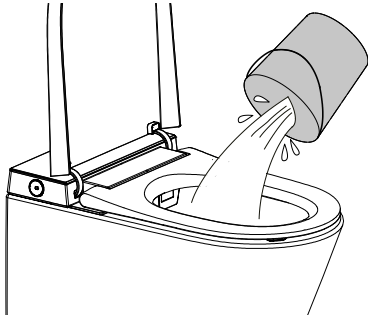

Remote control failure

1. Operate via buttons on the main unit.

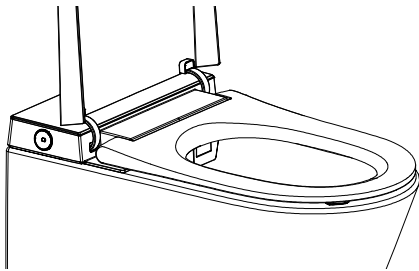

2. Battery replacement

- Remove the remote control from the holder.
- Open the battery cover and replace the batteries.
- Put the remote control back.

Note:

After battery replacement, all auto-function and energy-saving settings will return to their default values. Please reconfigure the settings as needed.

Description of the button function

| | |
|---|---|
| | |
| Stop | <p>When seated, press the 'Stop' button briefly to stop front washing, rear washing or drying functions; when no one is seated, repeatedly press the "Stop" button. The main unit will switch between the functional mode (white light always on) and the energy saving mode (white light flashing).</p> |
| Rear Washing/ Oscillating Washing | <ol style="list-style-type: none"> 1. When seated, press the "Rear Washing" button to start the rear washing function and press it again to shift to oscillating washing. Press the "Stop" button to stop rear washing immediately. 2. When no one is seated, press "Rear Washing" button, the nozzle will stretch out to allow access for cleaning; Press the "Stop" button end the nozzle will retract. |
| Front Washing/ Oscillating Washing | <p>When seated, press the "Front Washing" button to start the front washing function and press it again to shift to oscillating washing. Press the "Stop" button to stop the front washing immediately. After one washing cycle, the drying function will automatically be turned on and stop after one cycle.</p> |
| Flushing | <ol style="list-style-type: none"> 1. When seated, long press "Flushing" button to start drying function. The drying will stop automatically after one cycle, while it will stop immediately if the user presses "Stop" button. 2. In non-off mode, short press "Flushing" button to start flushing function. During rear washing or front washing, flushing function will not operate. |

Note: Upon startup, all function settings default to the middle setting. After using the remote control, the function setting will switch to what was set on the remote.

LED display description

| | | | | |
|--|-----------------------|-------------------------|---------------|-----------------------|
| Sterilization | Water temperature | Temperature display | Descaling | ECO energy saving |
| <p>Description of LED display:</p> <ol style="list-style-type: none"> 1. During self-inspection, the icons of sterilization, water temperature, descaling and ECO light up, and the temperature is displayed at 88 °C. After self-inspection, the sterilization, descaling and ECO icons go off and the water temperature icon lights up, showing the current water temperature. The temperature shows "--" at neutral level. 2. In non-energy-saving mode, the water temperature icon lights up, showing the current water temperature (the temperature in neutral shows "--"). During water temperature adjustment, the water temperature icon lights up, showing the current water temperature (the temperature in neutral shows "--"). 3. During washing, the water temperature icon lights up, showing the current water temperature (the temperature in neutral shows "--"). 4. The sterilization icon lights up when this function is turned on, otherwise it goes off. 5. The descaling icon lights up when this function is turned on, otherwise it goes off. 6. In energy-saving mode, the ECO icon lights up. 7. The LED display goes off completely when shutting down. 8. The LED display turns off completely 30 seconds after it is no longer being used. When seated or when any button is pressed, the LED display lights up to show the current status. 9. When the user enters the sensing range, the LED display lights up, showing the current status. The display goes off completely 30 seconds after the user leaves. | | | | |

Troubleshooting guide

| Problem | Cause | Solution |
|---|--|--|
| No water from nozzle | Water supply hose is kinked. | Straighten the hose to remove the kink. |
| | Angle valve is off. | Turn on the angle valve. |
| | A water failure occurred. | Restore the water supply. |
| Poor water spraying | Water supply hose is kinked. | Straighten the hose to remove the kink. |
| | Angle valve is not fully turned on. | Turn the angle valve fully on. |
| | Filter is clogged. | Clean the filter. |
| Low water temperature | The water temperature is not set properly. | Adjust the water temperature. |
| Low dryer temperature | The dryer temperature is not set properly. | Adjust the dryer temperature. |
| Dryer not blowing | In standby mode or energy saving mode. | Switch to functional mode to use the drying function. |
| Spray wand cannot retract | Power off. | Push back the spray wand gently and turn the power on. |
| | Is stuck due to impurities. | Remove the impurities. |
| Spray wand will not extend | Power off. | Turn on the power. |
| | User is not within the sensing area of the seat. | Adjust position on seat to activate the sensor. |
| Remote control indicator does not turn on | The batteries are inserted with incorrect polarity. | Reinsert the batteries. |
| | Low battery. | Replace the batteries with new ones. |
|  Caution | If the problem cannot be resolved as per above solutions, please disconnect the power and contact service providers. | |
| | If the power leakage protection switch trips repeatedly, it indicates an electrical leakage fault. Please disconnect the power and contact a service provider. | |

Remote Control Usage Instructions

Remote control illustration

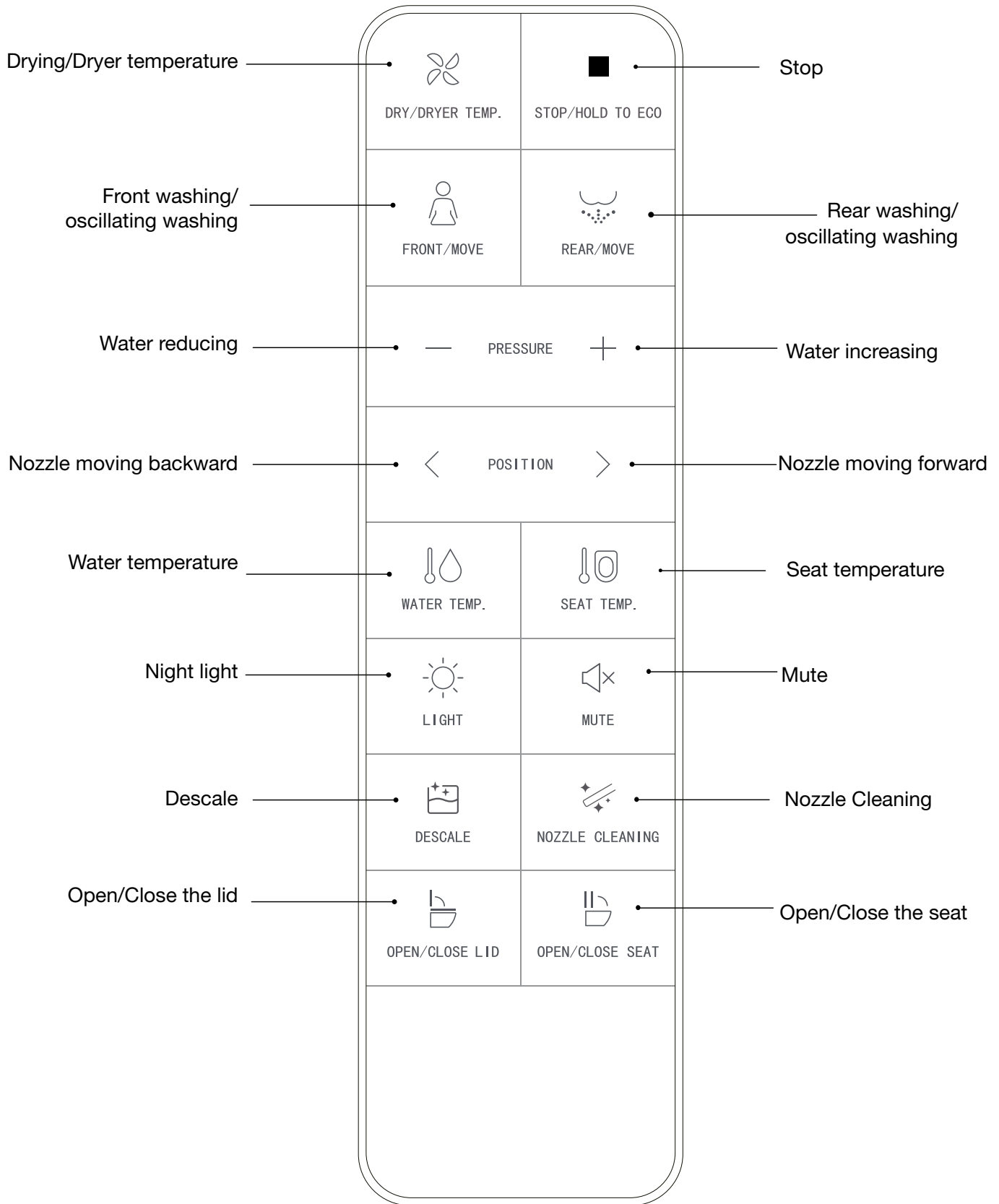

Note: Only when the user is seated and the buzzer beeps can the functions of front/rear washing and drying be activated. Please sit back on the seat for a correct washing position and to avoid splashing. The nozzle will continue to spray for 1–2 seconds after the user stands up during washing, so please press the “STOP” button before standing up.

Rear washing



Press the "REAR/MOVE" button. The indicator light shows the current water temperature level and rear washing starts. Press the "REAR/MOVE" button again to shift to oscillating washing (the nozzle moves forward and backward to expand the washing area). The washing will stop automatically after one cycle. It will stop immediately if the user presses the "STOP" button.

Front washing



Press the "FRONT/MOVE" button. The indicator light is on showing the current water temperature level, and it starts front washing. Press the "FRONT/MOVE" button again to shift to oscillating washing (the nozzle moves forward and backward to expand the washing area). The washing will stop automatically after one cycle, while it will stop immediately if the user presses the "STOP" button.

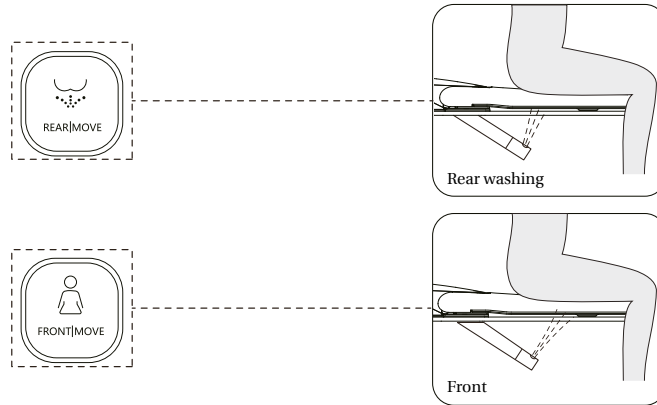

Drying / Dryer temperature



Press the "DRY DRYER TEMP." button, the indicator light is on, showing the current air temperature. Drying starts. The drying will stop automatically after one cycle or after the user leaves. Under drying, press the "DRY DRYER TEMP." button to adjust the air temperature between Levels 0–5, and the indicator light is on showing the current air temperature level. When the indicator light is off, the temperature is at Level 0 (room temperature).

○ ○ ○ ○ ○
(Level 0)

● ○ ○ ○ ○
Level 1

● ● ○ ○ ○
Level 2

● ● ● ○ ○
Level 3

● ● ● ● ○
Level 4

● ● ● ● ●
Level 5

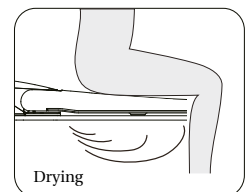

Water volume adjustment

Press the "+" or "-" button when it is under the function of rear washing or front washing. The indicator light is on, showing the current water volume level, and water volume can be adjusted.

Nozzle position adjustment

Press the "<" or ">" button when it is under the function of rear washing or front washing. The indicator light is on, showing the current nozzle position, and nozzle position can be adjusted in 5 levels.

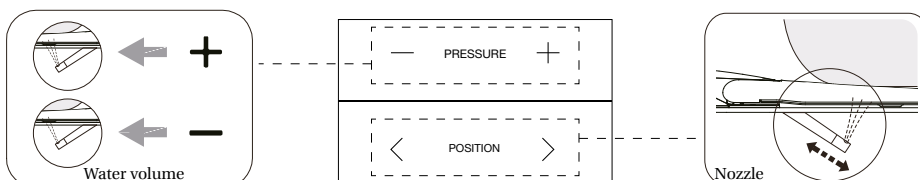

Energy saving

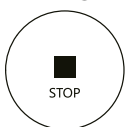

Long press the "STOP" button to enter energy saving mode. Long press the "STOP" button again to exit energy saving mode.

Under energy saving mode, seat temperature is set to Level 1 for energy saving. (Note: If the seat temperature before energy saving is neutral, then it will be neutral as well.)

Note: Energy saving mode will be temporarily suspended and the product will enter functional mode if the seat is used. The seat starts to heat immediately (without turning off the seat temperature), and the energy saving mode is restored once the seat is no longer in use.

Water temperature adjustment



WATER TEMP.

Short press "WATER TEMP." button to adjust the water temperature between Levels 0–5. The indicator light is on showing current water temperature level. When the indicator is off, the temperature is at Level 0 (room temperature).

○ ○ ○ ○ ○ ● ○ ○ ○ ○ ● ● ○ ○ ○ ● ● ● ○ ○ ● ● ● ● ○ ● ● ● ● ●
(Level 0) Level 1 Level 2 Level 3 Level 4 Level 5

Seat temperature adjustment



SEAT TEMP.

Short press "SEAT TEMP." button to adjust the seat temperature between 0-5 level. The indicator light is on showing current seat temperature level. When the indicator is off, the temperature is at level 0 (room temperature).

○ ○ ○ ○ ○ ● ○ ○ ○ ○ ● ● ○ ○ ○ ● ● ● ○ ○ ● ● ● ● ○ ● ● ● ● ●
(Level 0) Level 1 Level 2 Level 3 Level 4 Level 5

Nozzle cleaning



NOZZLE CLEANING

When no one is seated, short press the "NOZZLE CLEANING" button, the nozzle will automatically stretch out to allow access for cleaning. Press the "STOP" button to return the spray wand to its normal position.

Night light

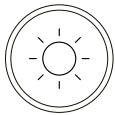

LIGHT

Night light adjustment: Short press the "LIGHT" button to turn on/turn off night light.
Intelligent mode: Long press the "LIGHT" button to enter into intelligent mode (The night light will turn on or off by detecting the surrounding light level.) If the product is in intelligent mode, short press the "LIGHT" button to exit intelligent mode. (Factory setting: intelligent mode)

Descaling



DESCALE

When no one is seated, long press the Descale button to drain the water tank. Empty the water tank and pour in 125 mL descaling agent. Long press the Descale button again to start the descaling function. It will stop automatically after 30 minutes. Do not turn off water or power during descaling.

Auto lid open / close



OPEN/CLOSE
THE SEAT



OPEN/CLOSE
THE LID

- Short press the "OPEN/CLOSE THE LID" button to open or close the lid.
- Short press the "OPEN/CLOSE THE SEAT" button to open or close the seat.
- Long press the "OPEN/CLOSE THE LID" button to turn on/off auto lid open/close function.

Quiet mode



MUTE

Short press the "MUTE" button to turn on/off quiet mode.

User code – Radio frequency remote control

1. Shut off the power supply of the toilet.
2. Press and hold the "STOP" button, then press the "REAR/MOVE" button, the indicator light will flash.
3. Reconnect the power plug and press the "RESET" button.
4. The indicator will stop flashing and stay on for 2 seconds to indicate that the remote control has been successfully paired with the toilet. It will beep once when the self-inspection is complete. The remote control is then ready for use.

Other operations

Foot sensor function

Long press the "MUTE" button to turn on/off the foot sensor function. The foot sensor is deactivated when the user is seated.

Electronic bidet tank flushing

Press and hold the "DESCALE" and the "NOZZLE CLEANING" button simultaneously for longer than 3 seconds to start the flushing by water tank of electronic bidet.

Sterilization function

When no one is seated and the washing/drying functions are off, press and hold the "DRY/DRYER TEMP." button to activate the plasma sterilization function. This function will stop automatically after 2 hours. In this mode, the function will also stop automatically if any other button is pressed or if a user is seated.

Note:

- The unit emits a single "BEEP" when the user presses a button, indicating that the main unit receives the signal and performs the function. If no "BEEP" is emitted, it means that the main unit is not receiving the signal. Adjust the direction of the remote control and press the button again.
- In case of power cut during nozzle spraying, the wand cannot be retracted, please wait until the power is restored. In case of a power cut for a long period, please push the wand softly back by hand. Do not push hard, to avoid damage to the wand and the electrical mechanism.

Installation preparation

Remote control holder installation 1: Screw mounting

Drill two holes in the wall with a diameter of 6 mm (0.24"), spaced approximately 115 mm (4.53") apart, and with a depth of about 35 mm (1.38").

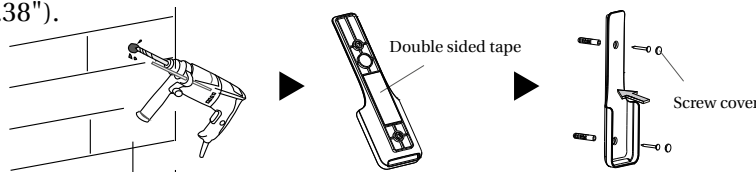

Remote control holder installation 2: Adhesive tape mounting

1. Clean and dry the pre-installation area of the holder.

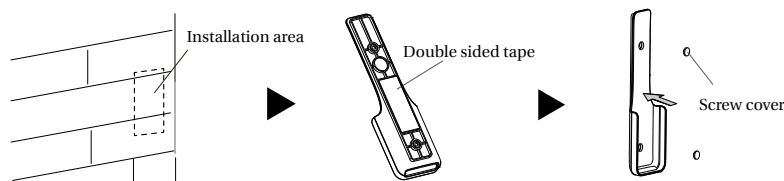

Battery installation (2 x AAA)

1. Insert batteries into the remote control.

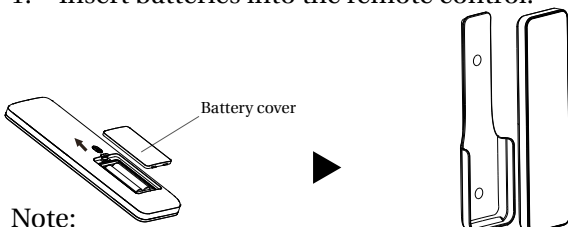

Note:

1. Please ensure the remote control is within reach while seated.
2. Do not install and use the product in damp places such as a shower room.
3. Do not place the product in a place where it is easily exposed to water.

Indhold

Toilet

Produktoversigt

| | |
|--|----|
| Sikkerhedsinstruktioner | 16 |
| Tekniske specifikationer | 17 |
| Identifikation af dele | 18 |
| Forberedelse | 18 |
| Automatisk åbning/lukning af låg | 18 |

Vedligeholdelse

| | |
|--|----|
| Vedligeholdelse | 19 |
| Vedligeholdelse og rengøring af hovedenhed | 19 |
| Vedligeholdelse og rengøring af spraydyse | 19 |
| Vedligeholdelse af filter | 19 |
| Forholdsregler ved vedligeholdelse | 19 |
| Afkalkning af vandtank | 19 |
| Nødfejlfinding | 20 |
| Strøm- og vandafbrydelse | 20 |
| Fejl på fjernbetjening | 20 |

Øvrige funktioner

| | |
|---|----|
| Beskrivelse af knapfunktioner | 21 |
| Beskrivelse af LED-display | 21 |
| Fejlfinding | 22 |

Fjernbetjening

Brugsanvisning til fjernbetjening

| | |
|---|----|
| Illustration af fjernbetjening | 23 |
| Bagvask | 24 |
| Forvask | 24 |
| Tørring / Tørretemperatur | 24 |
| Justering af vandmængde | 24 |
| Justering af dyseposition | 24 |
| Energibesparelse | 24 |
| Justering af vandtemperatur | 25 |
| Justering af sædetemperatur | 25 |
| Dyserengøring | 25 |
| Natlys | 25 |
| Afkalkning | 25 |
| Automatisk åbning / lukning af låg | 25 |
| Lydløs tilstand | 25 |
| Brugerkode – Radiofrekvens fjernbetjening | 25 |
| Andre funktioner | 26 |
| Fodsensorkommando | 26 |
| Skylning af elektronisk bidet-vandtank | 26 |
| Steriliseringsfunktion | 26 |
| Forberedelse til installation | |
| Montering af holder til fjernbetjening | 26 |
| Installation af batterier | 26 |

Monteringsvejledning



En monteringsvejledning er inkluderet med produktet. Den kan også downloades fra pressalit.com.

SIKKERHEDSINSTRUKTIONER

Ved brug af elektriske produkter, især når børn er til stede, skal grundlæggende sikkerhedsforanstaltninger altid følges, herunder følgende:

- Dette produkt må kun anvendes af børn og personer med nedsatte fysiske, sensoriske eller mentale evner eller manglende erfaring og viden, hvis de er under opsyn eller har fået instruktion i sikker brug af produktet og forstår de involverede risici.
- Børn må ikke lege med produktet.
- Rengøring og brugervedligeholdelse må ikke udføres af børn uden opsyn.

LÆS ALLE INSTRUKTIONER FØR BRUG.



FARE – For at reducere risikoen for elektrisk stød:

- Anbring eller opbevar ikke produktet, hvor det kan falde ned i eller trækkes ned i et badekar eller en vask.
- Anbring det ikke i, og tab det ikke ned i vand eller anden væske.
- Ræk ikke ud efter et produkt, der er faldet i vand. Træk straks stikket ud.
- Afbryd produktet før vedligeholdelse og rengøring udføres.
- Rør ikke ved elstikket med våde hænder.
- Bloker aldrig lufttørrerens udgang.
- Adskil, reparer eller modificér aldrig dette produkt.



Under installation, demontering, reparation og vedligeholdelse af produktet skal strømmen være afbrudt, og vandtilførslen lukket.

ADVARSEL – For at reducere risikoen for forbrændinger, elektrisk stød, brand eller personskade.

- Der skal føres nøje opsyn, når produktet anvendes af, på eller i nærheden af børn eller personer med handicap.
- Anvend kun produktet til det tilsigtede formål som beskrevet i denne vejledning. Brug ikke tilbehør, der ikke er anbefalet af Pressalit.
- Produktet må aldrig anvendes, hvis ledning eller stik er beskadiget, hvis det ikke fungerer korrekt, hvis det har været tabt eller beskadiget, eller hvis det har været nedsænket i vand. Indsend produktet til et servicecenter for eftersyn og reparation.
- Hold ledningen væk fra varme overflader.
- Anvend aldrig produktet, mens du sover eller er døsig.
- Tab eller indsæt aldrig genstande i åbninger eller slanger.
- Anvend ikke produktet uendørs eller på steder, hvor der anvendes aerosolprodukter (spray), eller hvor der tilføres ilt.
- Tilslut kun produktet til en korrekt jordet stikkontakt. Se Jordingsanvisninger.
- Smid ikke cigaretter eller andre brændende materialer i toiletet, da det kan medføre brand.
- Produktet er et elektrisk apparat og skal derfor placeres langt fra vand og andre væsker.
- Læg ikke produktet på siden eller på hovedet, når det er tilsluttet strømforsyningen.
- Tilslut ikke andre elektriske apparater til samme stikkontakt.
- Anvend ikke forlængerledninger eller løse stikkontakter.
- Genbrug ikke eksisterende vandtilførselsslanger, da det kan medføre lækage, brand eller elektrisk stød. Installationen skal omfatte specificerede komponenter og en ny vandtilførselsslange.



FORSIGTIG – Manglende overholdelse af instruktionerne kan medføre personskade eller materiel skade.

- Installér eller anvend ikke produktet i våde rum såsom dampbad mv.
- Det anbefales at anvende en vandtæt stikkontakt installeret et sted, hvor den ikke udsættes for vand.
- Produktet må kun anvendes med 220V–240V, 50/60Hz strømforsyning, og belastningsstrømmen skal være mindst 10A. Stikket skal være udstyret med fejlstrømsafbryder (RCD) eller tilsvarende højfølsom, hurtigvirkende lækstrømsafbryder. (Nominel fejlstrøm ≤ 10 mA).
- Under tordenvejr anbefales det kraftigt at trække stikket ud.
- Stå ikke på produktet, sædet eller låget.
- Læn dig ikke op ad låget under brug for at undgå skader.
- Produktet er udstyret med soft-close sæde og låg. Skub ikke toiletsædet ned, da der kan opstå skader.
- Produktet kan rengøres med vand eller desinficerende midler anbefalet af Pressalit. (Undgå stærke kemikalier)
- Undgå langvarig direkte udsættelse for sollys.
- Anvend kun postevand eller drikkevand, da andet kan medføre hudirritation.
- Tilslut ikke vandforsyningen til varmt vand. Sørg for, at indløbsvandets temperatur er mellem 3–35 °C (37–95 °F).
- Hæv rumtemperaturen for at forhindre frostskafer på toiletet.
- Hvis produktet ikke anvendes i mere end tre (3) dage, skal vandet tappes af toiletet, og stikket trækkes ud af stikkontakten.
- Stop brugen af produktet og afbryd strømforsyningen, hvis der opstår en funktionsfejl. Kontakt professionel service.
- Hvis produktet installeres uden stikprop, skal der i den faste installation monteres en afbryder eller automatsikring, der kan afbryde strømforsyningen.

JORDINGSANVISNINGER

- Produktet skal jordes. I tilfælde af elektrisk kortslutning reducerer jordforbindelse risikoen for elektrisk stød ved at give strømmen en afledningsvej.



FARE – Forkert brug af jordstikket kan medføre risiko for elektrisk stød.

- Hvis det er nødvendigt at reparere eller udskifte ledningen eller stikket, må jordlederen ikke tilsluttes nogen af de flade terminaler.
- Kontakt en autoriseret elektriker eller servicetekniker, hvis jordingsanvisningerne ikke er fuldt ud forstået, eller hvis der er tvivl om, hvorvidt produktet er korrekt jordnet.
- Produktet leveres fra fabrikken med en specifik ledning og stik, der muliggør tilslutning til korrekt elektrisk kredsløb.
- Sørg for, at produktet tilsluttes en stikkontakt, der passer til stikkets konfiguration.
- Der må ikke anvendes adapter til dette produkt.
- Modificér ikke det medfølgende stik — hvis det ikke passer i stikkontakten, skal en korrekt stikkontakt installeres af en autoriseret elektriker.
- Hvis produktet skal tilsluttes en anden type elektrisk kredsløb, skal tilslutningen udføres af kvalificeret servicepersonale.

GEM DENNE VEJLEDNING.

Tekniske specifikationer

| Model | | RG807000 | |
|--------------------------|-------------------------------|---|-----------|
| Hovedenhed | Mærkespænding | 220 V–240 V, 50 Hz–60 Hz | |
| | Mærkeeffekt | 1010 W (uden sædetemperaturfunktion) | |
| | | 1055 W (med sædetemperaturfunktion) | |
| | Maksimal brugervægt | 200 kg | |
| | Vandtæthed | IPX4 | |
| Vandtryksområde | 0.08 - 0.8 MPa (statisk tryk) | | |
| Toilet | Skyllévolumen | 6,0 L (fuldt skyl) / 4,0 L (halvt skyl) | |
| | Skyllemetode | Wash-down skyl | |
| | Afløbshøjde | 212 mm | |
| | Afløbets udvendige diameter | 102 mm | |
| | Afløbsmetode | P-lås | |
| Rengøringsenhed | Varmeeffekt | 1500 W | |
| | Vandtemperatur | 6-trins justering (inkl. neutral niveau) | |
| | Vandmængde | 3-trins justering | |
| | Rengøringstilstand | Bagvask / oscillerende vask, frontvask / oscillerende vask | |
| | Dyseposition | 5-trins justering | |
| | Vandtryksbeskyttelse | Trykholdende enhed, automatisk trykaflastningsenhed | |
| | Antitilsudsning | Automatisk dyserengøring, antisifon-enhed, tilbagestrømningssikring, filterenhed | |
| Tørreenhed | Sikkerhedsanordning | Termosikring, vandtemperaturføler, overtemperaturbeskyttelse, jordbeskyttelse, termostat, lækagebeskyttelse | |
| | Lufthastighed for varm luft | 0.2 m ³ /min | |
| | Temperatur på varm luft | 6-trins justering (inkl. neutral niveau) | |
| | Varmeeffekt | 200 W | |
| Opvarmet sæde | Sikkerhedsanordning | Termosikring, lækagebeskyttelse, termostat | |
| | Overfladetemperatur | 6-trins justering (inkl. neutral niveau) | |
| | Varmeeffekt | 50 W | |
| | Beskyttelse mod forbrænding | Efter 10 minutters brug reduceres sædetemperaturen automatisk til et lavere niveau | |
| Komfortfunktioner | Sikkerhedsanordning | Sædesensor, temperatursensor, termosikring, termostat, lækagebeskyttelse | |
| | Natlysmodul | Intelligent, altid tændt, altid slukket | |
| | Støjsvag indstilling | Summeren er slukket om natten for et stille miljø | |
| Fodsensorkomfortfunktion | | Aktiverer åbning af låg | |
| | Produktforskelle | Åbning af låg | Soft clos |
| Antibakterielt område | | | Dyse |

Identifikation af dele

Venstre side:

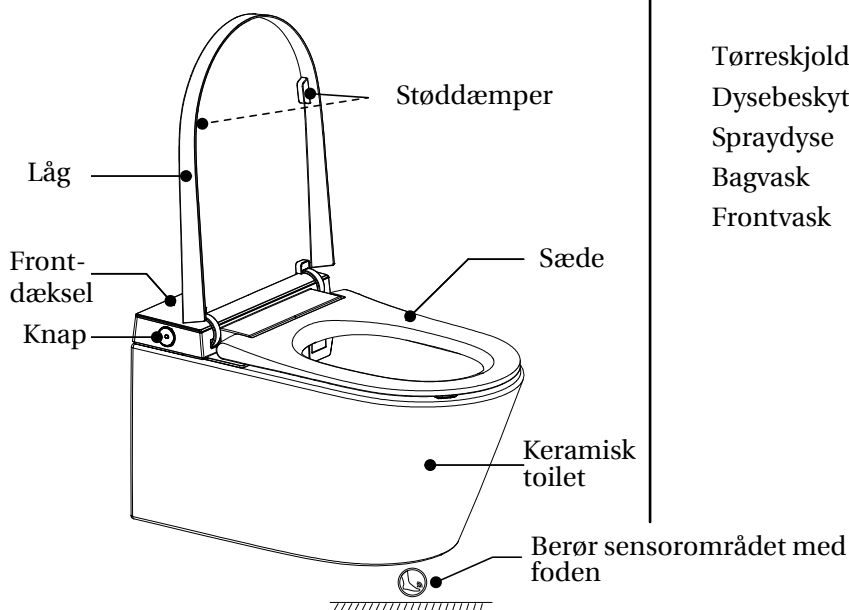

Højre side:

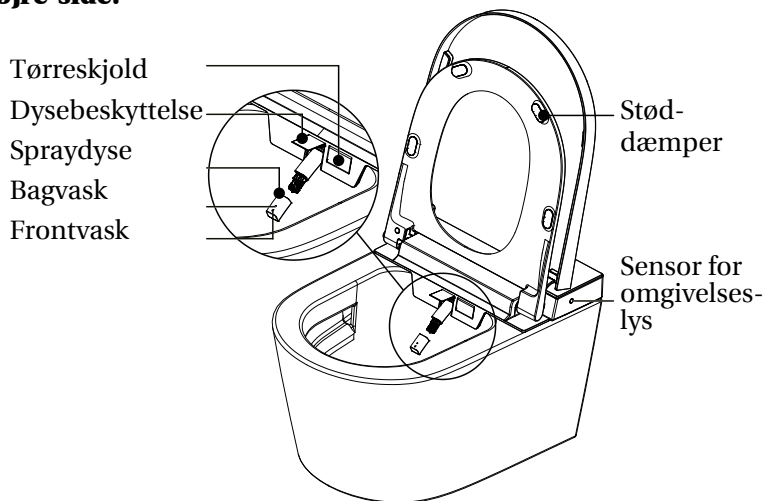

Forberedelse

Før brug skal du trykke på RESET-knappen. Indikatorlampen tænder for at bekræfte, at strømmen er tilsluttet.

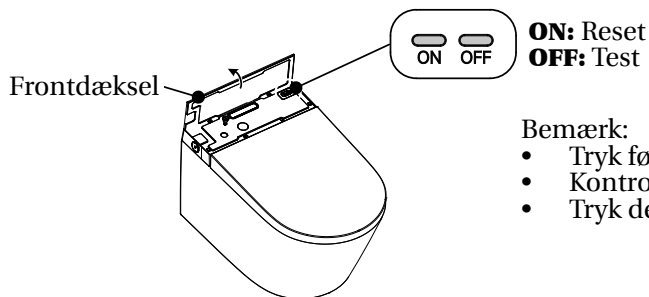

Bemærk:

- Tryk først på testknappen.
- Kontroller, at resetknappen springer op.
- Tryk derefter på resetknappen for at tænde for strømmen.

Automatisk åbning / lukning af låg

Denne funktion er som standard deaktiveret. Aktivér den via fjernbetjeningen før første brug.

1. Når man nærmer sig toilettet

Når brugeren træder ind i sensorens registreringsområde, åbner låget automatisk.



2. Når man forlader toilettet

Når brugeren forlader toilettet, lukker låget automatisk, når bevægelsessensoren registrerer en periode uden aktivitet.

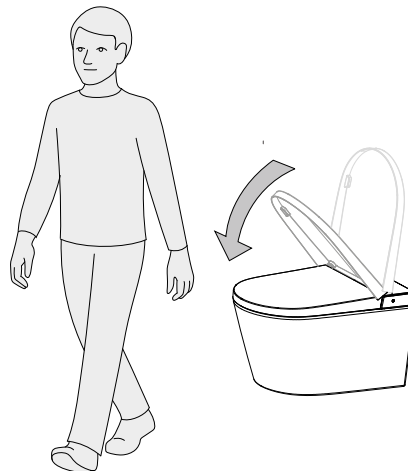

- Når både sæde og låg er lukket, berøres sensorområdet med foden for at åbne låget.
- Når låget er åbent og sædet er lukket, berøres sensorområdet med foden for at åbne sædet.
- Når både sæde og låg er åbne, berøres sensorområdet med foden for at lukke låget og aktivere et lille skyl.

Betjeningsmetode for TOF-fodsensor til at tænde/slukke projektionslys

Som standard er LED-indikatoren konstant tændt. For at aktivere funktionen skal du holde en afstand på mindre end 6 cm fra sensorvinduet (moduloverfladen) i mindst 10 sekunder, indtil indikatorlyset begynder at blinke hurtigt. Bevæg dig derefter væk inden for 10–60 sekunder for at slukke projektionslyset. Den samme metode anvendes for at tænde det.

Vedligeholdelse

Vedligeholdelse og rengøring af hovedenhed

1. Afbryd strømforsyningen før vedligeholdelse.
2. Brug en blød, fugtig klud til rengøring og kun desinficerende midler anbefalet af Pressalit. (Undgå stærke kemikalier)
3. Når rengøringen er afsluttet, og alle overflader er tørre, tilslut strømstikket igen.

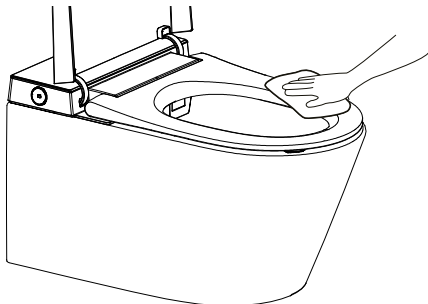

Vedligeholdelse og rengøring af spraydysen

1. Når ingen sidder på sædet, tryk kort på knappen "Bagvask" på hovedenheden. Dysen kører automatisk ud for at give adgang til rengøring.
2. Når dysen bevæger sig frem, kan den tages ud og rengøres separat.

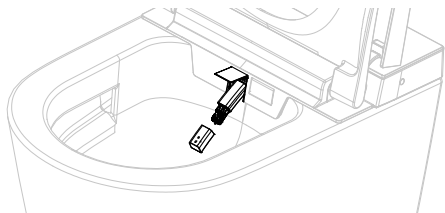

3. Brug kun en blød klud eller en blød børste til rengøring. Træk eller skub ikke dysen for at undgå skader.



4. Sæt dysen på igen og tryk på knappen "STOP" for at føre spraydysen tilbage til normal position.

Bemærk: Spraydysen trækkes automatisk tilbage efter 10 minutter, eller hvis sædet bruges.

Vedligeholdelse af filter

Hvis sprayfunktionen fungerer dårligt under normale forhold:

1. Sluk for strømmen og kugleventilen, og skru derefter vandtilførselsslangen af.

Tilslut bidettets vandindløb

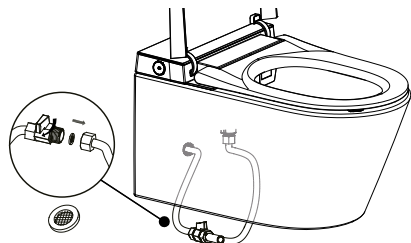

2. Fjern filteret.
3. Rengør filteret under rindende vand.
4. Monter filteret og vandtilførselsslangen igen, åbn kugleventilen og tilslut strømmen.

Forholdsregler ved vedligeholdelse

Hvis bidetet ikke fungerer korrekt, skal vedligeholdelse udføres i henhold til følgende:

1. Tøm vandet fra bidetet. Se afsnittet om fjernbetjeningen for specifikke instruktioner.

Bemærk: Tøm vandtanken, før det elektroniske dæksel fjernes.

2. Luk for vandtilførslen og afbryd strømmen.
3. Afbryd vandindløbsslangen og koblingen før vedligeholdelse udføres.

Afkalkning af vandtank

Toilettet skal afkalkes efter 3-6 måneders brug.

1. Se afsnittet om fjernbetjeningen for specifikke instruktioner om tømning af vandtanken.
2. Tøm vandtanken og hæld 125 mL afkalkningsmiddel i.
3. Tryk på knapkombinationen igen for at starte afkalkningsprocessen. Den stopper automatisk efter 30 minutter. Sluk ikke for vand eller strøm under afkalkningen.

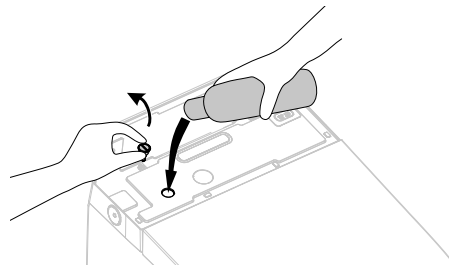

Bemærk:

1. Før du tilsætter afkalkningsmidlet, hvis du ønsker at stoppe afkalkningsfunktionen, skal du trykke på og holde "STOP"-knappen nede.
2. Under påfyldning af afkalkningsmiddel vil toilettet afgive en "bip-bip-bip"-lyd og stoppe påfyldningen, når vandtanken er fuld.
3. Når afkalkningsprocessen er startet, kan den ikke stoppes. Andre funktioner kan først bruges, når afkalkningen er afsluttet.

Bemærk: En hel flaske (125 mL) skal bruges pr. behandling. Afkalkningsmiddel må ikke blandes med vand.

Nødfejlfinding

Strøm- og vandafbrydelse

- Hæld ca. 8 L vand i en beholder og brug det til at skylle det keramiske toilet.
- Bemærk: Undgå at vand løber ud over toiletskålen.

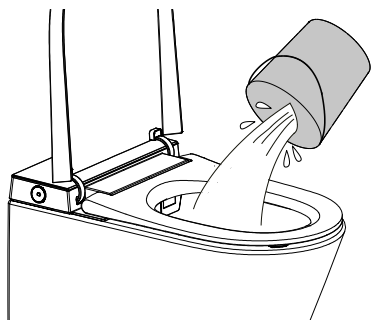

Fejl på fjernbetjening

1. Betjen produktet via knapperne på hovedenheden.

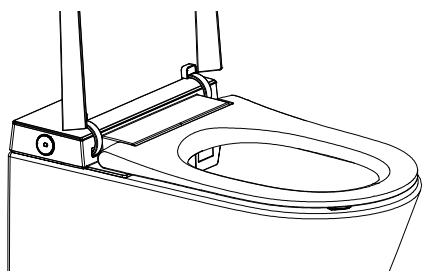





2. Udskiftning af batterier

- Fjern fjernbetjeningen fra holderen.
- Åbn batteridækslet og udskift batterierne.
- Sæt fjernbetjeningen tilbage.





Bemærk: Efter udskiftning af batterier vil alle autofunktioner og energispareindstillinger blive nulstillet til standardindstillingerne. Konfigurer indstillingerne igen efter behov.

Beskrivelse af knapfunktionerne

| | |
|---|--|
|  | |
|  Stop | <p>Når du sidder ned, tryk kort på "Stop"-knappen for at stoppe forvask, bagvask eller tørring. Når ingen sidder på sædet, kan du trykke gentagne gange på "Stop"-knappen. Hovedenheden skifter mellem funktionstilstand (hvidt lys konstant tændt) og energisparetilstand (hvidt lys blinker).</p> |
|  Bagvask / Oscillerende vask | <ol style="list-style-type: none"> Når du sidder ned, tryk på "Bagvask"-knappen for at starte bagvaskfunktionen, og tryk igen for at skifte til oscillerende vask. Tryk på "Stop"-knappen for straks at stoppe bagvasken. Når ingen sidder på sædet, tryk på "Bagvask"-knappen. Dysen køres ud for at give adgang til rengøring. Tryk på "Stop"-knappen, og dysen trækkes tilbage. |
|  Forvask / Oscillerende vask | <p>Når du sidder ned, tryk på "Forvask"-knappen for at starte forvaskfunktionen, og tryk igen for at skifte til oscillerende vask. Tryk på "Stop"-knappen for straks at stoppe forvasken. Efter én vaskecyklus starter tørrefunktionen automatisk og stopper efter én cyklus.</p> |
|  Skyl | <ol style="list-style-type: none"> Når du sidder ned, hold "Skyl"-knappen nede for at starte tørrefunktionen. Tørringen stopper automatisk efter én cyklus, men stopper straks hvis brugeren trykker på "Stop"-knappen. Når produktet ikke er i slukket tilstand, kan du trykke kort på "Skyl"-knappen for at starte skyllefunktionen. Under bagvask eller forvask er skyllefunktionen ikke aktiv. |

Bemærk: Ved opstart er alle funktionsindstillinger som standard sat til mellemposition. Efter brug af fjernbetjeningen skifter funktionsindstillingen til den indstilling, der er valgt på fjernbetjeningen.

Beskrivelse af LED-display

| | | | | |
|---|---|--|--|---|
|  Sterilisering |  Vandtemperatur |  Temperaturvisning |  Afkalkning |  ECO energibesparelse |
| <p>Beskrivelse af LED-display:</p> <ol style="list-style-type: none"> Under selvtest lyser ikonerne for sterilisering, vandtemperatur, afkalkning og ECO, og temperaturen vises som 88 °C. Efter selvtesten slukkes ikonerne for sterilisering, afkalkning og ECO, og ikonet for vandtemperatur tænder og viser den aktuelle vandtemperatur. Temperaturen vises som "--" ved neutralt niveau. I normal tilstand (ikke energisparetilstand) lyser ikonet for vandtemperatur og viser den aktuelle vandtemperatur (ved neutralt niveau vises "--"). Under justering af vandtemperaturen lyser ikonet for vandtemperatur og viser den aktuelle vandtemperatur (ved neutralt niveau vises "--"). Under vask lyser ikonet for vandtemperatur og viser den aktuelle vandtemperatur (ved neutralt niveau vises "--"). Ikonet for sterilisering lyser, når funktionen er aktiveret, ellers er det slukket. Ikonet for afkalkning lyser, når funktionen er aktiveret, ellers er det slukket. I energisparetilstand lyser ECO-ikonet. LED-displayet slukker helt, når produktet slukkes. LED-displayet slukker helt 30 sekunder efter, at det ikke længere bruges. Når brugeren sidder på sædet eller trykker på en vilkårlig knap, tændes LED-displayet og viser den aktuelle status. Når brugeren kommer ind i sensorens registreringsområde, tændes LED-displayet og viser den aktuelle status. Displayet slukker helt 30 sekunder efter, at brugeren forlader området. | | | | |

Fejlfinding

| Problem | Årsag | Løsning |
|--|--|--|
| Ingen vand fra dyse | Vandforsyningsslangen er klempt. | Ret slangen ud for at fjerne knækket. |
| | Vinkelventilen er lukket. | Åbn vinkelventilen. |
| | Der er opstået vandafbrydelse. | Genopret vandforsyningen. |
| Dårlig vand-sprøjtning | Vandforsyningsslangen er klempt. | Ret slangen ud for at fjerne knækket. |
| | Vinkelventilen er ikke åbnet helt. | Åbn vinkelventilen helt. |
| | Filteret er tilstoppet. | Rens filteret. |
| Lav vand-temperatur | Vand-temperaturen er ikke indstillet korrekt. | Justér vandtemperaturen. |
| Lav tørre-temperatur | Tørretemperaturen er ikke indstillet korrekt. | Justér tørretemperaturen. |
| Tørrer blæser ikke | I standbytilstand eller energisparetilstand. | Skift til funktionstilstand for at bruge tørrefunktionen. |
| Spraystav kan ikke trækkes tilbage | Strømmen er slukket. | Skub forsigtigt spraystaven tilbage, og tænd for strømmen. |
| | Sidder fast på grund af urenheder. | Fjern urenhederne. |
| Spraystav kan ikke køre ud | Strømmen er slukket. | Tænd for strømmen. |
| | Brugeren befinder sig ikke inden for sædets sensorområde. | Justér positionen på sædet for at aktivere sensoren. |
| Fjernbetjenings-indikator tænder ikke | Batterierne er isat med forkert polaritet. | Isæt batterierne igen. |
| | Lavt batteri. | Udskift batterierne med nye. |
|  Advarsel | Hvis problemet ikke kan løses ved hjælp af ovenstående løsninger, skal du afbryde strømmen og kontakte en serviceudbyder. | |
| | Hvis fejlstrømsbeskyttelses-afbryderen udløses gentagne gange, indikerer det en elektrisk lækage-fejl. Afbryd strømmen og kontakt en serviceudbyder. | |

Brugsanvisning til fjernbetjeningen

Illustration af fjernbetjening

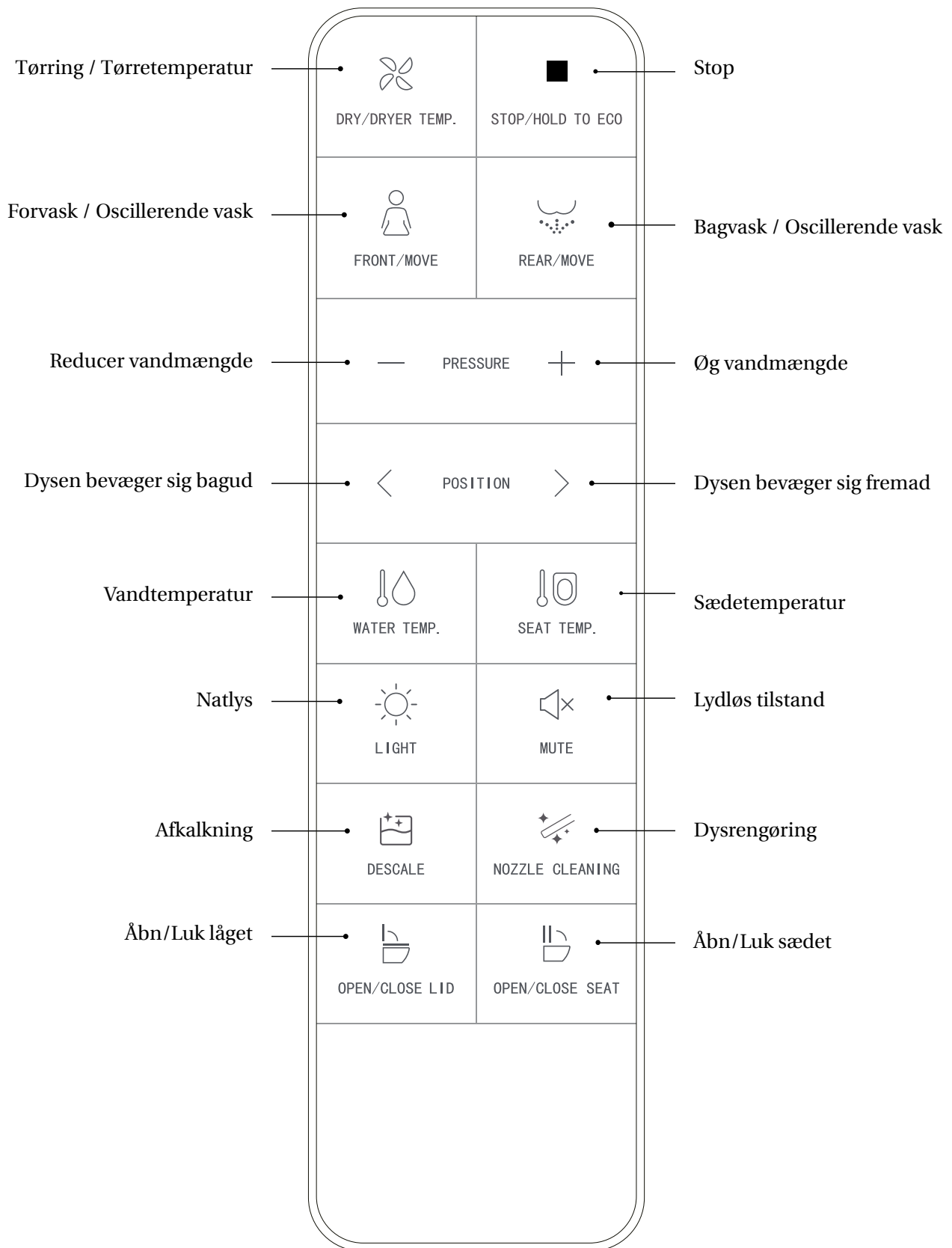

Bemærk: Funktionerne for forvask/bagvask og tørring kan kun aktiveres, når brugeren sidder ned, og summeren afgiver et bip. Sæt dig helt tilbage på sædet for at opnå korrekt vaskeposition og for at undgå sprøjt. Dysen vil fortsætte med at sprøjte i 1-2 sekunder efter, at brugeren rejser sig under vask, så tryk på "STOP"-knappen før du rejser dig.

Bagvask



Tryk på "REAR/MOVE"-knappen. Indikatorlyset viser det aktuelle niveau for vandtemperatur, og bagvask starter. Tryk på "REAR/MOVE"-knappen igen for at skifte til oscillerende vask (dysen bevæger sig frem og tilbage for at udvide vaskeområdet). Vasken stopper automatisk efter én cyklus. Den stopper straks, hvis brugeren trykker på "STOP"-knappen.

Forvask



Tryk på "FRONT/MOVE"-knappen. Indikatorlyset tænder og viser det aktuelle niveau for vandtemperatur, og forvask starter. Tryk på "FRONT/MOVE"-knappen igen for at skifte til oscillerende vask (dysen bevæger sig frem og tilbage for at udvide vaskeområdet). Vasken stopper automatisk efter én cyklus, men stopper straks, hvis brugeren trykker på "STOP"-knappen.

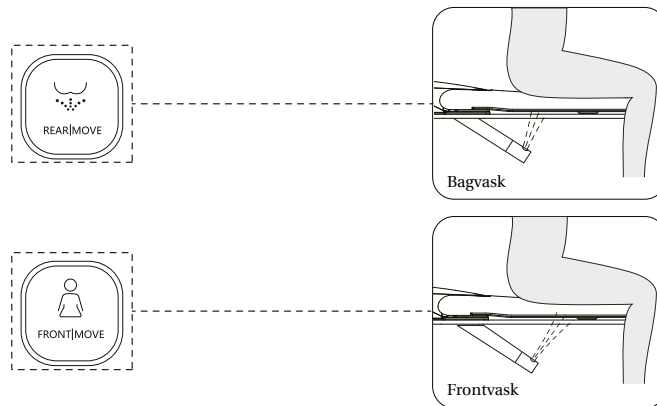

Tørring / Tørretemperatur



Tryk på knappen "DRY DRYER TEMP.". Indikatorlyset tændes og viser den aktuelle lufttemperatur. Tørring starter. Tørringen stopper automatisk efter én cyklus eller når brugeren rejser sig. Under tørring trykkes på knappen "DRY DRYER TEMP." for at justere lufttemperaturen mellem niveau 0-5. Indikatorlyset viser det aktuelle temperaturniveau. Når indikatorlyset er slukket, er temperaturen på niveau 0 (rumtemperatur).

○ ○ ○ ○ ○
(Level 0)

● ○ ○ ○ ○
Level 1

● ● ○ ○ ○
Level 2

● ● ● ○ ○
Level 3

● ● ● ● ○
Level 4

● ● ● ● ●
Level 5

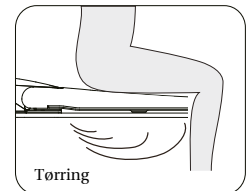

Justering af vandmængde

Tryk på "+" eller "-"-knappen under funktionen bagvask eller forvask. Indikatorlyset tændes og viser det aktuelle niveau for vandmængde, og vandmængden kan justeres.

Justering af dyseposition

Tryk på "<" eller ">"-knappen under funktionen bagvask eller forvask. Indikatorlyset tændes og viser den aktuelle dyseposition, og dysepositionen kan justeres i 5 niveauer.

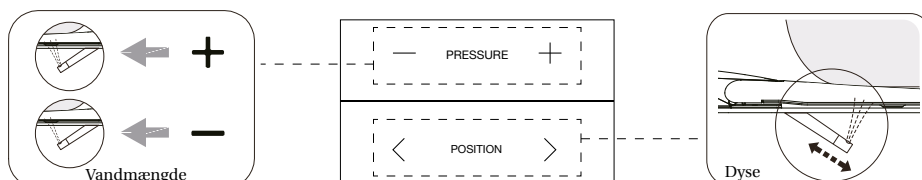

Energibesparelse

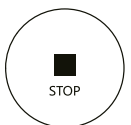

Hold "STOP"-knappen nede for at aktivere energisparetilstand. Hold "STOP"-knappen nede igen for at afslutte energisparetilstand.

I energisparetilstand er sædetemperaturen sat til niveau 1 for at spare energi. (Bemærk: Hvis sædetemperaturen før energisparetilstand var neutral, vil den forblive neutral.)

Bemærk: Energibesparellestilstand suspenderes midlertidigt, og produktet går i funktionstilstand, når sædet anvendes. Sædet begynder straks at varme op (uden at slå sædetemperaturen fra), og energisparetilstanden gendannes, når sædet ikke længere er i brug.

Justering af vandtemperatur



WATER TEMP.

Tryk kort på knappen "WATER TEMP." for at justere vandtemperaturen mellem niveau 0–5. Indikatorlyset viser det aktuelle niveau for vandtemperaturen. Når indikatorlyset er slukket, er temperaturen på niveau 0 (rumtemperatur).

○ ○ ○ ○ ○ ● ○ ○ ○ ○ ● ● ○ ○ ○ ● ● ● ○ ○ ● ● ● ● ○ ● ● ● ● ●

(Level 0) Level 1 Level 2 Level 3 Level 4 Level 5

Justering af sædetemperatur



SEAT TEMP.

Tryk kort på knappen "SEAT TEMP." for at justere sædetemperaturen mellem niveau 0–5. Indikatorlyset viser det aktuelle niveau for sædetemperaturen. Når indikatorlyset er slukket, er temperaturen på niveau 0 (rumtemperatur).

○ ○ ○ ○ ○ ● ○ ○ ○ ○ ● ● ○ ○ ○ ● ● ● ○ ○ ● ● ● ● ○ ● ● ● ● ●

(Level 0) Level 1 Level 2 Level 3 Level 4 Level 5

Dysrengøring



NOZZLE CLEANING

Når ingen sidder på sædet, tryk kort på knappen "NOZZLE CLEANING". Dysen kører automatisk ud for at give adgang til rengøring. Tryk på "STOP"-knappen for at føre dysen tilbage til normal position.

Natlys

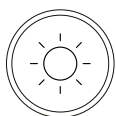

LIGHT

Justering af natlys: Tryk kort på knappen "LIGHT" for at tænde eller slukke natlyset.

Intelligent tilstand: Hold knappen "LIGHT" nede for at aktivere intelligent tilstand (natlyset tænder eller slukker automatisk ved registrering af det omgivende lysniveau). Hvis produktet er i intelligent tilstand, tryk kort på knappen "LIGHT" for at afslutte intelligent tilstand. (Fabriksindstilling: intelligent tilstand)

Afkalkning



DESCALE

Når ingen sidder på sædet, tryk og hold "DESCALE" nede for at tømme vandtanken. Tøm vandtanken og hæld 125 ml afkalkningsmiddel i. Tryk og hold "DESCALE" nede igen for at starte afkalkningsfunktionen. Den stopper automatisk efter 30 minutter. Sluk ikke for vand eller strøm under afkalkningen.

Automatisk åbning / lukning af låg



OPEN/CLOSE
THE SEAT



OPEN/CLOSE
THE LID

- Tryk kort på knappen "OPEN/CLOSE THE LID" for at åbne eller lukke låget.
- Tryk kort på knappen "OPEN/CLOSE THE SEAT" for at åbne eller lukke sædet.
- Hold knappen "OPEN/CLOSE THE LID" nede for at slå funktionen automatisk åbning/lukning af låget til eller fra.

Lydløs tilstand

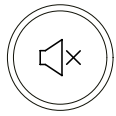

MUTE

Tryk kort på knappen "MUTE" for at slå lydløs tilstand til eller fra.

Brugerkode – Radiofrekvens fjernbetjening

1. Afbryd strømforsyningen til toilettet.
2. Tryk og hold knappen "STOP" nede, og tryk derefter på knappen "REAR/MOVE". Indikatorlyset vil blinke.
3. Tilslut strømstikket igen og tryk på knappen "RESET".
4. Indikatorlyset stopper med at blinke og lyser konstant i 2 sekunder for at angive, at fjernbetjeningen er blevet parret med toilettet. Der lyder et bip, når selvtesten er afsluttet. Fjernbetjeningen er derefter klar til brug.

Andre funktioner

Fodsensorfunktion

Hold knappen "MUTE" nede for at slå fodsensorfunktionen til eller fra. Fodsensoren er deaktiveret, når brugeren sidder på sædet.

Skylning af elektronisk bidet-vandtank

Hold knapperne "DESCALE" og "NOZZLE CLEANING" nede samtidigt i mere end 3 sekunder for at starte skylning af den elektroniske bidets vandtank.

Steriliseringsfunktion

Når ingen sidder på sædet, og vaske-/tørrefunktionerne er slukket, tryk og hold "DRY/DRYER TEMP."-knappen nede for at aktivere plasmasteriliseringsfunktionen. Funktionen stopper automatisk efter 2 timer. I denne tilstand stopper funktionen også automatisk, hvis der trykkes på en anden knap, eller hvis en bruger sætter sig.

Bemærk:

- Enheden afgiver ét "BIP", når brugeren trykker på en knap, hvilket indikerer, at hovedenheden modtager signalet og udfører funktionen. Hvis der ikke afgives et "BIP", betyder det, at hovedenheden ikke modtager signalet. Juster fjernbetjeningens retning og tryk på knappen igen.
- Hvis der opstår strømafbrydelse under dysefunktion, kan dysen ikke trækkes tilbage. Vent, indtil strømmen er genoprettet. Ved længerevarende strømafbrydelse kan dysen forsigtigt skubbes tilbage manuelt. Tryk ikke hårdt for at undgå skade på dysen og den elektriske mekanisme.

Forberedelse til installation

Montering af holder til fjernbetjening 1: Skruefastgørelse

Bor to huller i væggen med en diameter på 6 mm, med en afstand på ca. 115 mm mellem hullerne og en dybde på ca. 35 mm.

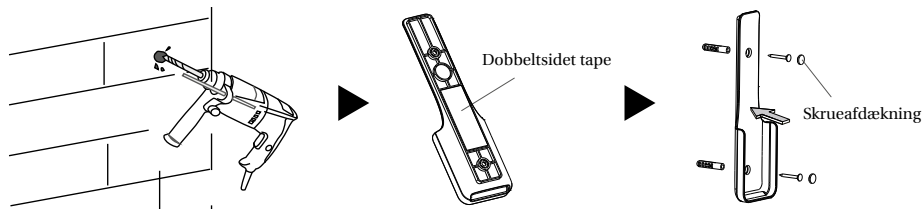

Montering af holder til fjernbetjening 2: Montering med dobbeltsidet tape

Rengør og tør installationsområdet for holderen.

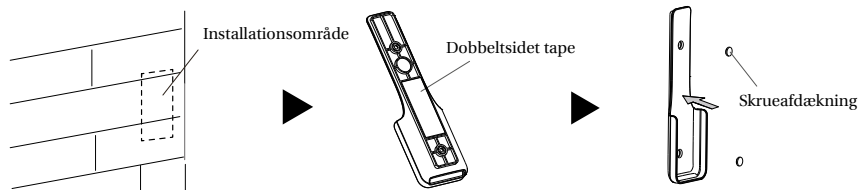

Installation af batterier (2 x AAA)

Indsæt batterier i fjernbetjeningen.



Bemærk:

- Sørg for, at fjernbetjeningen er inden for rækkevidde, når du sidder ned.
- Installer og brug ikke produktet i fugtige omgivelser såsom et bruseområde.
- Placér ikke produktet et sted, hvor det let udsættes for vand.

Inhalt

Toilet

Produktübersicht

| | |
|--|----|
| Sicherheitshinweise | 28 |
| Technische Spezifikationen | 29 |
| Teileübersicht | 30 |
| Vorbereitung | 30 |
| Automatisches Öffnen/Schließen des Deckels | 30 |

Wartung

| | |
|-------------------------------------|----|
| Wartung | 31 |
| Pflege und Wartung der Haupteinheit | 31 |
| Pflege und Wartung der Sprühdüse | 31 |
| Filterwartung | 31 |
| Vorsichtsmaßnahmen bei der Wartung | 31 |
| Entkalkung des Wassertanks | 31 |
| Notfall-Fehlerbehebung | 32 |
| Strom- und Wasserausfall | 32 |
| Fehler der Fernbedienung | 32 |

Weitere Funktionen

| | |
|-----------------------------------|----|
| Beschreibung der Tastenfunktionen | 33 |
| Beschreibung der LED-Anzeige | 33 |
| Fehlerbehebung | 34 |

Fernbedienung

Gebrauchsanweisung für die Fernbedienung

| | |
|--|----|
| Darstellung der Fernbedienung | 35 |
| Hinterreinigung | 36 |
| Vorderreinigung | 36 |
| Trocknung / Trocknungstemperatur | 36 |
| Einstellung der Wassermenge | 36 |
| Einstellung der Düsenposition | 36 |
| Energiesparmodus | 36 |
| Einstellung der Wassertemperatur | 37 |
| Einstellung der Sitztemperatur | 37 |
| Düsenreinigung | 37 |
| Nachtlicht | 37 |
| Entkalkung | 37 |
| Automatische Deckelöffnung/-schließung | 37 |
| Lautlosmodus | 37 |
| Benutzercode – Funkfernbedienung | 37 |
| Weitere Funktionen | 38 |
| Fußsensorfunktion | 38 |
| Spülung des elektronischen Bidet-Wassertanks | 38 |
| Sterilisationsfunktion | 38 |
| Installationsvorbereitung | |
| Installation der Fernbedienungshalterung | 38 |
| Installation der Batterien | 38 |

Montageanleitung



Eine Montageanleitung ist dem Produkt beigelegt. Sie kann auch von pressalit.com heruntergeladen werden.

SICHERHEITSHINWEISE

Bei der Verwendung elektrischer Produkte, insbesondere in Anwesenheit von Kindern, sind stets grundlegende Sicherheitsvorkehrungen zu beachten, einschließlich der folgenden:

- Dieses Gerät darf von Kindern sowie von Personen mit eingeschränkten körperlichen, sensorischen oder geistigen Fähigkeiten oder mangelnder Erfahrung und Kenntnis nur verwendet werden, wenn sie beaufsichtigt werden oder in die sichere Verwendung des Geräts eingewiesen wurden und die damit verbundenen Gefahren verstehen.
- Kinder dürfen nicht mit dem Gerät spielen.
- Reinigung und Benutzerwartung dürfen von Kindern nicht ohne Aufsicht durchgeführt werden.

LESEN SIE ALLE ANWEISUNGEN VOR DER VERWENDUNG.



GEFAHR – Zur Verringerung des Risikos eines elektrischen Schlages:

- Das Produkt nicht an einem Ort platzieren oder aufbewahren, wo es in eine Badewanne oder ein Waschbecken fallen oder hineingezogen werden kann.
- Nicht in Wasser oder andere Flüssigkeiten stellen oder fallen lassen.
- Nicht nach einem Produkt greifen, das ins Wasser gefallen ist. Sofort den Netzstecker ziehen.
- Trennen Sie das Produkt vor Wartung und Reinigung vom Netz.
- Den Netzstecker nicht mit nassen Händen berühren.
- Den Auslass des Warmlufttrockners niemals blockieren.
- Dieses Produkt niemals zerlegen, reparieren oder verändern.



WARNUNG – Zur Verringerung des Risikos von Verbrennungen, elektrischem Schlag, Brand oder Verletzungen.

- Eine sorgfältige Aufsicht ist erforderlich, wenn dieses Produkt von, an oder in der Nähe von Kindern oder Personen mit Behinderungen verwendet wird.
- Dieses Produkt nur für den in dieser Anleitung beschriebenen vorgesehenen Zweck verwenden. Kein Zubehör verwenden, das nicht von Pressalit empfohlen wird.
- Das Produkt niemals betreiben, wenn Kabel oder Stecker beschädigt sind, wenn es nicht ordnungsgemäß funktioniert, wenn es fallen gelassen oder beschädigt wurde oder ins Wasser gefallen ist. Das Produkt zur Überprüfung und Reparatur an ein Servicezentrum senden.
- Das Kabel von heißen Oberflächen fernhalten.
- Niemals im Schlaf oder bei Müdigkeit verwenden.
- Keine Gegenstände in Öffnungen oder Schläuche fallen lassen oder einführen.
- Nicht im Freien verwenden und nicht in Bereichen betreiben, in denen Aerosolprodukte (Sprays) verwendet werden oder Sauerstoff verabreicht wird.
- Das Produkt nur an eine ordnungsgemäß installierte und geerdete Steckdose anschließen. Siehe Erdungsanweisungen.
- Keine Zigaretten oder andere brennende Materialien in die Toilette werfen, da Brandgefahr besteht.
- Dieses Produkt ist ein elektrisches Gerät und muss daher von Wasser und anderen Flüssigkeiten ferngehalten werden.
- Das Produkt nicht auf die Seite oder auf den Kopf legen, solange es an die Stromversorgung angeschlossen ist.
- Keine anderen elektrischen Geräte an dieselbe Steckdose anschließen.
- Keine Verlängerungskabel oder lockeren Steckdosen verwenden.
- Keine vorhandenen Wasserzulaufschläuche wiederverwenden, da dies zu Undichtigkeiten, Brand oder elektrischem Schlag führen kann. Die Installation muss die angegebenen Komponenten sowie einen neuen Wasserzulaufschlauch umfassen.



VORSICHT – Die Nichtbeachtung der Anweisungen kann zu Personen- oder Sachschäden führen.

- Das Produkt nicht in feuchten Räumen wie z. B. Dampfbädern installieren oder verwenden.
- Es wird empfohlen, eine wasserdichte Steckdose zu verwenden, die an einem Ort installiert ist, an dem sie voraussichtlich nicht nass wird.
- Dieses Produkt darf nur mit 220V–240V, 50/60Hz Wechselstrom betrieben werden; der Nennstrom muss mindestens 10A betragen. Der Netzstecker muss mit einem Fehlerstrom-Schutzschalter (FI/RCD) oder einer vergleichbaren, hochempfindlichen, schnell auslösenden Fehlerstrom-Schutzeinrichtung ausgestattet sein. (Bemessungsdifferenzstrom ≤ 10 mA).
- Bei Gewitter wird dringend empfohlen, den Netzstecker zu ziehen.
- Nicht auf das Produkt, den Sitz oder den Deckel stellen.
- Beim Gebrauch nicht gegen den Deckel lehnen, um Schäden zu vermeiden.
- Das Produkt ist mit einem Soft-Close-Sitz und -Deckel ausgestattet. Den Toilettensitz nicht zudrücken, da Schäden entstehen können.
- Das Produkt kann mit Wasser oder von Pressalit empfohlenen Desinfektionsmitteln gereinigt werden. (Vermeiden Sie starke Chemikalien)
- Längere direkte Sonneneinstrahlung vermeiden.
- Nur Leitungswasser oder Trinkwasser verwenden; andernfalls kann es zu Hautreizungen kommen.
- Die Wasserversorgung nicht an eine Warmwasserleitung anschließen. Sicherstellen, dass die Zulauftemperatur zwischen 3–35 °C (37–95 °F) liegt.
- Die Raumtemperatur erhöhen, um Frostschäden an der Toilette zu vermeiden.
- Wenn das Produkt länger als drei (3) Tage nicht verwendet wird, das Wasser aus der Toilette ablassen und den Netzstecker aus der Steckdose ziehen.
- Bei Fehlfunktion die Verwendung sofort einstellen und die Stromversorgung unterbrechen. Fachkundigen Service kontaktieren.
- Wird das Produkt ohne Netzstecker installiert, muss in der festen Elektroinstallation ein Leitungsschutzschalter oder ein allpoliger Schalter installiert sein, der die Stromversorgung trennen kann.

ERDUNGSANWEISUNGEN

- Dieses Produkt muss geerdet werden. Im Falle eines elektrischen Kurzschlusses verringert die Erdung das Risiko eines elektrischen Schlages, indem sie einen Ableitungsweg für den elektrischen Strom bereitstellt.
 - Der Stecker muss in eine ordnungsgemäß installierte und geerdete Steckdose eingesteckt werden.
- GEFAHR** – Eine unsachgemäße Verwendung des Erdungssteckers kann zu elektrischem Schlag führen.
- Falls Reparatur oder Austausch von Kabel oder Stecker erforderlich ist, den Erdungsleiter nicht an eine der Flachklemmen anschließen.
 - Einen qualifizierten Elektriker oder Servicetechniker konsultieren, wenn die Erdungsanweisungen nicht vollständig verstanden werden oder Zweifel bestehen, ob das Produkt ordnungsgemäß geerdet ist.
 - Dieses Produkt ist werkseitig mit einem speziellen Netzkabel und Stecker ausgestattet, um den Anschluss an einen geeigneten Stromkreis zu ermöglichen.
 - Sicherstellen, dass das Produkt an eine Steckdose angeschlossen wird, die der Steckerkonfiguration entspricht.
 - Für dieses Produkt darf kein Adapter verwendet werden.
 - Den mitgelieferten Stecker nicht verändern — passt er nicht in die Steckdose, muss eine geeignete Steckdose von einem qualifizierten Elektriker installiert werden.
 - Soll das Produkt an einen anderen Stromkreistyp angeschlossen werden, darf der Anschluss nur durch qualifiziertes Servicepersonal erfolgen.

DIESE ANWEISUNGEN AUFBEWAHREN.

Technische Spezifikationen

| Model | | RG807000 | |
|------------------------|-------------------------------|---|----------------------------|
| Haupteinheit | Nennspannung | 220 V–240 V, 50 Hz–60 Hz | |
| | Nennleistung | 1010 W (ohne Sitztemperaturfunktion) | |
| | | 1055 W (mit Sitztemperaturfunktion) | |
| | Maximales Benutzergewicht | 200 kg | |
| | Wasserdichtigkeit | IPX4 | |
| | Wasserdruckbereich | 0.08 - 0.8 MPa (statischer Druck) | |
| Toilette | Spülvolumen | 6.0 L (Vollspülung) / 4.0 L (Teilspülung) | |
| | Spülmodus | Wash-down-Spülung | |
| | Ablaufhöhe | 212 mm | |
| | Außendurchmesser des Ablaufs | 102 mm | |
| | Entwässerungsmethode | P-Siphon | |
| Reinigungseinheit | Heizleistung | 1500 W | |
| | Wassertemperatur | 6-stufige Einstellung (inkl. Neutralstufe) | |
| | Wassermenge | 3-stufige Einstellung | |
| | Reinigungsmodus | Gesäßwäsche / oszillierende Wäsche, Damenwäsche / oszillierende Wäsche | |
| | Düsenposition | 5-stufige Einstellung | |
| | Wasserdruckschutz | Druckhaltevorrichtung, automatische Druckentlastungsvorrichtung | |
| | Antiverschmutzungseinrichtung | Automatische Düsenreinigung, Antisiphonvorrichtung, Rückflussverhinderer, Filtervorrichtung | |
| | Sicherheitsvorrichtung | Thermosicherung, Wassertempersensoren, Übertemperaturschutz, Erdungsschutz, Thermostat, Leckageschutz | |
| Trocknungseinheit | Warmluftgeschwindigkeit | 0.2 m ³ /min | |
| | Warmlufttemperatur | 6-stufige Einstellung (inkl. Neutralstufe) | |
| | Heizleistung | 200 W | |
| | Sicherheitsvorrichtung | Thermal fuse, Leakage protection device, Thermostat. | |
| Beheizter Sitz | Oberflächentemperatur | 6-stufige Einstellung (inkl. Neutralstufe) | |
| | Heizleistung | 50 W | |
| | Verbrennungsschutz | Nach 10 Minuten Nutzung reduziert sich die Sitztemperatur automatisch auf eine niedrigere Stufe | |
| | Sicherheitsvorrichtung | Sitzsensor, Temperatursensor, Thermosicherung, Thermostat, Leckageschutz | |
| Komfortfunktionen | Nachtlichtmodul | Intelligent, immer ein, immer aus | |
| | Geräuscharme Einstellung | Der Summer ist nachts ausgeschaltet für eine ruhige Umgebung | |
| | Fußsensorfunktion | Aktiviert die Deckelöffnung | |
| Aktiviert Teilspülung | | | |
| Produktunterschiede | Deckelöffnung | Soft-Close | automatische Deckelöffnung |
| Antibakterielle Stelle | Düse | | |

Teileübersicht

Linke Seite:

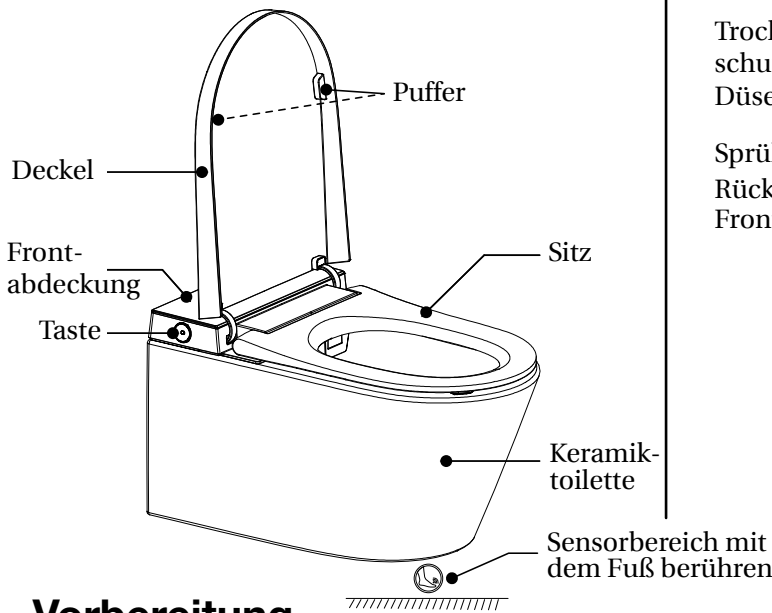

Rechte Seite:

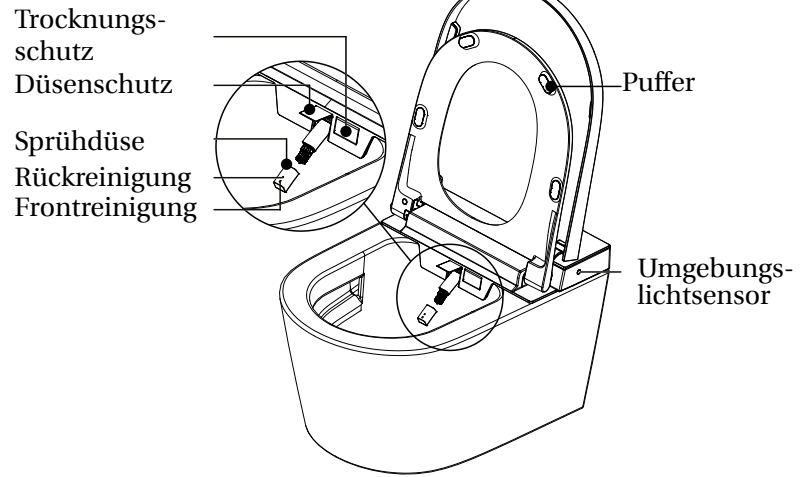

Vorbereitung

Vor der Verwendung die RESET-Taste drücken. Die Kontrollleuchte leuchtet auf und bestätigt, dass die Stromversorgung eingeschaltet ist.

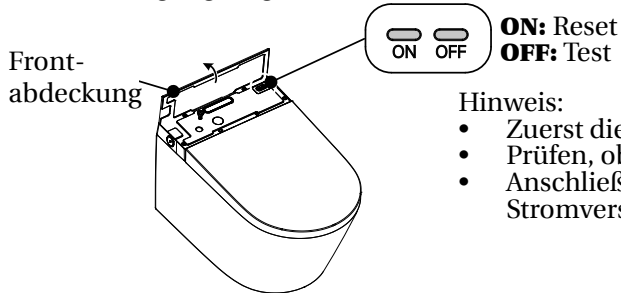

Hinweis:

- Zuerst die Testtaste drücken.
- Prüfen, ob die Reset-Taste herauspringt.
- Anschließend die Reset-Taste drücken, um die Stromversorgung einzuschalten.

Automatisches Öffnen / Schließen des Deckels

Diese Funktion ist standardmäßig deaktiviert. Aktivieren Sie sie vor der ersten Verwendung über die Fernbedienung.

1. Annäherung an die Toilette

Wenn der Benutzer in den Erfassungsbereich des Sensors eintritt, öffnet sich der Deckel automatisch.

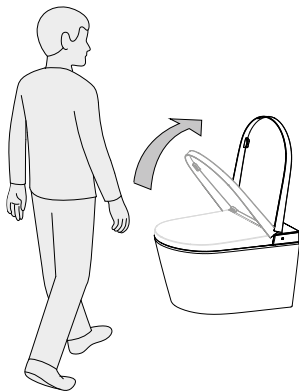

2. Verlassen der Toilette

Wenn der Benutzer die Toilette verlässt, schließt sich der Deckel automatisch, nachdem der Bewegungssensor eine Phase der Inaktivität erkannt hat.



- Wenn Sitz und Deckel geschlossen sind, berühren Sie den Sensorbereich mit dem Fuß, um den Deckel zu öffnen.
- Wenn der Deckel geöffnet und der Sitz geschlossen ist, berühren Sie den Sensorbereich mit dem Fuß, um den Sitz zu öffnen.
- Wenn Sitz und Deckel geöffnet sind, berühren Sie den Sensorbereich mit dem Fuß, um den Deckel zu schließen und eine Teilspülung zu aktivieren.

Bedienmethode für den TOF-Fußsensor zum Ein-/Ausschalten des Projektionslichts

Standardmäßig leuchtet die LED-Anzeige dauerhaft. Um die Funktion zu aktivieren, halten Sie einen Abstand von weniger als 6 cm zum Sensorfenster (Moduloberfläche) für mindestens 10 Sekunden ein, bis die Anzeige schnell zu blinken beginnt. Entfernen Sie sich anschließend innerhalb von 10–60 Sekunden, um das Projektionslicht auszuschalten. Die gleiche Methode gilt zum Einschalten.

Wartung

Pflege und Wartung der Haupteinheit

1. Schalten Sie vor Wartungsarbeiten die Stromversorgung aus.
2. Verwenden Sie zur Reinigung ein weiches, feuchtes Tuch und nur von Pressalit empfohlene Desinfektionsmittel. (Vermeiden Sie starke Chemikalien)
3. Nach Abschluss der Reinigung und wenn alle Oberflächen trocken sind, schließen Sie den Netzstecker wieder an.

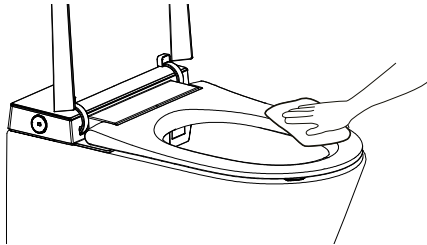

Pflege und Wartung der Sprühdüse

1. Wenn niemand auf dem Sitz sitzt, drücken Sie kurz die Taste „Rear Washing“ an der Haupteinheit. Die Düse fährt automatisch aus, um Zugang zur Reinigung zu ermöglichen.
2. Wenn die Düse nach vorne fährt, kann sie herausgenommen und separat gereinigt werden.

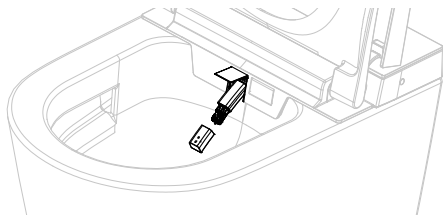

3. Verwenden Sie zur Reinigung nur ein weiches Tuch oder eine weiche Bürste. Ziehen oder drücken Sie die Düse nicht, um Schäden zu vermeiden.

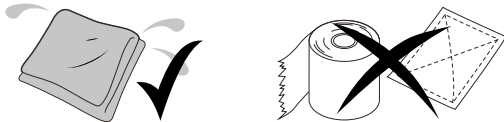

4. Setzen Sie die Düse wieder ein und drücken Sie die Taste „STOP“, um die Sprühdüse in ihre normale Position zurückzuführen.

Hinweis: Die Sprühdüse fährt automatisch nach 10 Minuten oder wenn der Sitz benutzt wird zurück.

Filterwartung

Wenn die Sprühleistung unter normalen Bedingungen schlecht ist:

1. Schalten Sie die Stromversorgung und das Kugelventil aus und schrauben Sie anschließend den Wasserzulaufschlauch ab.

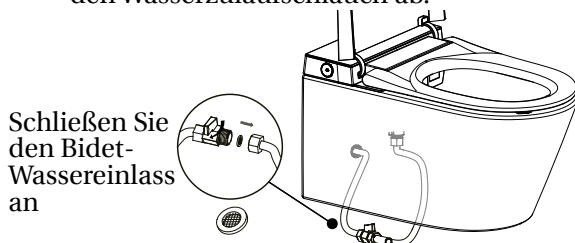

2. Entfernen Sie den Filter.
3. Reinigen Sie den Filter unter fließendem Wasser.
4. Setzen Sie den Filter und den Wasserzulaufschlauch wieder ein, öffnen Sie das Kugelventil und schließen Sie die Stromversorgung wieder an.

Vorsichtsmaßnahmen bei der Wartung

Wenn das Bidet nicht ordnungsgemäß funktioniert, führen Sie die Wartung gemäß den folgenden Schritten durch:

1. Lassen Sie das Wasser aus dem Bidet ab. Siehe den Abschnitt zur Fernbedienung für spezifische Anweisungen.

Hinweis: Entleeren Sie den Wassertank, bevor Sie die elektronische Abdeckung entfernen.

2. Schalten Sie Wasser- und Stromversorgung aus.
3. Trennen Sie den Wasserzulaufschlauch und die Kupplung, bevor Sie Wartungsarbeiten durchführen.

Entkalkung des Wassertanks

Die Toilette sollte nach 3–6 Monaten Nutzung entkalkt werden.

1. Siehe den Abschnitt zur Fernbedienung für spezifische Anweisungen zum Entleeren des Wassertanks.
2. Entleeren Sie den Wassertank und geben Sie 125 mL Entkalkungsmittel hinein.
3. Drücken Sie die Tastenkombination erneut, um den Entkalkungsvorgang zu starten. Dieser endet automatisch nach 30 Minuten. Schalten Sie während der Entkalkung weder Wasser noch Strom aus.

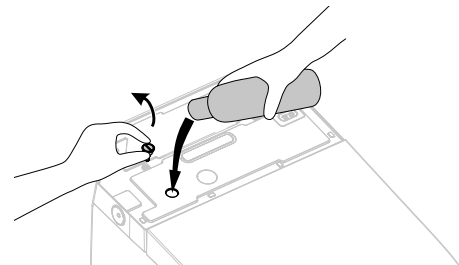

Hinweis:

1. Bevor Sie das Entkalkungsmittel hinzufügen, halten Sie die „STOP“-Taste gedrückt, wenn Sie die Entkalkungsfunktion stoppen möchten.
2. Während des Einfüllens des Entkalkungsmittels ertönt ein „Beep-Beep-Beep“, wenn der Wassertank voll ist, und das Gerät stoppt die Aufnahme der Flüssigkeit.
3. Sobald der Entkalkungsvorgang gestartet wurde, kann er nicht gestoppt werden. Andere Funktionen können erst nach Abschluss der Entkalkung genutzt werden.

Hinweis: Für eine Behandlung wird eine volle Flasche (125 mL) benötigt. Das Entkalkungsmittel darf nicht mit Wasser gemischt werden.

Notfall-Fehlerbehebung

Strom- und Wasserausfall

- Gießen Sie etwa 8 L Wasser in einen Behälter und verwenden Sie es, um die keramische Toilettenschüssel zu spülen.

Hinweis: Vermeiden Sie, dass Wasser aus der Schüssel überläuft.

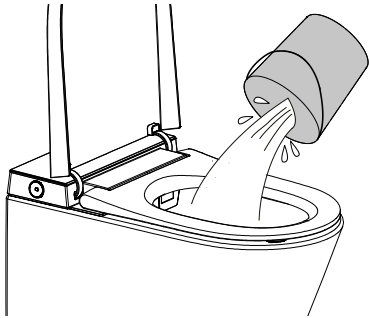

Fehler der Fernbedienung

1. Bedienung über die Tasten am Hauptgerät

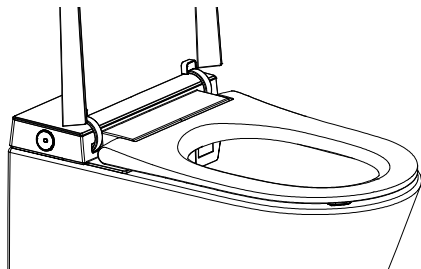





2. Batteriewechsel

- Nehmen Sie die Fernbedienung aus der Halterung.
- Öffnen Sie die Batterieabdeckung und ersetzen Sie die Batterien.
- Setzen Sie die Fernbedienung wieder ein.





Hinweis: Nach dem Batteriewechsel werden alle Automatik- und Energiespareinstellungen auf die Standardwerte zurückgesetzt. Konfigurieren Sie die Einstellungen bei Bedarf erneut.

Beschreibung der Tastenfunktionen

| | |
|---|--|
|  | |
|  Stop | <p>Wenn Sie sitzen, drücken Sie kurz die Taste „Stop“, um Vorderwäsche, Gesäßwäsche oder Trocknung zu stoppen. Wenn niemand sitzt, drücken Sie wiederholt die Taste „Stop“. Das Hauptgerät wechselt zwischen Funktionsmodus (weißes Licht dauerhaft an) und Energiesparmodus (weißes Licht blinkt).</p> |
|  Gesäßwäsche / Oszillierende Wäsche | <ol style="list-style-type: none"> 1. Wenn Sie sitzen, drücken Sie die Taste „Gesäßwäsche“, um die Gesäßwäsche zu starten, und drücken Sie sie erneut, um zur oszillierenden Wäsche zu wechseln. Drücken Sie die Taste „Stop“, um die Gesäßwäsche sofort zu stoppen. 2. Wenn niemand sitzt, drücken Sie die Taste „Gesäßwäsche“. Die Düse fährt heraus, um Zugang zur Reinigung zu ermöglichen. Drücken Sie die Taste „Stop“, und die Düse fährt wieder ein. |
|  Damenwäsche / Oszillierende Wäsche | <p>Wenn Sie sitzen, drücken Sie die Taste „Damenwäsche“, um die Vorderwäsche zu starten, und drücken Sie sie erneut, um zur oszillierenden Wäsche zu wechseln. Drücken Sie die Taste „Stop“, um die Vorderwäsche sofort zu stoppen. Nach einem Waschzyklus wird die Trocknungsfunktion automatisch gestartet und stoppt nach einem Zyklus.</p> |
|  Spülung | <ol style="list-style-type: none"> 1. Wenn Sie sitzen, halten Sie die Taste „Spülen“ gedrückt, um die Trocknungsfunktion zu starten. Die Trocknung stoppt automatisch nach einem Zyklus, stoppt jedoch sofort, wenn der Benutzer die Taste „Stop“ drückt. 2. Im eingeschalteten Zustand drücken Sie kurz die Taste „Spülen“, um die Spülfunktion zu starten. Während der Gesäß- oder Damenwäsche ist die Spülfunktion deaktiviert. |

Hinweis: Beim Einschalten werden alle Funktionswerte standardmäßig auf die mittlere Einstellung gesetzt. Nach Verwendung der Fernbedienung wird die Funktion auf die dort eingestellte Einstellung umgeschaltet.

Beschreibung der LED-Anzeige

| | | | | |
|--|---|--|--|--|
|  Sterilisation |  Wassertemperatur |  Temperaturanzeige |  Entkalkung |  ECO Energiesparen |
| Beschreibung der LED-Anzeige: | | | | |
| <ol style="list-style-type: none"> 1. Während der Selbstprüfung leuchten die Symbole für Sterilisation, Wassertemperatur, Entkalkung und ECO, und die Temperatur wird mit 88 °C angezeigt. Nach der Selbstprüfung erlöschen die Symbole für Sterilisation, Entkalkung und ECO, und das Symbol für Wassertemperatur leuchtet und zeigt die aktuelle Wassertemperatur an. Bei neutraler Einstellung wird "--" angezeigt. 2. Im normalen Betriebsmodus (nicht im Energiesparmodus) leuchtet das Symbol für Wassertemperatur und zeigt die aktuelle Wassertemperatur an (bei neutraler Einstellung wird "--" angezeigt). Während der Einstellung der Wassertemperatur leuchtet das Symbol für Wassertemperatur und zeigt die aktuelle Wassertemperatur an (bei neutraler Einstellung wird "--" angezeigt). 3. Während des Waschvorgangs leuchtet das Symbol für Wassertemperatur und zeigt die aktuelle Wassertemperatur an (bei neutraler Einstellung wird "--" angezeigt). 4. Das Symbol für Sterilisation leuchtet, wenn diese Funktion aktiviert ist, andernfalls ist es ausgeschaltet. 5. Das Symbol für Entkalkung leuchtet, wenn diese Funktion aktiviert ist, andernfalls ist es ausgeschaltet. 6. Im Energiesparmodus leuchtet das ECO-Symbol. 7. Beim Ausschalten des Geräts erlischt die LED-Anzeige vollständig. 8. Die LED-Anzeige schaltet sich 30 Sekunden nach der letzten Nutzung vollständig aus. Wenn der Benutzer sitzt oder eine Taste gedrückt wird, leuchtet die LED-Anzeige auf und zeigt den aktuellen Status an. Wenn der Benutzer in den Erfassungsbereich des Sensors tritt, leuchtet die LED-Anzeige auf und zeigt den aktuellen Status an. Die Anzeige erlischt vollständig 30 Sekunden, nachdem der Benutzer den Bereich verlassen hat. | | | | |

Fehlerbehebung

| Symptom | Ursache | Maßnahme |
|--|---|--|
| Kein Wasser aus der Düse | Der Wasserzulaufschlauch ist geknickt. | Den Schlauch gerade richten, um den Knick zu entfernen. |
| | Das Eck-ventil ist geschlossen. | Das Eckventil öffnen. |
| | Es ist zu einer Wasserunterbrechung gekommen. | Die Wasserversorgung wiederherstellen. |
| Schwacher Wasserstrahl | Der Wasserzulaufschlauch ist geknickt. | Den Schlauch gerade richten, um den Knick zu entfernen. |
| | Das Eckventil ist nicht vollständig geöffnet. | Das Eckventil vollständig öffnen. |
| | Der Filter ist verstopft. | Den Filter reinigen. |
| Niedrige Wassertemperatur | Die Wassertemperatur ist nicht korrekt eingestellt. | Die Wassertemperatur einstellen. |
| Niedrige Trocknertemperatur | Die Trocknertemperatur ist nicht korrekt eingestellt. | Die Trocknertemperatur einstellen. |
| Trockner bläst nicht | Im Standbymodus oder Energiesparmodus. | In den Funktionsmodus wechseln, um die Trocknungsfunktion zu verwenden. |
| Sprüh-arm fährt nicht zurück | Strom aus. | Den Sprüh-arm vorsichtig zurückschieben und die Stromversorgung einschalten. |
| | Aufgrund von Verunreinigungen blockiert. | Verunreinigungen entfernen. |
| Sprüh-arm fährt nicht aus | Strom aus. | Die Stromversorgung einschalten. |
| | Der Benutzer befindet sich nicht im Sensorbereich des Sitzes. | Die Sitzposition anpassen, um den Sensor zu aktivieren. |
| Fernbedienungsanzeige schaltet sich nicht ein | Die Batterien sind mit falscher Polarität eingesetzt. | Die Batterien erneut einsetzen. |
| | Batterie schwach. | Die Batterien durch neue ersetzen. |
|  Vorsicht | Wenn das Problem mit den oben genannten Lösungen nicht behoben werden kann, trennen Sie bitte die Stromversorgung und wenden Sie sich an einen Serviceanbieter. | |
| | Wenn der Fehlerstromschutzschalter wiederholt auslöst, weist dies auf einen elektrischen Leckstromfehler hin. Bitte trennen Sie die Stromversorgung und wenden Sie sich an einen Serviceanbieter. | |

Gebrauchsanweisung für die Fernbedienung

Darstellung der Fernbedienung

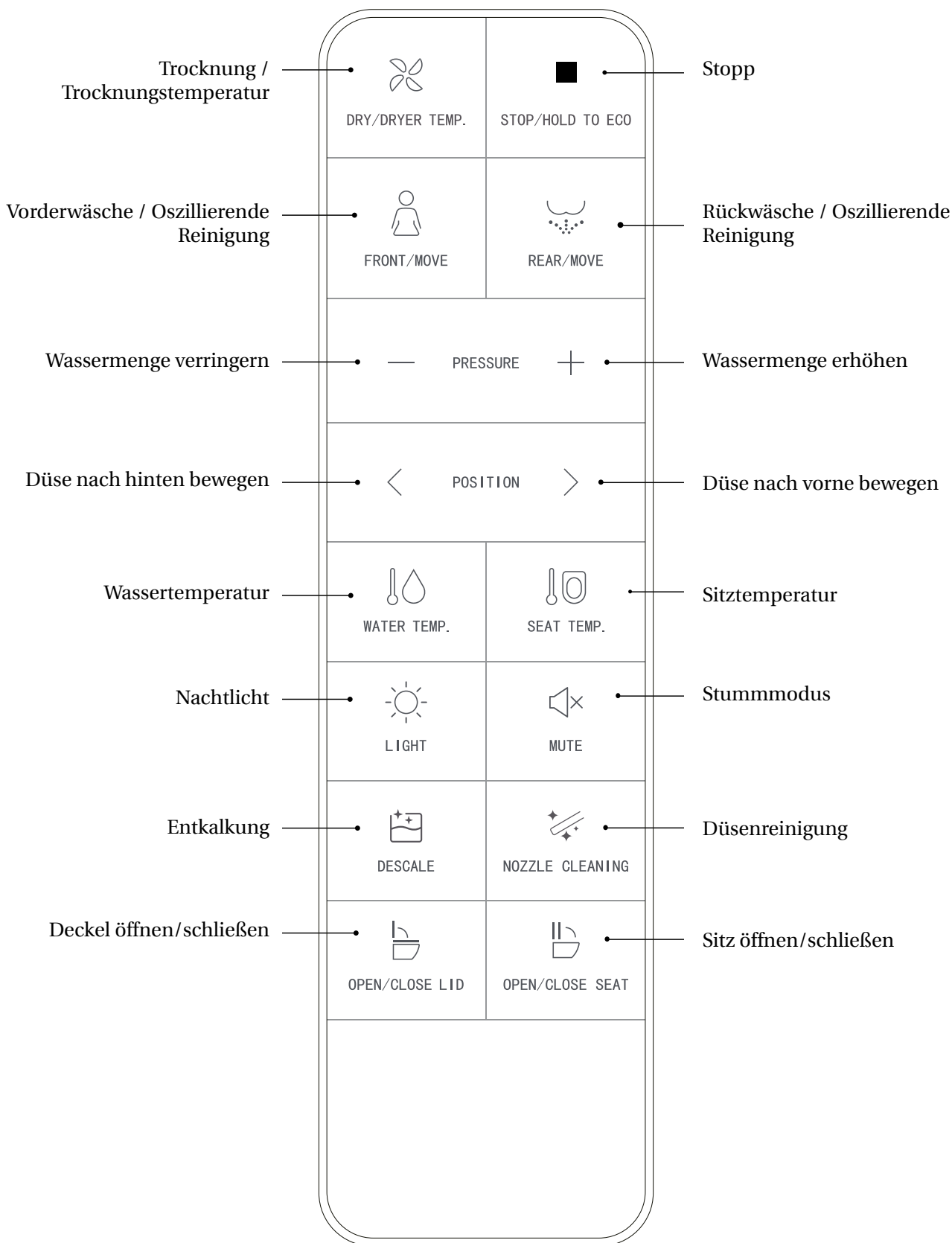

Hinweis: Die Funktionen für Vorderwäsche/Rückwäsche und Trocknung können nur aktiviert werden, wenn der Benutzer sitzt und ein Signalton ertönt. Bitte setzen Sie sich ganz nach hinten auf den Sitz, um die korrekte Waschposition einzunehmen und Spritzer zu vermeiden.

Die Düse sprüht nach dem Aufstehen während des Waschvorgangs noch 1–2 Sekunden weiter. Drücken Sie daher die „STOP“-Taste, bevor Sie aufstehen.

Hinterreinigung



Drücken Sie die Taste „REAR/MOVE“. Die Kontrollleuchte zeigt die aktuelle Wassertemperaturstufe an und die Hinterreinigung startet. Drücken Sie die Taste „REAR/MOVE“ erneut, um zur oszillierenden Reinigung zu wechseln (die Düse bewegt sich vor und zurück, um den Reinigungsbereich zu erweitern). Die Reinigung stoppt automatisch nach einem Zyklus oder sofort, wenn der Benutzer die „STOP“-Taste drückt.

Vorderreinigung



Drücken Sie die Taste „FRONT/MOVE“. Die Kontrollleuchte leuchtet und zeigt die aktuelle Wassertemperaturstufe an, und die Vorderreinigung startet. Drücken Sie die Taste „FRONT/MOVE“ erneut, um zur oszillierenden Reinigung zu wechseln (die Düse bewegt sich vor und zurück, um den Reinigungsbereich zu erweitern). Die Reinigung stoppt automatisch nach einem Zyklus oder sofort, wenn der Benutzer die „STOP“-Taste drückt.

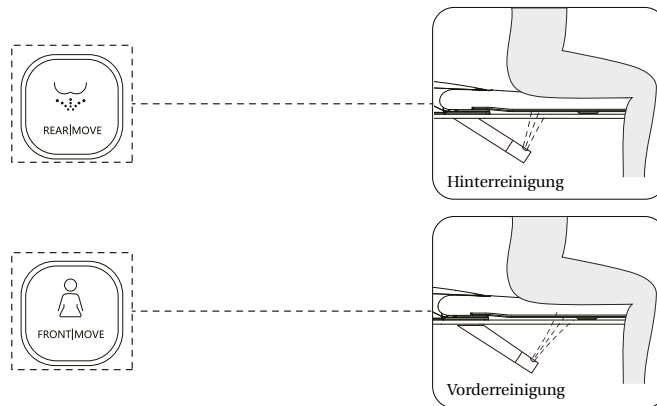

Trocknung / Trocknungstemperatur



Drücken Sie die Taste „DRY DRYER TEMP“. Die Kontrollleuchte leuchtet und zeigt die aktuelle Lufttemperatur an. Die Trocknung startet. Die Trocknung stoppt automatisch nach einem Zyklus oder wenn der Benutzer aufsteht.

Während der Trocknung drücken Sie die Taste „DRY DRYER TEMP“, um die Lufttemperatur zwischen den Stufen 0–5 einzustellen. Die Kontrollleuchte zeigt die aktuelle Temperaturstufe an. Wenn die Kontrollleuchte aus ist, befindet sich die Temperatur auf Stufe 0 (Raumtemperatur).

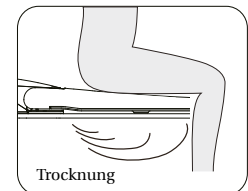

Einstellung der Wassermenge

Drücken Sie die Taste „+“ oder „-“, während die Funktion Rückwäsche oder Vorderwäsche aktiv ist. Die Kontrollleuchte leuchtet und zeigt die aktuelle Wassermengenstufe an, und die Wassermenge kann eingestellt werden.

Einstellung der Düsenposition

Drücken Sie die Taste „<“ oder „>“, während die Funktion Rückwäsche oder Vorderwäsche aktiv ist. Die Kontrollleuchte leuchtet und zeigt die aktuelle Düsenposition an, und die Düsenposition kann in 5 Stufen eingestellt werden.

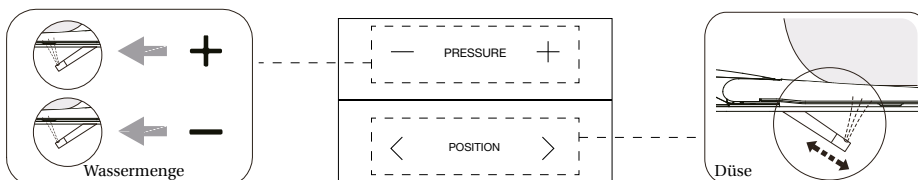

Energiesparmodus

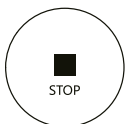

Halten Sie die „STOP“-Taste gedrückt, um den Energiesparmodus zu aktivieren. Halten Sie die „STOP“-Taste erneut gedrückt, um den Energiesparmodus zu beenden.

Im Energiesparmodus wird die Sitztemperatur auf Stufe 1 eingestellt, um Energie zu sparen. (Hinweis: Wenn die Sitztemperatur vor dem Energiesparmodus neutral war, bleibt sie ebenfalls neutral.)

Hinweis: Der Energiesparmodus wird vorübergehend ausgesetzt, wenn der Sitz benutzt wird, und das Gerät wechselt in den Funktionsmodus. Der Sitz beginnt sofort zu heizen (ohne die Sitztemperatur auszuschalten), und der Energiesparmodus wird wieder aktiviert, sobald der Sitz nicht mehr benutzt wird.

Einstellung der Wassertemperatur



WATER TEMP.

Drücken Sie kurz die Taste „WATER TEMP.“, um die Wassertemperatur zwischen Stufe 0–5 einzustellen. Die Kontrollleuchte zeigt die aktuelle Wassertemperaturstufe an. Wenn die Kontrollleuchte aus ist, befindet sich die Temperatur auf Stufe 0 (Raumtemperatur).

○ ○ ○ ○ ○ ● ○ ○ ○ ○ ● ● ○ ○ ○ ● ● ● ○ ○ ● ● ● ● ○ ● ● ● ● ●
(Level 0) Level 1 Level 2 Level 3 Level 4 Level 5

Einstellung der Sitztemperatur



SEAT TEMP.

Drücken Sie kurz die Taste „SEAT TEMP.“, um die Sitztemperatur zwischen Stufe 0–5 einzustellen. Die Kontrollleuchte zeigt die aktuelle Sitztemperaturstufe an. Wenn die Kontrollleuchte aus ist, befindet sich die Temperatur auf Stufe 0 (Raumtemperatur).

○ ○ ○ ○ ○ ● ○ ○ ○ ○ ● ● ○ ○ ○ ● ● ● ○ ○ ● ● ● ● ○ ● ● ● ● ●
(Level 0) Level 1 Level 2 Level 3 Level 4 Level 5

Düsenreinigung



NOZZLE CLEANING

Wenn niemand auf dem Sitz sitzt, drücken Sie kurz die Taste „NOZZLE CLEANING“. Die Düse fährt automatisch aus, um die Reinigung zu ermöglichen. Drücken Sie die Taste „STOP“, um den Sprüharm wieder in seine Normalposition zurückzuführen.

Nachtlicht

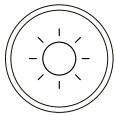

LIGHT

Einstellung des Nachtlichts: Drücken Sie kurz die Taste „LIGHT“, um das Nachtlicht ein- oder auszuschalten.

Intelligenter Modus: Halten Sie die Taste „LIGHT“ gedrückt, um den intelligenten Modus zu aktivieren (das Nachtlicht schaltet sich automatisch ein oder aus, indem das Umgebungslicht erkannt wird).

Wenn sich das Produkt im intelligenten Modus befindet, drücken Sie kurz die Taste „LIGHT“, um den intelligenten Modus zu verlassen. (Werkseinstellung: intelligenter Modus)

Entkalkung



DESCALE

Wenn niemand auf dem Sitz sitzt, gedrückt halten Sie die Taste „DESCALE“, um den Wassertank zu entleeren. Entleeren Sie den Wassertank und geben Sie 125 ml Entkalkungsmittel hinein. Gedrückt halten Sie die Taste „DESCALE“ erneut, um die Entkalkungsfunktion zu starten. Der Vorgang endet automatisch nach 30 Minuten. Schalten Sie während der Entkalkung weder Wasser noch Strom aus.

Automatische Deckelöffnung /-schließung



OPEN/CLOSE
THE SEAT



OPEN/CLOSE
THE LID

- Drücken Sie kurz die Taste „OPEN/CLOSE THE LID“, um den Deckel zu öffnen oder zu schließen.
- Drücken Sie kurz die Taste „OPEN/CLOSE THE SEAT“, um den Sitz zu öffnen oder zu schließen.
- Halten Sie die Taste „OPEN/CLOSE THE LID“ gedrückt, um die automatische Deckelöffnungs-/schließfunktion ein- oder auszuschalten.

Lautlosmodus



MUTE

Drücken Sie kurz die Taste „MUTE“, um den Lautlosmodus ein- oder auszuschalten.

Benutzercode – Funkfernbedienung

1. Schalten Sie die Stromversorgung der Toilette aus.
2. Halten Sie die Taste „STOP“ gedrückt und drücken Sie anschließend die Taste „REAR/MOVE“. Die Kontrollleuchte blinkt.
3. Schließen Sie den Netzstecker wieder an und drücken Sie die Taste „RESET“.
4. Die Kontrollleuchte hört auf zu blinken und leuchtet 2 Sekunden lang, um anzuzeigen, dass die Fernbedienung erfolgreich mit der Toilette gekoppelt wurde. Nach Abschluss der Selbstprüfung ertönt ein Signalton. Die Fernbedienung ist danach einsatzbereit.

Weitere Funktionen

Fußsensorfunktion

Halten Sie die Taste "MUTE" gedrückt, um die Fußsensorfunktion ein- oder auszuschalten. Der Fußsensor ist deaktiviert, wenn der Benutzer auf dem Sitz sitzt.

Spülung des elektronischen Bidet-Wassertanks

Halten Sie die Tasten „DESCALE“ und „NOZZLE CLEANING“ gleichzeitig länger als 3 Sekunden gedrückt, um die Spülung des elektronischen Bidet-Wassertanks zu starten.

Sterilisationsfunktion

Wenn niemand auf dem Sitz sitzt und die Wasch-/Trocknungsfunktionen ausgeschaltet sind, halten Sie die Taste „DRY/DRYER TEMP.“ gedrückt, um die Plasma-Sterilisationsfunktion zu aktivieren. Die Funktion stoppt automatisch nach 2 Stunden. In diesem Modus stoppt die Funktion ebenfalls automatisch, wenn eine andere Taste gedrückt wird oder sich ein Benutzer setzt.

Hinweis:

- Das Gerät gibt ein „BEEP“ aus, wenn der Benutzer eine Taste drückt, was anzeigt, dass die Haupteinheit das Signal empfängt und die Funktion ausführt. Wenn kein „BEEP“ ertönt, bedeutet dies, dass die Haupteinheit das Signal nicht empfängt. Richten Sie die Fernbedienung neu aus und drücken Sie die Taste erneut.
- Bei einem Stromausfall während des Sprühvorgangs kann die Düse nicht eingefahren werden. Warten Sie, bis die Stromversorgung wiederhergestellt ist. Bei längerem Stromausfall kann die Düse vorsichtig von Hand zurückgeschoben werden. Drücken Sie nicht stark, um Schäden an der Düse und am elektrischen Mechanismus zu vermeiden.

Installationsvorbereitung

Installation der Fernbedienungshalterung 1: Schraubmontage

Bohren Sie zwei Löcher mit einem Durchmesser von 6 mm in die Wand, mit einem Abstand von etwa 115 mm und einer Tiefe von etwa 35 mm.

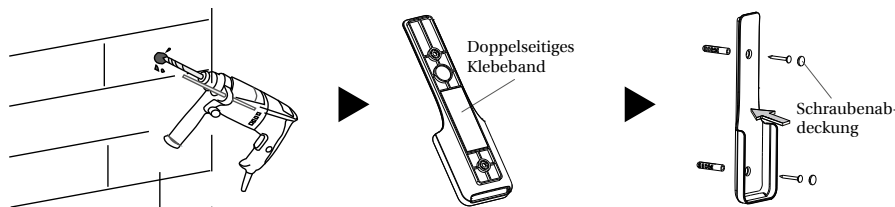

Installation der Fernbedienungshalterung 2: Montage mit doppelseitigem Klebeband

Reinigen und trocknen Sie den Installationsbereich der Halterung.

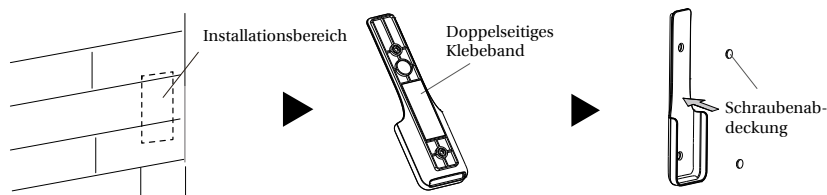

Installation der Batterien (2 x AAA)

Legen Sie die Batterien in die Fernbedienung ein.



Hinweis:

- Stellen Sie sicher, dass sich die Fernbedienung in Reichweite befindet, während Sie sitzen.
- Installieren und verwenden Sie das Produkt nicht in feuchten Bereichen wie z. B. in einem Duschaum.
- Platzieren Sie das Produkt nicht an einem Ort, an dem es leicht Wasser ausgesetzt ist.

Sommaire

Toilettes

Vue d'ensemble du produit

| | |
|--|----|
| Consignes de sécurité | 40 |
| Spécifications techniques | 41 |
| Identification des pièces | 42 |
| Préparation | 42 |
| Ouverture / fermeture automatique du couvercle | 42 |

Entretien

| | |
|--|----|
| Entretien | 43 |
| Entretien et maintenance de l'unité principale | 43 |
| Entretien et maintenance de la buse de pulvérisation | 43 |
| Entretien du filtre | 43 |
| Précautions de maintenance | 43 |
| Détartrage du réservoir d'eau | 43 |
| Dépannage d'urgence | 44 |
| Coupure d'eau et d'électricité | 44 |
| Défaillance de la télécommande | 44 |

Autres fonctions

| | |
|--|----|
| Description de la fonction des boutons | 45 |
| Description de l'affichage LED | 45 |
| Dépannage | 46 |

Télécommande

Instructions d'utilisation de la télécommande

| | |
|--|----|
| Illustration de la télécommande | 47 |
| Lavage arrière | 48 |
| Lavage avant | 48 |
| Séchage / Température de séchage | 48 |
| Réglage du débit d'eau | 48 |
| Réglage de la position de la buse | 48 |
| Économie d'énergie | 48 |
| Réglage de la température de l'eau | 49 |
| Réglage de la température du siège | 49 |
| Nettoyage de la buse | 49 |
| Veilleuse | 49 |
| Détartrage | 49 |
| Ouverture / fermeture automatique du couvercle | 49 |
| Mode silencieux | 49 |
| Code utilisateur – Télécommande à radiofréquence | 49 |
| Autres opérations | 50 |
| Fonction capteur de pied | 50 |
| Rinçage du réservoir du bidet électronique | 50 |
| Fonction de stérilisation | 50 |

Préparation de l'installation

| | |
|--|----|
| Installation du support de la télécommande | 50 |
| Installation des piles | 50 |

Instructions de montage



Une instruction de montage est fournie avec le produit. Elle peut également être téléchargée sur pressalit.com.

CONSIGNES DE SÉCURITÉ

Lors de l'utilisation de produits électriques, en particulier en présence d'enfants, les consignes de sécurité de base doivent toujours être respectées, notamment les suivantes :

- Cet appareil peut être utilisé par des enfants et des personnes ayant des capacités physiques, sensorielles ou mentales réduites ou un manque d'expérience ou de connaissances uniquement s'ils sont surveillés ou ont reçu des instructions concernant l'utilisation sûre de l'appareil et comprennent les risques encourus.
- Les enfants ne doivent pas jouer avec l'appareil.
- Le nettoyage et l'entretien par l'utilisateur ne doivent pas être effectués par des enfants sans surveillance.

LIRE TOUTES LES INSTRUCTIONS AVANT UTILISATION.



DANGER – Afin de réduire le risque d'électrocution :

- Ne pas placer ou entreposer le produit à un endroit où il pourrait tomber ou être tiré dans une baignoire ou un lavabo.
- Ne pas placer dans l'eau ni laisser tomber dans l'eau ou tout autre liquide.
- Ne pas tenter de récupérer un produit tombé dans l'eau. Débrancher immédiatement.
- Débranchez le produit avant toute maintenance et nettoyage.
- Ne pas manipuler la fiche électrique avec les mains mouillées.
- Ne jamais obstruer la sortie du sècheur d'air.
- Ne jamais démonter, réparer ou modifier ce produit.



AVERTISSEMENT – Afin de réduire le risque de brûlures, d'électrocution, d'incendie ou de blessures.

- Une surveillance étroite est nécessaire lorsque ce produit est utilisé par, sur ou à proximité d'enfants ou de personnes handicapées.
- Utiliser ce produit uniquement pour l'usage prévu tel que décrit dans ce manuel. Ne pas utiliser d'accessoires non recommandés par Pressalit.
- Ne jamais utiliser ce produit si le cordon ou la fiche est endommagé(e), s'il ne fonctionne pas correctement, s'il est tombé ou endommagé, ou s'il est tombé dans l'eau. Retourner le produit à un centre de service pour examen et réparation.
- Maintenir le cordon à l'écart des surfaces chauffées.
- Ne jamais utiliser pendant le sommeil ou en cas de somnolence.
- Ne jamais introduire ou laisser tomber un objet dans une ouverture ou un tuyau.
- Ne pas utiliser à l'extérieur ni dans des endroits où des produits aérosols (sprays) sont utilisés ou où de l'oxygène est administré.
- Brancher ce produit uniquement sur une prise correctement installée et reliée à la terre. Voir Instructions de mise à la terre.
- Ne pas jeter de cigarettes ou d'autres matériaux en combustion dans les toilettes, cela pourrait provoquer un incendie.
- Ce produit est un appareil électrique ; il doit donc être placé à distance de l'eau et d'autres liquides.
- Ne pas coucher le produit sur le côté ni à l'envers lorsqu'il est raccordé à l'alimentation électrique.
- Ne pas brancher d'autres appareils électriques sur la même prise.
- Ne pas utiliser de rallonges ni de prises desserrées.
- Ne pas réutiliser les flexibles d'alimentation en eau existants ; cela pourrait provoquer une fuite, un incendie ou une électrocution. L'installation doit inclure les composants spécifiés et un nouveau flexible d'alimentation en eau.



ATTENTION – Le non-respect des instructions peut entraîner des blessures corporelles ou des dommages matériels.

- Ne pas installer ni utiliser le produit dans des endroits humides tels qu'un hammam, etc.
- Il est recommandé d'utiliser une prise électrique étanche installée dans un endroit peu exposé à l'humidité.
- Ce produit doit être utilisé uniquement avec un courant électrique de 220V–240V, 50/60Hz ; le courant de charge doit être d'au moins 10A. La fiche d'alimentation doit être équipée d'un dispositif différentiel (RCD) ou d'un dispositif de protection contre les fuites à la terre ou d'un interrupteur différentiel à haute sensibilité et déclenchement rapide. (Courant différentiel assigné ≤ 10 mA).
- En cas d'orage, il est fortement recommandé de débrancher la fiche d'alimentation.
- Ne pas se tenir debout sur l'unité, l'abattant ou le couvercle.
- Ne pas s'appuyer sur le couvercle pendant l'utilisation afin d'éviter tout dommage.
- Ce produit est équipé d'un abattant et d'un couvercle à fermeture amortie (soft-close). Ne pas forcer la fermeture de l'abattant, sous peine de l'endommager.
- Le produit peut être nettoyé avec de l'eau ou des agents désinfectants recommandés par Pressalit. (Évitez les produits chimiques agressifs)
- Éviter une exposition prolongée à la lumière directe du soleil.
- Utiliser uniquement de l'eau du robinet ou de l'eau potable ; sinon, cela pourrait provoquer une irritation de la peau.
- Ne pas raccorder l'alimentation en eau à une arrivée d'eau chaude. S'assurer que la température de l'eau d'entrée est comprise entre 3–35 °C (37–95 °F).
- Augmenter la température ambiante afin d'éviter les dommages dus au gel.
- En cas de non-utilisation pendant plus de trois (3) jours, vidanger l'eau des toilettes et débrancher la fiche de la prise murale.
- Cesser d'utiliser le produit et couper l'alimentation électrique en cas de dysfonctionnement. Faire appel à un service professionnel.
- Si le produit est installé sans fiche d'alimentation, un disjoncteur ou un interrupteur permettant de couper l'alimentation doit être installé dans le câblage fixe.

INSTRUCTIONS DE MISE À LA TERRE

- Ce produit doit être relié à la terre. En cas de court-circuit électrique, la mise à la terre réduit le risque d'électrocution en fournissant un conducteur d'évacuation pour le courant électrique.



DANGER – Une utilisation incorrecte de la fiche de mise à la terre peut entraîner un risque d'électrocution.

- Si la réparation ou le remplacement du cordon ou de la fiche est nécessaire, ne pas raccorder le conducteur de terre à l'une des bornes plates.
- Consulter un électricien qualifié ou un technicien de service si les instructions de mise à la terre ne sont pas entièrement comprises ou en cas de doute quant à la mise à la terre correcte du produit.
- Ce produit est équipé en usine d'un cordon et d'une fiche spécifiques permettant le raccordement à un circuit électrique approprié.
- S'assurer que le produit est branché sur une prise correspondant à la configuration de la fiche.
- Aucun adaptateur ne doit être utilisé avec ce produit.
- Ne pas modifier la fiche fournie — si elle ne correspond pas à la prise, faire installer une prise appropriée par un électricien qualifié.
- Si le produit doit être raccordé à un autre type de circuit électrique, le raccordement doit être effectué par un personnel de service qualifié.

CONSERVER CES INSTRUCTIONS.

Spécifications techniques

| Model | | RG807000 | |
|-------------------------|---------------------------------|--|------------------------------------|
| Unité principale | Tension nominale | 220 V–240 V, 50 Hz–60 Hz | |
| | Puissance nominale | 1010 W (sans fonction de température du siège) | |
| | | 1055 W (avec fonction de température du siège) | |
| | Poids maximal de l'utilisateur | 200 kg | |
| | Étanchéité | IPX4 | |
| | Plage de pression de l'eau | 0,08 - 0,8 MPa (pression statique) | |
| Toilettes | Volume de chasse | 6,0 L (chasse complète) / 4,0 L (demi-chasse) | |
| | Mode de chasse | Chasse directe | |
| | Hauteur de sortie | 212 mm | |
| | Diamètre extérieur de la sortie | 102 mm | |
| | Méthode d'évacuation | Siphon P | |
| Dispositif de nettoyage | Puissance de chauffage | 1500 W | |
| | Température de l'eau | Réglage à 6 niveaux (niveau neutre inclus) | |
| | Volume d'eau | Réglage à 3 niveaux | |
| | Mode de nettoyage | Lavage arrière / lavage oscillant, lavage avant / lavage oscillant | |
| | Position de la buse | Réglage à 5 niveaux | |
| | Protection de pression d'eau | Dispositif de maintien de pression, dispositif automatique de décharge de pression | |
| | Dispositif anti-encrassement | Nettoyage automatique de la buse, dispositif antisiphon, dispositif anti-retour, dispositif de filtre | |
| | Dispositif de sécurité | Fusible thermique, capteur de température de l'eau, protection contre la surchauffe, protection de mise à la terre, thermostat, dispositif de protection contre les fuites | |
| Dispositif de séchage | Vitesse de l'air chaud | 0.2 m3/min | |
| | Température de l'air chaud | Réglage à 6 niveaux (niveau neutre inclus) | |
| | Puissance de chauffage | 200 W | |
| | Dispositif de sécurité | Fusible thermique, dispositif de protection contre les fuites, thermostat | |
| Siège chauffant | Température de surface | Réglage à 6 niveaux (niveau neutre inclus) | |
| | Puissance de chauffage | 50 W | |
| | Protection contre les brûlures | Après 10 minutes d'utilisation, la température du siège est automatiquement réduite à un niveau inférieur | |
| | Dispositif de sécurité | Capteur de siège, capteur de température, fusible thermique, thermostat, dispositif de protection contre les fuites | |
| Fonctions de confort | Module d'éclairage nocturne | Intelligent, toujours activé, toujours désactivé | |
| | Réglage silencieux | Le buzzer est désactivé la nuit pour un environnement silencieux | |
| | Fonction capteur au pied | Active l'ouverture du couvercle | |
| | | Active la demi-chasse | |
| Différences du produit | Ouverture du couvercle | Fermeture douce | ouverture automatique du couvercle |
| | | | |
| Zone antibactérienne | | Buse | |

Identification des pièces

Côté gauche :

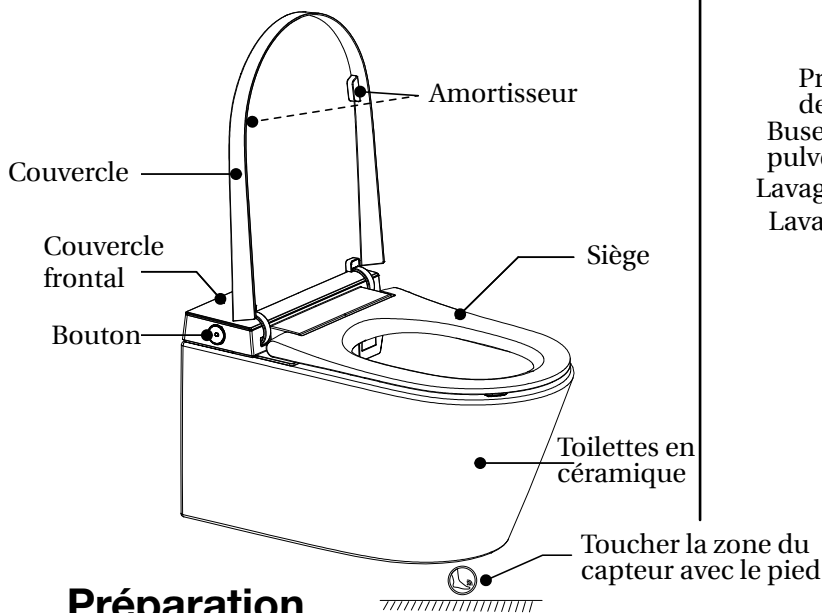

Côté droit :

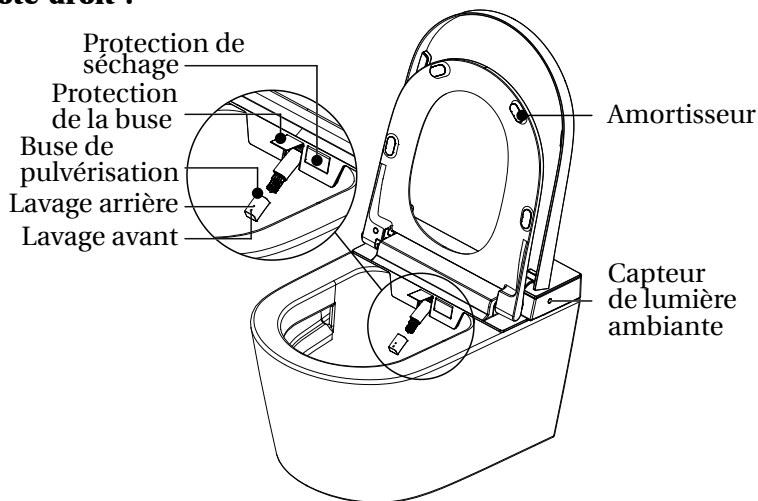

Préparation

Avant utilisation, appuyez sur le bouton RESET. Le voyant lumineux s'allume pour confirmer que l'alimentation est activée.

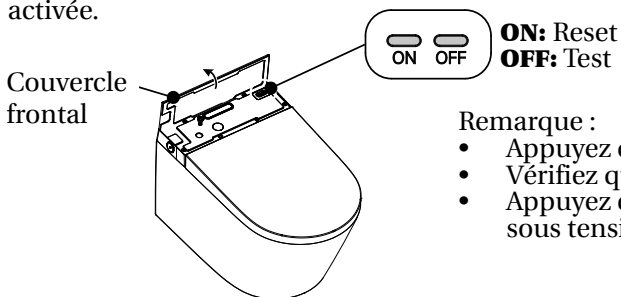

Remarque :

- Appuyez d'abord sur le bouton test.
- Vérifiez que le bouton reset ressort.
- Appuyez ensuite sur le bouton reset pour mettre l'appareil sous tension.

Ouverture / Fermeture automatique du couvercle

Cette fonction est désactivée par défaut. Avant la première utilisation, activez-la à l'aide de la télécommande.

1. Approche des toilettes

Lorsque l'utilisateur entre dans la zone de détection, le couvercle s'ouvre automatiquement.

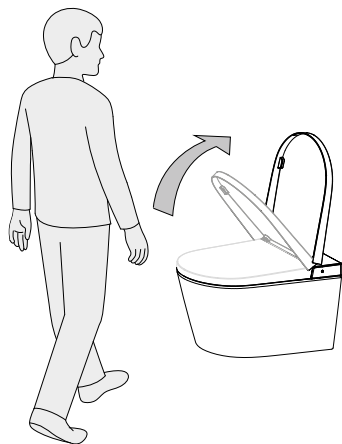

2. Départ des toilettes

Lorsque l'utilisateur quitte les toilettes, le couvercle se ferme automatiquement après que le capteur de mouvement a détecté une période d'inactivité.

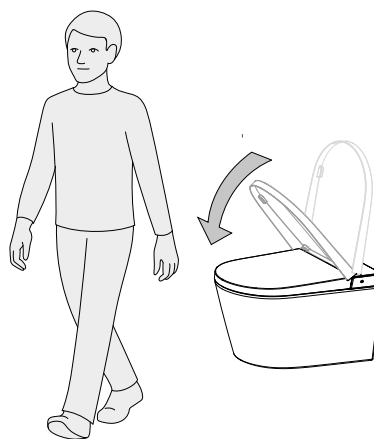

- Lorsque l'abattant et le couvercle sont fermés, touchez la zone du capteur avec le pied pour ouvrir le couvercle.
- Lorsque le couvercle est ouvert et l'abattant fermé, touchez la zone du capteur avec le pied pour ouvrir l'abattant.
- Lorsque l'abattant et le couvercle sont ouverts, touchez la zone du capteur avec le pied pour fermer le couvercle et activer une demi-chasse.

Méthode d'utilisation du capteur de pied TOF pour allumer/éteindre la lumière de projection

Par défaut, l'indicateur LED reste allumé en continu. Pour activer la fonction, maintenez une distance inférieure à 6 cm du capteur (surface du module) pendant au moins 10 secondes, jusqu'à ce que le voyant commence à clignoter rapidement. Éloignez-vous ensuite dans un délai de 10 à 60 secondes pour éteindre la lumière de projection. La même méthode s'applique pour l'allumer.

Entretien

Entretien et maintenance de l'unité principale

1. Coupez l'alimentation électrique avant toute opération de maintenance.
2. Utilisez un chiffon doux et humide pour le nettoyage et uniquement des agents désinfectants recommandés par Pressalit. (Évitez les produits chimiques agressifs)
3. Une fois le nettoyage terminé et toutes les surfaces sèches, rebranchez l'alimentation.

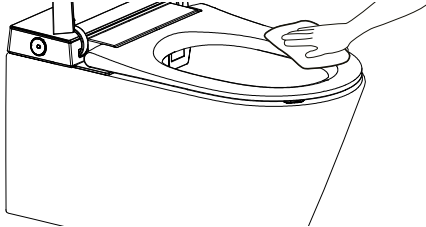

Entretien et maintenance de la buse de pulvérisation

1. Lorsque personne n'est assis, appuyez brièvement sur le bouton « Rear Washing » de l'unité principale. La buse sort automatiquement pour permettre le nettoyage.
2. Lorsque la buse avance, elle peut être retirée et nettoyée séparément.

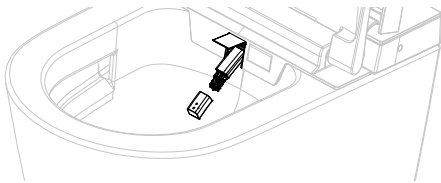

3. Utilisez uniquement un chiffon doux ou une brosse douce pour le nettoyage. Ne tirez pas et ne poussez pas la buse afin d'éviter tout dommage.



4. Remettez la buse en place et appuyez sur le bouton « STOP » pour ramener la tige de pulvérisation à sa position normale.

Remarque : La tige de pulvérisation se rétracte automatiquement après 10 minutes ou si le siège est utilisé.

Entretien du filtre

Si les performances de pulvérisation sont faibles dans des conditions normales :

1. Coupez l'alimentation électrique et la vanne à boisseau, puis dévissez le tuyau d'alimentation en eau.

Raccordez l'arrivée d'eau du bidet

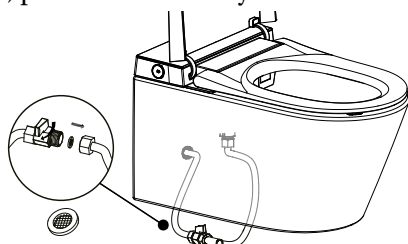

2. Retirez le filtre.
3. Nettoyez le filtre sous l'eau courante.
4. Réinstallez le filtre et le tuyau d'alimentation en eau, ouvrez la vanne à boisseau et rebranchez l'alimentation électrique.

Précautions de maintenance

Si le bidet présente un dysfonctionnement, effectuez la maintenance conformément aux méthodes suivantes :

1. Videz l'eau du bidet. Consultez la section relative à la télécommande pour des instructions spécifiques.

Remarque : Avant de retirer le couvercle électronique, vidangez le réservoir d'eau.

2. Coupez l'alimentation en eau et en électricité.
3. Débranchez le tuyau d'arrivée d'eau et le raccord avant d'effectuer la maintenance.

Détartrage du réservoir d'eau

Il est nécessaire de détartrer les toilettes après 3 à 6 mois d'utilisation.

1. Consultez la section relative à la télécommande pour des instructions spécifiques concernant la vidange du réservoir d'eau.
2. Videz le réservoir d'eau et versez 125 mL de produit détartrant.
3. Appuyez de nouveau sur la combinaison de boutons pour lancer la procédure de détartrage. Elle s'arrête automatiquement après 30 minutes. Ne coupez pas l'eau ni l'alimentation pendant le détartrage.

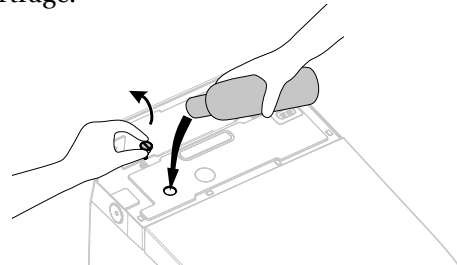

Remarque :

1. Avant d'ajouter le produit de détartrage, si vous souhaitez arrêter la fonction de détartrage, maintenez enfoncé le bouton « STOP ».
2. Pendant l'ajout du liquide détartrant, lorsque le réservoir est plein, les toilettes émettent un signal sonore « bip-bip-bip-bip » et arrêtent l'ajout du liquide.
3. Une fois le processus de détartrage démarré, il ne peut pas être interrompu. Les autres fonctions ne peuvent être utilisées qu'après la fin du détartrage.

Remarque : Une bouteille complète (125 mL) est nécessaire pour un traitement. Le produit détartrant ne doit pas être mélangé avec de l'eau.

Dépannage d'urgence

Coupage d'eau et d'électricité

- Versez environ 8 L d'eau dans un récipient et utilisez-le pour rincer la cuvette en céramique.

Remarque : Évitez que l'eau ne déborde de la cuvette.

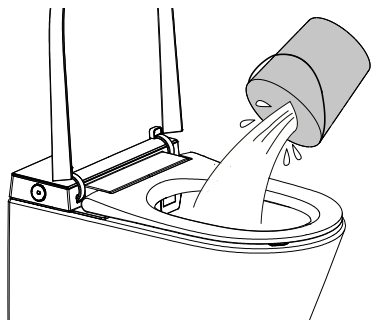

Défaillance de la télécommande

1. Utilisez les boutons situés sur l'unité principale.

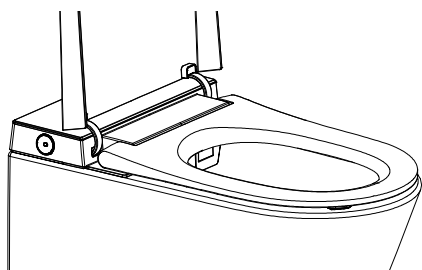





2. Remplacement des piles

- Retirez la télécommande de son support.
- Ouvrez le couvercle des piles et remplacez les piles.
- Remettez la télécommande en place.





Remarque : Après le remplacement des piles, toutes les fonctions automatiques et les réglages d'économie d'énergie seront réinitialisés aux valeurs par défaut. Reconfigurez les paramètres si nécessaire.

Description des fonctions des boutons

|  | |
|--|--|
|  Arrêt | <p>Lorsque vous êtes assis, appuyez brièvement sur le bouton « Stop » pour arrêter le lavage avant, le lavage arrière ou la fonction de séchage. Lorsque personne n'est assis, appuyez plusieurs fois sur le bouton « Stop ». L'unité principale bascule entre le mode fonctionnel (voyant blanc allumé en permanence) et le mode économie d'énergie (voyant blanc clignotant).</p> |
|  Lavage arrière / Lavage oscillant | <ol style="list-style-type: none"> Lorsque vous êtes assis, appuyez sur le bouton « Lavage arrière » pour démarrer la fonction de lavage arrière et appuyez à nouveau pour passer au lavage oscillant. Appuyez sur le bouton « Stop » pour arrêter immédiatement le lavage arrière. Lorsque personne n'est assis, appuyez sur le bouton « Lavage arrière ». La buse se déploie pour permettre l'accès au nettoyage. Appuyez sur le bouton « Stop » et la buse se rétracte. |
|  Lavage avant / Lavage oscillant | <p>Lorsque vous êtes assis, appuyez sur le bouton « Lavage avant » pour démarrer la fonction de lavage avant et appuyez à nouveau pour passer au lavage oscillant. Appuyez sur le bouton « Stop » pour arrêter immédiatement le lavage avant. Après un cycle de lavage, la fonction de séchage démarre automatiquement et s'arrête après un cycle.</p> |
|  Chasse d'eau | <ol style="list-style-type: none"> Lorsque vous êtes assis, maintenez le bouton « Chasse » enfoncé pour démarrer la fonction de séchage. Le séchage s'arrête automatiquement après un cycle, mais s'arrête immédiatement si l'utilisateur appuie sur le bouton « Stop ». Lorsque l'appareil n'est pas en mode arrêt, appuyez brièvement sur le bouton « Chasse » pour lancer la fonction de chasse d'eau. Pendant le lavage arrière ou le lavage avant, la fonction de chasse ne fonctionne pas. |

Remarque : Au démarrage, tous les réglages de fonction sont par défaut au niveau moyen. Après utilisation de la télécommande, les réglages seront remplacés par ceux définis sur la télécommande.

Description de l'affichage LED

| | | | | |
|--|---|---|--|---|
|  |  |  |  |  |
| Stérilisation Température de l'eau Affichage de la température Détartrage Économie d'énergie ECO | | | | |

Description de l'affichage LED :

- Pendant l'auto-inspection, les icônes de stérilisation, de température de l'eau, de détartrage et ECO s'allument, et la température affichée est de 88 °C. Après l'auto-inspection, les icônes de stérilisation, de détartrage et ECO s'éteignent et l'icône de température de l'eau s'allume, indiquant la température actuelle de l'eau. La température affiche « -- » au niveau neutre.
- En mode normal (hors mode économie d'énergie), l'icône de température de l'eau s'allume et affiche la température actuelle de l'eau (au niveau neutre, l'affichage indique « -- »). Lors du réglage de la température de l'eau, l'icône de température de l'eau s'allume et affiche la température actuelle (au niveau neutre, l'affichage indique « -- »).
- Pendant le lavage, l'icône de température de l'eau s'allume et affiche la température actuelle de l'eau (au niveau neutre, l'affichage indique « -- »).
- L'icône de stérilisation s'allume lorsque cette fonction est activée, sinon elle s'éteint.
- L'icône de détartrage s'allume lorsque cette fonction est activée, sinon elle s'éteint.
- En mode économie d'énergie, l'icône ECO s'allume.
- L'affichage LED s'éteint complètement lorsque l'appareil est arrêté.
- L'affichage LED s'éteint complètement 30 secondes après la dernière utilisation. Lorsque l'utilisateur est assis ou qu'un bouton est pressé, l'affichage LED s'allume pour indiquer l'état actuel.
- Lorsque l'utilisateur entre dans la zone de détection, l'affichage LED s'allume et indique l'état actuel. L'affichage s'éteint complètement 30 secondes après que l'utilisateur quitte la zone.

Dépannage

| Problème | Cause | Solution |
|---|---|---|
| Pas d'eau provenant de la buse | Le tuyau d'alimentation en eau est plié. | Redresser le tuyau pour supprimer le pli. |
| | La vanne d'angle est fermée. | Ouvrir la vanne d'angle. |
| | Une coupure d'eau s'est produite. | Rétablir l'alimentation en eau. |
| Jet d'eau faible | Le tuyau d'alimentation en eau est plié. | Redresser le tuyau pour supprimer le pli. |
| | La vanne d'angle n'est pas complètement ouverte. | Ouvrir complètement la vanne d'angle. |
| | Le filtre est obstrué. | Nettoyer le filtre. |
| Température de l'eau basse | La température de l'eau n'est pas réglée correctement. | Régler la température de l'eau. |
| Température de séchage basse | La température de séchage n'est pas réglée correctement. | Régler la température de séchage. |
| Le séchage ne fonctionne pas | En mode veille ou en mode économie d'énergie. | Passer en mode de fonctionnement pour utiliser la fonction de séchage. |
| La buse de pulvérisation ne se rétracte pas | Alimentation coupée. | Repousser doucement la tige de pulvérisation et remettre l'alimentation sous tension. |
| | Bloqué en raison d'impuretés. | Retirer les impuretés. |
| La buse de pulvérisation ne sort pas | Alimentation coupée. | Mettre l'appareil sous tension. |
| | L'utilisateur n'est pas dans la zone de détection du siège. | Ajuster la position sur le siège pour activer le capteur. |
| Le voyant de la télécommande ne s'allume pas | Les piles sont insérées avec une polarité incorrecte. | Réinsérer les piles. |
| | Pile faible. | Remplacer les piles par des neuves. |
|  Attention | Si le problème ne peut pas être résolu à l'aide des solutions ci-dessus, veuillez couper l'alimentation électrique et contacter un prestataire de service. | |
| | Si l'interrupteur de protection contre les fuites de courant se déclenche à plusieurs reprises, cela indique un défaut de fuite électrique. Veuillez couper l'alimentation électrique et contacter un prestataire de service. | |

Instructions d'utilisation de la télécommande

Illustration de la télécommande

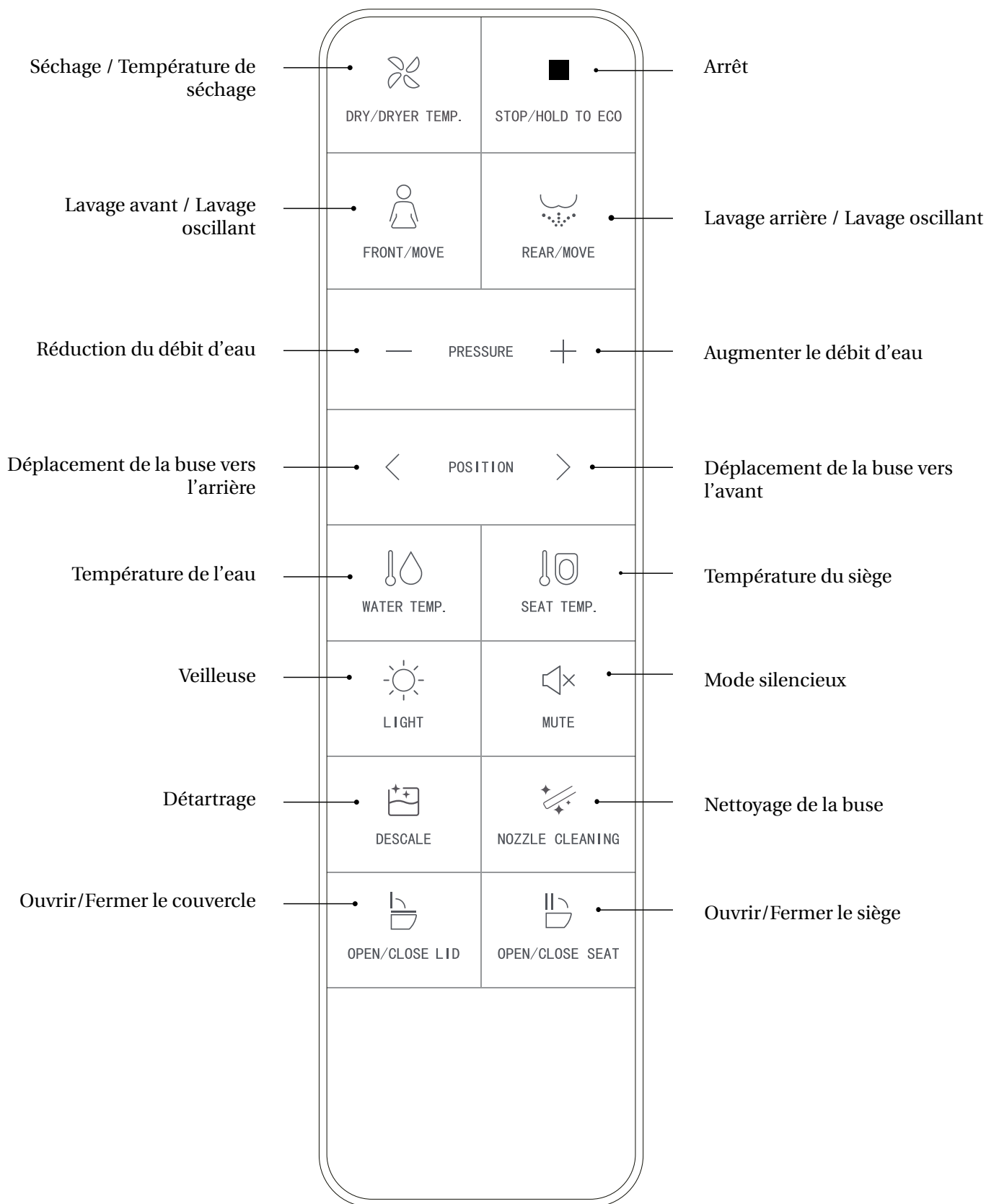

Remarque : Les fonctions de lavage avant/arrière et de séchage ne peuvent être activées que lorsque l'utilisateur est assis et que le buzzer émet un bip. Veuillez vous asseoir au fond du siège afin d'assurer une position de lavage correcte et d'éviter les éclaboussures.

La buse continuera à pulvériser pendant 1 à 2 secondes après que l'utilisateur se soit levé pendant le lavage ; veuillez donc appuyer sur le bouton « STOP » avant de vous lever.

Lavage arrière



Appuyez sur le bouton « REAR/MOVE ». Le voyant indique le niveau actuel de température de l'eau et le lavage arrière démarre. Appuyez de nouveau sur « REAR/MOVE » pour passer au lavage oscillant (la buse se déplace vers l'avant et vers l'arrière afin d'élargir la zone de lavage). Le lavage s'arrête automatiquement après un cycle. Il s'arrête immédiatement si l'utilisateur appuie sur le bouton « STOP ».

Lavage avant



Appuyez sur le bouton « FRONT/MOVE ». Le voyant s'allume et indique le niveau actuel de température de l'eau, et le lavage avant démarre. Appuyez de nouveau sur « FRONT/MOVE » pour passer au lavage oscillant (la buse se déplace vers l'avant et vers l'arrière afin d'élargir la zone de lavage). Le lavage s'arrête automatiquement après un cycle, mais il s'arrête immédiatement si l'utilisateur appuie sur le bouton « STOP ».

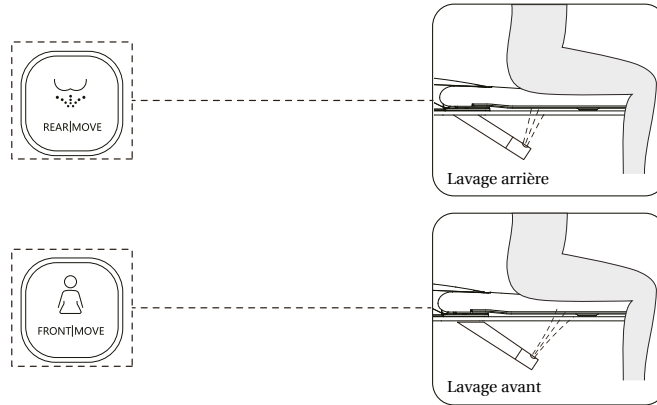

Séchage / Température de séchage



Appuyez sur le bouton « DRY DRYER TEMP. ». Le voyant s'allume et indique la température actuelle de l'air. Le séchage démarre. Le séchage s'arrête automatiquement après un cycle ou lorsque l'utilisateur se lève.

Pendant le séchage, appuyez sur le bouton « DRY DRYER TEMP. » pour régler la température de l'air entre les niveaux 0-5. Le voyant indique le niveau de température actuel. Lorsque le voyant est éteint, la température est au niveau 0 (température ambiante).

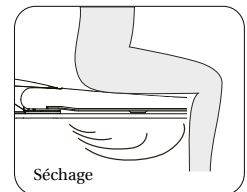
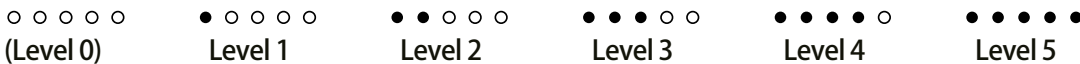

Réglage du débit d'eau

Appuyez sur le bouton « + » ou « - » lorsque la fonction lavage arrière ou lavage avant est active. Le voyant s'allume et indique le niveau actuel du débit d'eau, et le débit d'eau peut être ajusté.

Réglage de la position de la buse

Appuyez sur le bouton « < » ou « > » lorsque la fonction lavage arrière ou lavage avant est active. Le voyant s'allume et indique la position actuelle de la buse, et la position de la buse peut être réglée sur 5 niveaux.

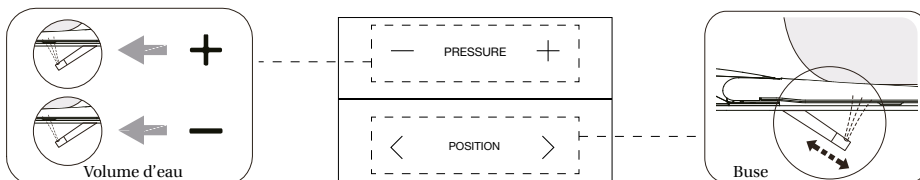

Économie d'énergie

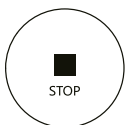

Maintenez le bouton « STOP » enfoncé pour activer le mode économie d'énergie. Maintenez de nouveau le bouton « STOP » enfoncé pour quitter le mode économie d'énergie.

En mode économie d'énergie, la température du siège est réglée au niveau 1 afin d'économiser de l'énergie. (Remarque : si la température du siège avant l'activation du mode économie d'énergie était neutre, elle restera également neutre.)

Remarque : le mode économie d'énergie est temporairement suspendu lorsque le siège est utilisé et le produit passe en mode de fonctionnement. Le siège commence immédiatement à chauffer (sans désactiver la température du siège), et le mode économie d'énergie est réactivé lorsque le siège n'est plus utilisé.

Réglage de la température de l'eau



WATER TEMP.

Appuyez brièvement sur le bouton « WATER TEMP. » pour régler la température de l'eau entre les niveaux 0–5. Le voyant indique le niveau actuel de température de l'eau. Lorsque le voyant est éteint, la température est au niveau 0 (température ambiante).

○ ○ ○ ○ ○ ● ○ ○ ○ ○ ● ● ○ ○ ○ ● ● ● ○ ○ ● ● ● ● ○ ● ● ● ● ●

(Level 0) Level 1 Level 2 Level 3 Level 4 Level 5

Réglage de la température du siège



SEAT TEMP.

Appuyez brièvement sur le bouton « SEAT TEMP. » pour régler la température du siège entre les niveaux 0–5. Le voyant indique le niveau actuel de température du siège. Lorsque le voyant est éteint, la température est au niveau 0 (température ambiante).

○ ○ ○ ○ ○ ● ○ ○ ○ ○ ● ● ○ ○ ○ ● ● ● ○ ○ ● ● ● ● ○ ● ● ● ● ●

(Level 0) Level 1 Level 2 Level 3 Level 4 Level 5

Nettoyage de la buse



NOZZLE CLEANING

Lorsque personne n'est assis sur le siège, appuyez brièvement sur le bouton « NOZZLE CLEANING ». La buse sort automatiquement pour permettre le nettoyage. Appuyez sur le bouton « STOP » pour ramener la buse dans sa position normale.

Veilleuse

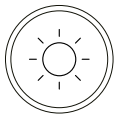

LIGHT

Réglage de la veilleuse : appuyez brièvement sur le bouton « LIGHT » pour allumer ou éteindre la veilleuse.

Mode intelligent : maintenez le bouton « LIGHT » enfoncé pour activer le mode intelligent (la veilleuse s'allume ou s'éteint automatiquement en fonction de la luminosité ambiante). Si le produit est en mode intelligent, appuyez brièvement sur le bouton « LIGHT » pour quitter le mode intelligent. (Réglage d'usine : mode intelligent)

Détartrage



DESCALE

Lorsque personne n'est assis sur le siège, maintenez le bouton « DESCAL » enfoncé pour vidanger le réservoir d'eau. Videz le réservoir d'eau et versez 125 ml de produit détartrant. Maintenez de nouveau le bouton « DESCAL » enfoncé pour lancer la fonction de détartrage. L'opération s'arrête automatiquement après 30 minutes. Ne coupez pas l'eau ni l'alimentation électrique pendant le détartrage.

Ouverture / fermeture automatique du couvercle



OPEN/CLOSE
THE SEAT



OPEN/CLOSE
THE LID

- Appuyez brièvement sur le bouton « OPEN/CLOSE THE LID » pour ouvrir ou fermer le couvercle.
- Appuyez brièvement sur le bouton « OPEN/CLOSE THE SEAT » pour ouvrir ou fermer l'abattant.
- Maintenez le bouton « OPEN/CLOSE THE LID » enfoncé pour activer ou désactiver la fonction d'ouverture/fermeture automatique du couvercle.

Mode silencieux

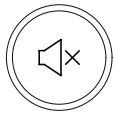

MUTE

Appuyez brièvement sur le bouton « MUTE » pour activer ou désactiver le mode silencieux.

Code utilisateur – Télécommande radiofréquence

1. Coupez l'alimentation électrique des toilettes.
2. Maintenez le bouton « STOP » enfoncé, puis appuyez sur le bouton « REAR/MOVE ». Le voyant clignote.
3. Rebranchez l'alimentation et appuyez sur le bouton « RESET ».
4. Le voyant cesse de clignoter et reste allumé pendant 2 secondes pour indiquer que la télécommande a été appairée avec succès avec les toilettes. Un bip retentit lorsque l'auto-test est terminé. La télécommande est alors prête à l'emploi.

Autres fonctions

Fonction capteur de pied

Maintenez le bouton « MUTE » enfoncé pour activer ou désactiver la fonction du capteur de pied. Le capteur de pied est désactivé lorsque l'utilisateur est assis.

Rinçage du réservoir du bidet électronique

Maintenez simultanément les boutons « DESCALE » et « NOZZLE CLEANING » enfoncés pendant plus de 3 secondes pour lancer le rinçage du réservoir du bidet électronique.

Fonction de stérilisation

Lorsqu'une personne n'est assise sur le siège et que les fonctions de lavage/séchage sont désactivées, maintenez le bouton « DRY/DRYER TEMP. » enfoncé pour activer la fonction de stérilisation au plasma. La fonction s'arrête automatiquement après 2 heures. Dans ce mode, la fonction s'arrête également automatiquement si un autre bouton est actionné ou si un utilisateur s'assoit.

Remarque :

- L'appareil émet un « BIP » lorsque l'utilisateur appuie sur un bouton, ce qui indique que l'unité principale reçoit le signal et exécute la fonction. Si aucun « BIP » n'est émis, cela signifie que l'unité principale ne reçoit pas le signal. Ajustez l'orientation de la télécommande et appuyez à nouveau sur le bouton.
- En cas de coupure de courant pendant la pulvérisation, la buse ne peut pas se rétracter. Attendez que l'alimentation soit rétablie. En cas de coupure prolongée, poussez doucement la buse vers l'intérieur à la main. Ne forcez pas afin d'éviter d'endommager la buse et le mécanisme électrique.

Préparation de l'installation

Installation du support de télécommande 1 : Montage avec vis

Percez deux trous dans le mur d'un diamètre de 6 mm, espacés d'environ 115 mm et d'une profondeur d'environ 35 mm.

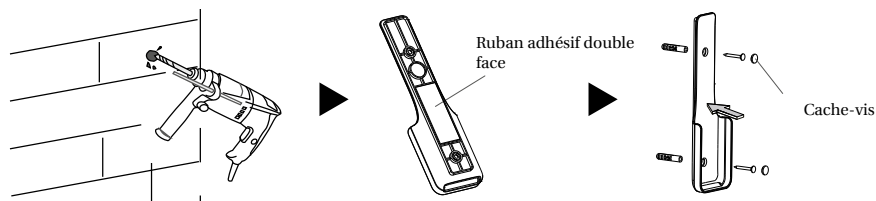

Installation du support de télécommande 2 : Montage avec ruban adhésif double face

Nettoyez et séchez la zone d'installation du support.

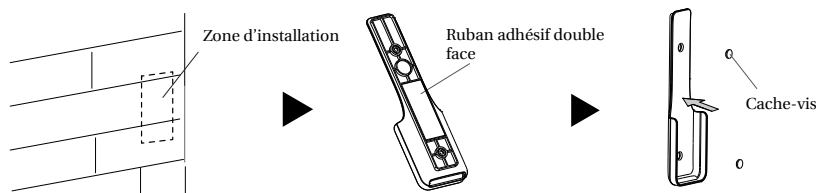

Installation des piles (2 x AAA)

Insérez les piles dans la télécommande.

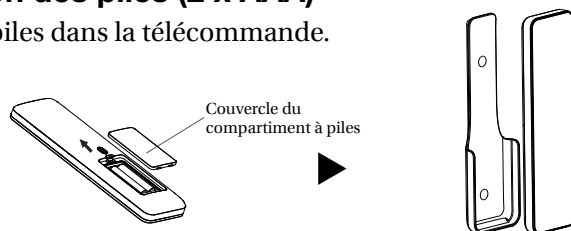

Remarque :

- Assurez-vous que la télécommande est à portée de main lorsque vous êtes assis.
- N'installez pas et n'utilisez pas le produit dans des endroits humides tels qu'une salle de douche.
- Ne placez pas le produit dans un endroit où il est facilement exposé à l'eau.

Inhoud

Toilet

Productoverzicht

| | |
|--|----|
| Veiligheidsinstructies | 52 |
| Technische specificaties | 53 |
| Onderdelenoverzicht | 54 |
| Vorbereiding | 54 |
| Automatisch openen/sluiten van de deksel | 54 |

Onderhoud

| | |
|--|----|
| Onderhoud | 55 |
| Onderhoud en reiniging van de hoofdeenheid | 55 |
| Onderhoud en reiniging van de sproeikop | 55 |
| Filteronderhoud | 55 |
| Vorzorgsmaatregelen bij onderhoud | 55 |
| Ontkalking van de watertank | 55 |
| Noodoplossing | 56 |
| Stroom- en wateruitval | 56 |
| Storing van de afstandsbediening | 56 |

Overige functie

| | |
|--|----|
| Beschrijving van de knopfuncties | 57 |
| Beschrijving van het LED-display | 57 |
| Probleemoplossing | 58 |

Afstandsbediening

Gebruiksaanwijzing voor de afstandsbediening

| | |
|--|----|
| Illustratie van de afstandsbediening | 59 |
| Achterreiniging | 60 |
| Voorreiniging | 60 |
| Drogen / Droogtemperatuur | 60 |
| Aanpassing van de waterhoeveelheid | 60 |
| Aanpassing van de sproeierpositie | 60 |
| Energiebesparing | 60 |
| Aanpassing van de watertemperatuur | 61 |
| Aanpassing van de zittingstemperatuur | 61 |
| Reiniging van de sproeier | 61 |
| Nachtverlichting | 61 |
| Ontkalken | 61 |
| Automatisch openen/sluiten van deksel | 61 |
| Stille modus | 61 |
| Gebruikerscode – Radiofrequentie afstandsbediening | 61 |
| Overige functies | 62 |
| Voetsensorfunctie | 62 |
| Spoelen van de elektronische bidet-watertank | 62 |
| Sterilisatiefunctie | 62 |

Installatievoorbereiding

| | |
|--|----|
| Installatie van de afstandsbedieninghouder | 62 |
| Installatie van batterijen | 62 |

Montage-instructie



Een montage-instructie wordt bij het product geleverd. Deze kan ook worden gedownload van pressalit.com.

VEILIGHEIDSINSTRUCTIES

Bij het gebruik van elektrische producten, vooral wanneer er kinderen aanwezig zijn, moeten altijd basisveiligheidsmaatregelen worden gevolgd, waaronder de volgende:

- Dit apparaat mag alleen worden gebruikt door kinderen en personen met verminderde fysieke, zintuiglijke of mentale vermogens of gebrek aan ervaring en kennis, indien zij onder toezicht staan of instructies hebben gekregen over het veilige gebruik van het apparaat en de betrokken gevaren begrijpen.
- Kinderen mogen niet met het apparaat spelen.
- Reiniging en gebruikersonderhoud mogen niet door kinderen zonder toezicht worden uitgevoerd.

LEES ALLE INSTRUCTIES VOORDAT U HET APPARAAT GEBRUIKT.



GEVAAR – Om het risico op elektrische schokken te verminderen:

- Plaats of bewaar het product niet op een plek waar het in een badkuip of wastafel kan vallen of daarin kan worden getrokken.
- Plaats het product niet in water en laat het niet in water of een andere vloeistof vallen.
- Raak een product dat in water is gevallen niet aan. Trek onmiddellijk de stekker uit het stopcontact.
- Koppel het product los vóór onderhoud en reiniging.
- Raak de stekker niet aan met natte handen.
- Blokkeer nooit de uitlaat van de luchtdroger.
- Demonteer, repareer of wijzig dit product nooit.
- Tijdens installatie, demontage, reparatie en onderhoud van het product moet de stroom zijn uitgeschakeld en de watertoevoer zijn afgesloten.



WAARSCHUWING – Om het risico op brandwonden, elektrische schokken, brand of letsel te verminderen.

- Nauw toezicht is noodzakelijk wanneer dit product wordt gebruikt door, op of in de nabijheid van kinderen of personen met een beperking.
- Gebruik dit product uitsluitend voor het beoogde doel zoals beschreven in deze handleiding. Gebruik geen accessoires die niet door Pressalit worden aanbevolen.
- Gebruik dit product nooit als het snoer of de stekker beschadigd is, als het niet goed werkt, als het is gevallen of beschadigd, of als het in water is gevallen. Stuur het product naar een servicecentrum voor controle en reparatie.
- Houd het snoer uit de buurt van hete oppervlakken.
- Gebruik het product nooit tijdens het slapen of wanneer u slaperig bent.
- Laat nooit voorwerpen in openingen of slangen vallen en steek er geen voorwerpen in.
- Gebruik het product niet buitenshuis en niet op plaatsen waar aerosolproducten (sprays) worden gebruikt of waar zuurstof wordt toegediend.
- Sluit dit product alleen aan op een correct geïnstalleerd en geaard stopcontact. Zie Aardingsinstructies.
- Gooi geen sigaretten of andere brandende materialen in het toilet, dit kan brand veroorzaken.
- Dit product is een elektrisch apparaat en moet daarom uit de buurt van water en andere vloeistoffen worden geplaatst.
- Leg het product niet op zijn zij of ondersteboven wanneer het is aangesloten op de stroomvoorziening.
- Sluit geen andere elektrische apparaten aan op hetzelfde stopcontact.
- Gebruik geen verlengsnoeren of losse stopcontacten.
- Hergebruik geen bestaande watertoevoerslangen, aangezien dit lekkage, brand of elektrische schokken kan veroorzaken. De installatie moet de voorgeschreven componenten en een nieuwe watertoevoerslang omvatten.



VOORZICHTIG – Het niet opvolgen van de instructies kan lichamelijk letsel of materiële schade veroorzaken.

- Installeer of gebruik het product niet in natte ruimtes zoals een stoomruimte e.d.
- Het wordt aanbevolen een waterdicht stopcontact te gebruiken dat is geïnstalleerd op een plaats waar het niet nat kan worden.
- Dit product mag uitsluitend worden gebruikt met 220V–240V, 50/60Hz wisselstroom; de belastingsstroom moet minimaal 10A bedragen. De stekker moet zijn voorzien van een aardlekschakelaar (RCD) of een vergelijkbare hooggevoelige, snel reagerende lekstroombeveiliging. (Nominale reststroom ≤ 10 mA).
- Tijdens onweersbuien wordt sterk aanbevolen de stekker uit het stopcontact te trekken.
- Ga niet op de producteenheid, zitting of deksel staan.
- Leun tijdens gebruik niet tegen het deksel om schade te voorkomen.
- Dit product is uitgerust met een soft-close zitting en deksel. Duw de toiletzitting niet dicht, dit kan schade veroorzaken.
- Het product kan worden gereinigd met water of desinfecterende middelen aanbevolen door Pressalit. (Vermijd sterke chemicaliën)
- Vermijd langdurige blootstelling aan direct zonlicht.
- Gebruik uitsluitend kraanwater of drinkwater; anders kan huidirritatie optreden.
- Sluit de watertoevoer niet aan op warm water. Zorg ervoor dat de temperatuur van het toevoerwater tussen 3–35 °C (37–95 °F) ligt.
- Verhoog de kamertemperatuur om schade door bevroering van het toilet te voorkomen.
- Wanneer het product langer dan drie (3) dagen niet wordt gebruikt, laat het water uit het toilet lopen en trek de stekker uit het stopcontact.
- Stop met het gebruik van het product en onderbreek de stroomtoevoer als er een storing optreedt. Neem contact op met een professionele servicedienst.
- Indien het product zonder stekker wordt geïnstalleerd, moet in de vaste bedrading een stroomonderbreker of schakelaar worden geïnstalleerd waarmee de stroomvoorziening kan worden onderbroken.

AARDINGSINSTRUCTIES

- Dit product moet geaard zijn. In geval van een elektrische kortsluiting vermindert aarding het risico op elektrische schokken door een afvoerweg voor de elektrische stroom te bieden.



GEVAAR – Onjuist gebruik van de aardingsstekker kan leiden tot een risico op elektrische schokken.

- Indien reparatie of vervanging van het snoer of de stekker noodzakelijk is, sluit de aardingsdraad dan niet aan op een van de platte aansluitklemmen.
- Raadpleeg een gekwalificeerde electricien of servicemonteur als de aardingsinstructies niet volledig worden begrepen of als u twijfelt of het product correct is geaard.
- Dit product is in de fabriek voorzien van een specifiek netsnoer en stekker om aansluiting op een geschikt elektrisch circuit mogelijk te maken.
- Zorg ervoor dat het product wordt aangesloten op een stopcontact dat overeenkomt met de stekkerconfiguratie.
- Gebruik geen adapter met dit product.
- Wijzig de meegeleverde stekker niet — als deze niet in het stopcontact past, laat dan een geschikt stopcontact installeren door een gekwalificeerde electricien.
- Als het product moet worden aangesloten op een ander type elektrisch circuit, moet dit worden uitgevoerd door gekwalificeerd servicepersoneel.

BEWAAR DEZE INSTRUCTIES.

Technische specificaties

| Model | | RG807000 | |
|--------------------------|-------------------------------|---|-----------------------------------|
| Hoofdeenheid | Nominale spanning | 220 V–240 V, 50 Hz–60 Hz | |
| | Nominaal vermogen | 1010 W (zonder stoeltemperatuurfunctie) | |
| | | 1055 W (met stoeltemperatuurfunctie) | |
| | Maximaal gebruikersgewicht | 200 kg | |
| | Waterdichtheid | IPX4 | |
| | Waterdrukbereik | 0.08–0.8 MPa (statische druk) | |
| Toilet | Spoelvolumen | 6.0 L (volledige spoeling) / 4.0 L (halve spoeling) | |
| | Spoelmodus | Wash-down spoeling | |
| | Uitlaathoogte | 212 mm | |
| | Buitendiameter van de uitlaat | 102 mm | |
| | Afvoermethode | P-sifon | |
| Reinigingsvoorziening | Verwarmingsvermogen | 1500 W | |
| | Watertemperatuur | 6-niveau-instelling (inclusief neutraal niveau) | |
| | Waterhoeveelheid | 3-niveau-instelling | |
| | Reinigingsmodus | Achterreiniging / oscillerende reiniging, voorreiniging / oscillerende reiniging | |
| | Sproeierpositie | 5-niveau-instelling | |
| | Waterdrukbeveiliging | Drukbehoudvoorziening, automatische drukontlastingsvoorziening | |
| | Anti-vervuilingsvoorziening | Automatische sproeierreiniging, antisifonvoorziening, terugstroombeveiliging, filtervoorziening | |
| | Veiligheidsvoorziening | Thermische zekering, watertempatuursensor, overtemperatuurbeveiliging, aardingsbeveiliging, thermostaat, lekstroombeveiliging | |
| Droogvoorziening | Warme luchtsnelheid | 0.2 m ³ /min | |
| | Warme luchttemperatuur | 6-niveau-instelling (inclusief neutraal niveau) | |
| | Verwarmingsvermogen | 200 W | |
| | Veiligheidsvoorziening | Thermische zekering, lekstroombeveiliging, thermostaat | |
| Verwarmde zitting | Oppervlaktetemperatuur | 6-niveau-instelling (inclusief neutraal niveau) | |
| | Verwarmingsvermogen | 50 W | |
| | Bescherming tegen verbranding | Na 10 minuten gebruik wordt de stoeltemperatuur automatisch verlaagd naar een lager niveau | |
| | Veiligheidsvoorziening | Stoelsensor, temperatuursensor, thermische zekering, thermostaat, lekstroombeveiliging | |
| Comfortfuncties | Nachtlichtmodule | Intelligent, altijd aan, altijd uit | |
| | Geluidsarme instelling | De zoemer is 's nachts uitgeschakeld voor een stille omgeving | |
| | Voetsensorfunctie | Activeert openen van het deksel | |
| Activeert halve spoeling | | | |
| Productverschillen | Openen van het deksel | Soft close | Automatisch openen van het deksel |
| Antibacteriële zone | Sproeier | | |

Onderdelenoverzicht

Linkerkant:

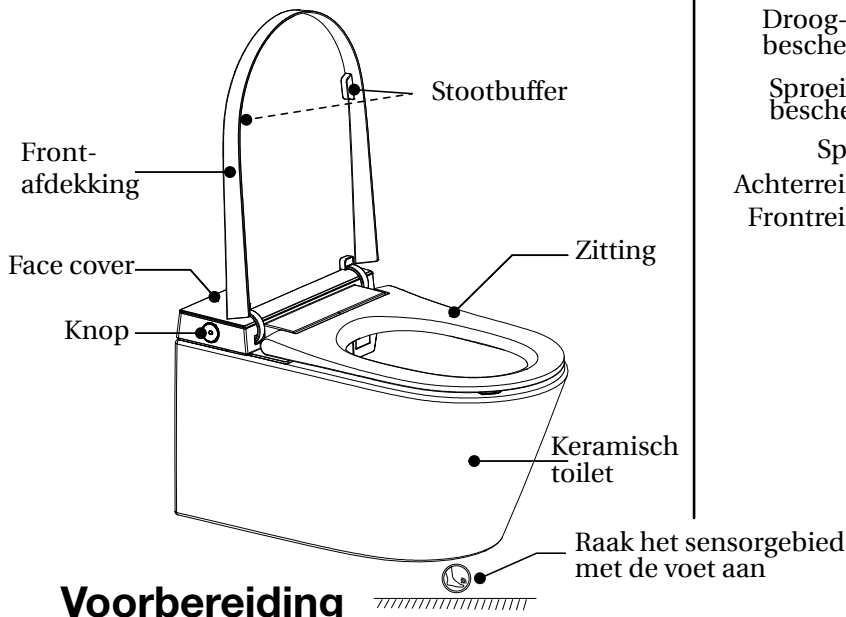

Rechterkant:

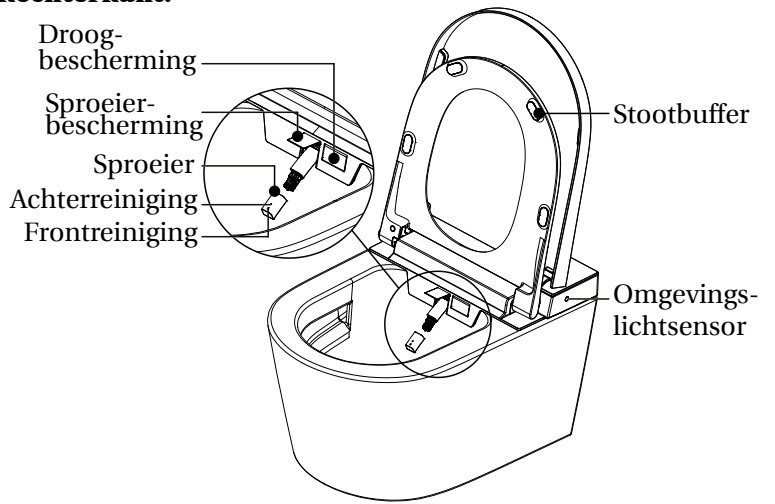

Vorbereiding

Druk vóór gebruik op de RESET-knop. Het indicatielampje gaat branden om te bevestigen dat de stroom is ingeschakeld.

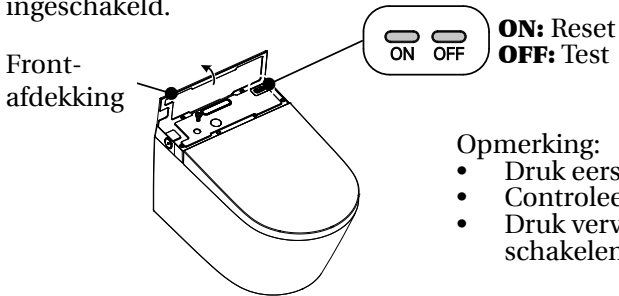

Opmerking:

- Druk eerst op de testknop.
- Controleer of de resetknop omhoog springt.
- Druk vervolgens op de resetknop om de stroom in te schakelen.

Automatisch openen / sluiten van de deksel

Deze functie is standaard uitgeschakeld. Activeer deze vóór het eerste gebruik via de afstandsbediening.

1. Naderen van het toilet

Wanneer de gebruiker het detectiebereik van de sensor betreedt, opent de deksel automatisch.

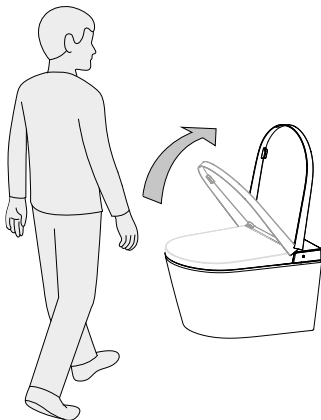

2. Het toilet verlaten

Wanneer de gebruiker het toilet verlaat, sluit de deksel automatisch nadat de bewegingssensor een periode van inactiviteit heeft gedetecteerd.

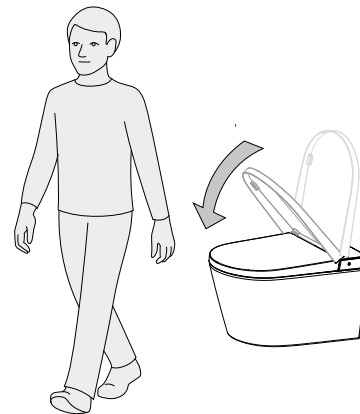

- Wanneer zowel zitting als deksel gesloten zijn, raakt u het sensorgebied met uw voet aan om het deksel te openen.
- Wanneer het deksel open is en de zitting gesloten is, raakt u het sensorgebied met uw voet aan om de zitting te openen.
- Wanneer zowel zitting als deksel open zijn, raakt u het sensorgebied met uw voet aan om het deksel te sluiten en een halve spoeling te activeren.

Bedieningsmethode voor de TOF-voetsensor om het projectielicht in/uit te schakelen

Standaard blijft de LED-indicator continu branden. Om de functie te activeren, houd een afstand van minder dan 6 cm tot het sensorvenster (moduleoppervlak) gedurende minimaal 10 seconden, totdat het indicatielampje snel begint te knipperen. Beweeg vervolgens binnen 10–60 seconden weg om het projectielicht uit te schakelen. Dezelfde methode geldt om het in te schakelen.

Onderhoud

Onderhoud en reiniging van de hoofdeenheid

1. Schakel de stroomtoevoer uit voordat onderhoud wordt uitgevoerd.
2. Gebruik een zachte, vochtige doek voor het reinigen en alleen desinfecterende middelen aanbevolen door Pressalit. (Vermijd sterke chemicaliën)
3. Wanneer de reiniging is voltooid en alle oppervlakken droog zijn, sluit de stekker weer aan. dry, reconnect the power plug.

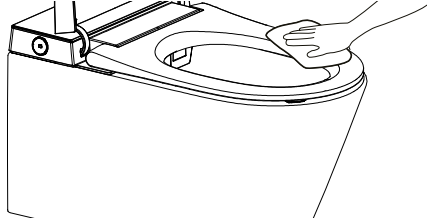

Onderhoud en reiniging van de sproeikop

1. Wanneer niemand op de zitting zit, druk kort op de knop Rear Washing op de hoofdeenheid. De sproeier schuift automatisch naar buiten om toegang te geven voor reiniging.
2. Wanneer de sproeier naar voren beweegt, kan deze worden verwijderd en afzonderlijk worden gereinigd.

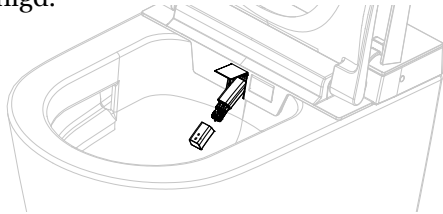

3. Gebruik alleen een zachte doek of zachte borstel om te reinigen. Trek of duw de sproeier niet om schade te voorkomen.



4. Plaats de sproeier terug en druk op de knop "STOP" om de sproeier terug te brengen naar de normale positie.

Opmerking: De sproeier wordt automatisch ingetrokken na 10 minuten of wanneer de zitting wordt gebruikt.

Filteronderhoud

Als de sproeiprestatie onder normale omstandigheden slecht is:

1. Schakel de stroom en de kogelkraan uit en schroef vervolgens de watertoevoerslang los.

Sluit de bidet-waterinlaat aan

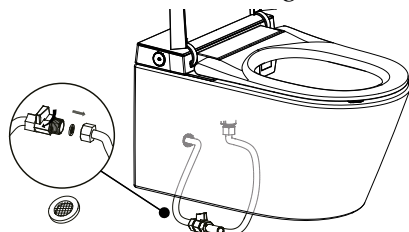

2. Verwijder het filter.
3. Reinig het filter onder stromend water.
4. Plaats het filter en de watertoevoerslang terug, open de kogelkraan en sluit de stroom weer aan.

Voorzorgsmaatregelen bij onderhoud

Wanneer het bidet niet correct werkt, voer het onderhoud uit volgens de volgende stappen:

1. Laat het water uit het bidet weglopen. Raadpleeg het gedeelte over de afstandsbediening voor specifieke instructies.

Opmerking: Tap de watertank af voordat u de elektronische afdekplaat verwijdert.

2. Sluit de watertoevoer en schakel de stroom uit.
3. Koppel de waterinlaatslang en de koppeling los voordat onderhoud wordt uitgevoerd.

Ontkalking van de watertank

Het toilet moet na 3–6 maanden gebruik worden ontkalkt.

1. Raadpleeg het gedeelte over de afstandsbediening voor specifieke instructies voor het legen van de watertank.
2. Leeg de watertank en giet 125 mL ontkalkingsmiddel in de tank.
3. Druk opnieuw op de knopcombinatie om het ontkalkingsproces te starten. Dit stopt automatisch na 30 minuten. Schakel tijdens het ontkalken het water of de stroom niet uit.

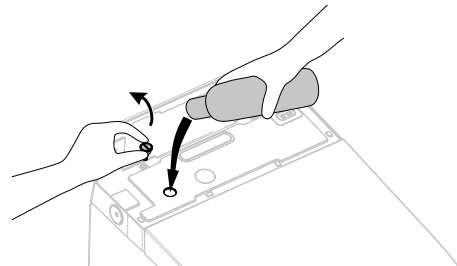

Opmerking:

1. Voordat u het ontkalkingsmiddel toevoegt, kunt u, als u de ontkalkingsfunctie wilt stoppen, de "STOP"-knop ingedrukt houden.
2. Tijdens het toevoegen van het ontkalkingsmiddel klinkt een "beep-beep-beep-beep"-signaal wanneer de watertank vol is en stopt het toevoegen van vloeistof.
3. Zodra het ontkalkingsproces is gestart, kan het niet worden gestopt. Andere functies kunnen pas worden gebruikt nadat het ontkalken is voltooid.

Opmerking: Voor één behandeling is een volle fles (125 mL) nodig. Het ontkalkingsmiddel mag niet met water worden gemengd.

Noodoplossing

Stroom- en wateruitval

- Giet ongeveer 8 L water in een emmer en gebruik dit om de keramische toiletpot door te spoelen.
- Opmerking: Voorkom dat water uit de toiletpot overstroomt.

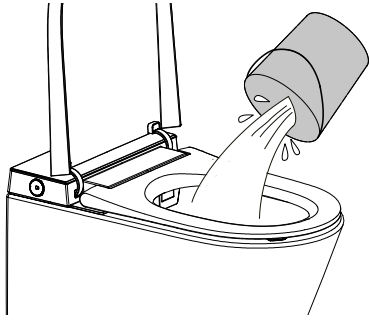

Storing van de afstandsbediening

1. Bedien het apparaat via de knoppen op de hoofdeenheid.

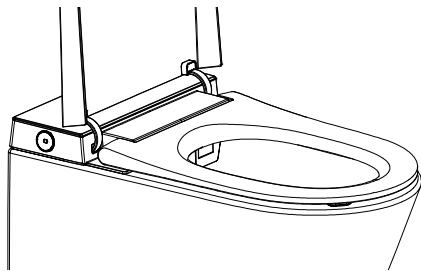





2. Batterijen vervangen

- Verwijder de afstandsbediening uit de houder.
- Open het batterijdeksel en vervang de batterijen.
- Plaats de afstandsbediening terug.

Opmerking:





Na het vervangen van de batterijen worden alle automatische functies en energiebesparingsinstellingen teruggezet naar de standaardwaarden. Stel de instellingen indien nodig opnieuw in.

Beschrijving van de knopfuncties

| | |
|--|---|
|  | |
|  Stop | <p>Wanneer u zit, drukt u kort op de knop “Stop” om de functies voor voorreiniging, achterreiniging of drogen te stoppen. Wanneer niemand zit, drukt u herhaaldelijk op de knop “Stop”. De hoofdeenheid schakelt tussen de functionele modus (wit licht continu aan) en de energiebesparingsmodus (wit licht knippert).</p> |
|  Achterreiniging / Oscillerende reiniging | <ol style="list-style-type: none"> 1. Wanneer u zit, drukt u op de knop “Achterreiniging” om de achterreinigingsfunctie te starten en drukt u opnieuw om over te schakelen naar oscillerende reiniging. Druk op de knop “Stop” om de achterreiniging onmiddellijk te stoppen. 2. Wanneer niemand zit, drukt u op de knop “Achterreiniging”. De sproeier schuift naar buiten om toegang voor reiniging te bieden. Druk op de knop “Stop” en de sproeier trekt zich weer terug. |
|  Voorreiniging / Oscillerende reiniging | <p>Wanneer u zit, drukt u op de knop “Voorreiniging” om de voorreinigingsfunctie te starten en drukt u opnieuw om over te schakelen naar oscillerende reiniging. Druk op de knop “Stop” om de voorreiniging onmiddellijk te stoppen. Na één wascyclus wordt de droogfunctie automatisch gestart en stopt na één cyclus.</p> |
|  Spoelen | <ol style="list-style-type: none"> 1. Wanneer u zit, houdt u de knop “Spoelen” ingedrukt om de droogfunctie te starten. Het drogen stopt automatisch na één cyclus, maar stopt onmiddellijk wanneer de gebruiker op de knop “Stop” drukt. 2. Wanneer het apparaat niet is uitgeschakeld, drukt u kort op de knop “Spoelen” om de spoelfunctie te starten. Tijdens achterreiniging of voorreiniging werkt de spoelfunctie niet. |

Opmerking: Bij het opstarten staan alle functies standaard op de middelste instelling. Na gebruik van de afstandsbediening schakelt de instelling over naar wat op de afstandsbediening is ingesteld.

Beschrijving van het LED-display

| | | | | |
|---|---|--|---|---|
|  Sterilisatie |  Watertemperatuur |  Temperatuurweergave |  Ontkalken |  ECO energiebesparing |
| <p>Beschrijving van het LED-display:</p> <ol style="list-style-type: none"> 1. Tijdens de zelftest lichten de pictogrammen voor sterilisatie, watertemperatuur, ontkalking en ECO op en wordt de temperatuur weergegeven als 88 °C. Na de zelftest gaan de pictogrammen voor sterilisatie, ontkalking en ECO uit en licht het pictogram voor watertemperatuur op, waarbij de huidige watertemperatuur wordt weergegeven. Bij het neutrale niveau wordt “--” weergegeven. 2. In de normale modus (niet in energiebesparingsmodus) licht het pictogram voor watertemperatuur op en toont de huidige watertemperatuur (bij neutraal niveau wordt “--” weergegeven). Tijdens het aanpassen van de watertemperatuur licht het pictogram voor watertemperatuur op en toont de huidige watertemperatuur (bij neutraal niveau wordt “--” weergegeven). 3. Tijdens het wassen licht het pictogram voor watertemperatuur op en toont de huidige watertemperatuur (bij neutraal niveau wordt “--” weergegeven). 4. Het pictogram voor sterilisatie licht op wanneer deze functie is ingeschakeld, anders blijft het uit. 5. Het pictogram voor ontkalken licht op wanneer deze functie is ingeschakeld, anders blijft het uit. 6. In de energiebesparingsmodus licht het ECO-pictogram op. 7. Het LED-display schakelt volledig uit wanneer het apparaat wordt uitgeschakeld. 8. Het LED-display schakelt volledig uit 30 seconden nadat het niet meer wordt gebruikt. Wanneer de gebruiker zit of een knop indrukt, licht het LED-display op en toont de huidige status. 9. Wanneer de gebruiker het detectiebereik van de sensor betreedt, licht het LED-display op en toont de huidige status. Het display schakelt volledig uit 30 seconden nadat de gebruiker het gebied heeft verlaten. | | | | |

Probleemoplossing

| Probleem | Oorzaak | Oplossing |
|--|---|--|
| Geen water uit de sproeier | De watertoevoerslang is geknikt. | Maak de slang recht om de knik te verwijderen. |
| | De hoekkraan is gesloten. | Open de hoekkraan. |
| | Er is een waterstoring opgetreden. | Herstel de watertoevoer. |
| Zwakke waterstraal | De watertoevoerslang is geknikt. | Maak de slang recht om de knik te verwijderen. |
| | De hoekkraan is niet volledig geopend. | Open de hoekkraan volledig. |
| | Het filter is verstopt. | Reinig het filter. |
| Lage watertemperatuur | De watertemperatuur is niet correct ingesteld. | Stel de watertemperatuur in. |
| Lage droogtemperatuur | De droogtemperatuur is niet correct ingesteld. | Stel de droogtemperatuur in. |
| Droger blaast niet | In stand-bymodus of energie-spaar-modus. | Schakel naar de functionele modus om de droogfunctie te gebruiken. |
| Sproeiarm trekt niet terug | Stroom uit. | Duw de sproeiarm voorzichtig terug en schakel de stroom in. |
| | Geblokkeerd door onzuiverheden. | Verwijder de onzuiverheden. |
| Sproei-arm komt niet naar buiten | Stroom uit. | Schakel de stroom in. |
| | De gebruiker bevindt zich niet binnen het sensor-bereik van de zitting. | Pas de positie op de zitting aan om de sensor te activeren. |
| Afstandsbedieningsindicator gaat niet aan | De batterijen zijn met verkeerde polariteit geplaatst. | Plaats de batterijen opnieuw. |
| | Batterij bijna leeg. | Vervang de batterijen door nieuwe. |
|  Let op | Als het probleem niet kan worden opgelost met de bovenstaande oplossingen, schakel dan de stroom uit en neem contact op met een serviceverlener. | |
| | Als de aardlek-beveiligingsschakelaar herhaaldelijk uitschakelt, duidt dit op een elektrische lekstroomstoring. Schakel de stroom uit en neem contact op met een serviceverlener. | |

Gebruiksaanwijzing voor de afstandsbediening

Illustratie van de afstandsbediening

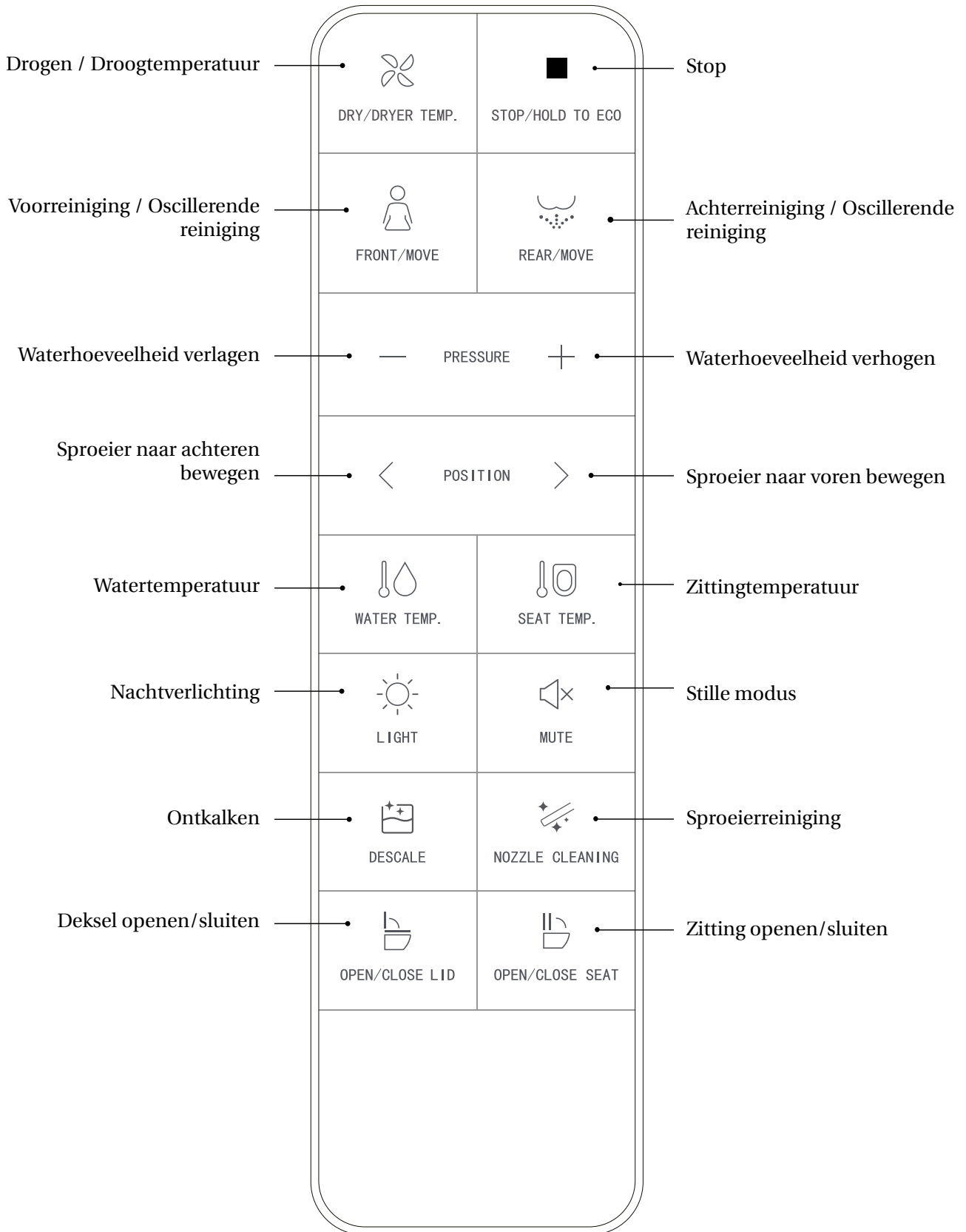

Opmerking: De functies voor voorreiniging/achterreiniging en drogen kunnen alleen worden geactiveerd wanneer de gebruiker zit en de zoemer een pieptoon geeft. Ga goed achter op de zitting zitten voor een correcte waspositie en om spatten te voorkomen.

De sproeier blijft nog 1-2 seconden sproeien nadat de gebruiker tijdens het wassen is opgestaan. Druk daarom op de knop "STOP" voordat u opstaat.

Achterreiniging



Druk op de knop “REAR/MOVE”. Het indicatielampje toont het huidige niveau van de watertemperatuur en de achterreiniging start. Druk opnieuw op “REAR/MOVE” om over te schakelen naar oscillerende reiniging (de sproeier beweegt naar voren en naar achteren om het reinigingsgebied te vergroten). De reiniging stopt automatisch na één cyclus. De reiniging stopt onmiddellijk wanneer de gebruiker op de knop “STOP” drukt.

Voorreiniging



Druk op de knop “FRONT/MOVE”. Het indicatielampje brandt en toont het huidige niveau van de watertemperatuur, waarna de voorreiniging start. Druk opnieuw op “FRONT/MOVE” om over te schakelen naar oscillerende reiniging (de sproeier beweegt naar voren en naar achteren om het reinigingsgebied te vergroten). De reiniging stopt automatisch na één cyclus, maar stopt onmiddellijk wanneer de gebruiker op de knop “STOP” drukt.

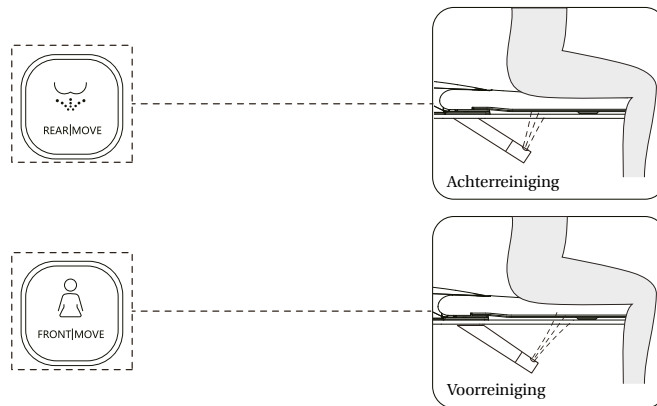

Drogen / Droogtemperatuur



Druk op de knop “DRY DRYER TEMP”. Het indicatielampje gaat branden en toont de huidige luchttemperatuur. Het drogen start. Het drogen stopt automatisch na één cyclus of wanneer de gebruiker opstaat.

Tijdens het drogen drukt u op de knop “DRY DRYER TEMP.” om de luchttemperatuur in te stellen tussen niveau 0–5. Het indicatielampje toont het huidige temperatuurniveau. Wanneer het indicatielampje uit is, staat de temperatuur op niveau 0 (kamertemperatuur).

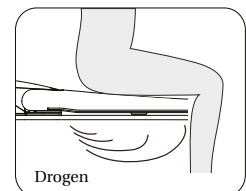

Aanpassing van de waterhoeveelheid

Druk op de knop “+” of “-” wanneer de functie achterreiniging of voorreiniging actief is. Het indicatielampje gaat branden en toont het huidige niveau van de waterhoeveelheid, en de waterhoeveelheid kan worden aangepast.

Aanpassing van de sproeierpositie

Druk op de knop “<” of “>” wanneer de functie achterreiniging of voorreiniging actief is. Het indicatielampje gaat branden en toont de huidige sproeierpositie, en de sproeierpositie kan in 5 niveaus worden ingesteld.

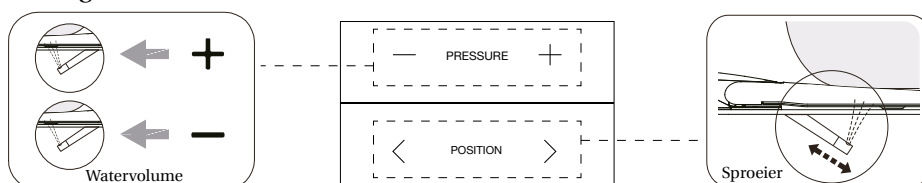

Energiebesparing

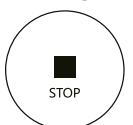

Houd de knop “STOP” ingedrukt om de energiebesparingsmodus te activeren. Houd de knop “STOP” opnieuw ingedrukt om de energiebesparingsmodus te verlaten.

In de energiebesparingsmodus wordt de zittingtemperatuur ingesteld op niveau 1 om energie te besparen. (Opmerking: als de zittingtemperatuur vóór de energiebesparingsmodus neutraal was, blijft deze ook neutraal.)

Opmerking: de energiebesparingsmodus wordt tijdelijk onderbroken wanneer de zitting wordt gebruikt en het product schakelt over naar de functionele modus. De zitting begint onmiddellijk te verwarmen (zonder de zittingtemperatuur uit te schakelen), en de energiebesparingsmodus wordt hersteld zodra de zitting niet meer wordt gebruikt.

Aanpassing van de watertemperatuur



WATER TEMP.

Druk kort op de knop "WATER TEMP." om de watertemperatuur in te stellen tussen niveau 0–5. Het indicatielampje toont het huidige niveau van de watertemperatuur. Wanneer het indicatielampje uit is, staat de temperatuur op niveau 0 (kamertemperatuur).



(Level 0)

Level 1

Level 2

Level 3

Level 4

Level 5

Aanpassing van de zittingtemperatuur



SEAT TEMP.

Druk kort op de knop "SEAT TEMP." om de zittingtemperatuur in te stellen tussen niveau 0–5. Het indicatielampje toont het huidige niveau van de zittingtemperatuur. Wanneer het indicatielampje uit is, staat de temperatuur op niveau 0 (kamertemperatuur).



(Level 0)

Level 1

Level 2

Level 3

Level 4

Level 5

Reiniging van de sproeier



NOZZLE CLEANING

Wanneer niemand op de zitting zit, druk kort op de knop "NOZZLE CLEANING". De sproeier schuift automatisch naar buiten om toegang te geven voor reiniging. Druk op de knop "STOP" om de sproeier terug te brengen naar de normale positie.

Nachtverlichting

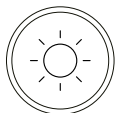

LIGHT

Instelling van de nachtverlichting: druk kort op de knop "LIGHT" om de nachtverlichting in of uit te schakelen.

Intelligente modus: houd de knop "LIGHT" ingedrukt om de intelligente modus te activeren (de nachtverlichting schakelt automatisch in of uit door het omgevingslicht te detecteren). Als het product zich in de intelligente modus bevindt, druk kort op de knop "LIGHT" om deze modus te verlaten. (Fabrieksinstelling: intelligente modus)

Ontkalken



DESCALE

Wanneer niemand op de zitting zit, houd de knop "DESCALE" ingedrukt om de watertank te legen. Leeg de watertank en giet 125 ml ontkalkingsmiddel erin. Houd de knop "DESCALE" opnieuw ingedrukt om de ontkalkingsfunctie te starten. Deze stopt automatisch na 30 minuten. Schakel tijdens het ontkalken het water of de stroom niet uit.

Automatisch openen / sluiten van deksel



OPEN/CLOSE
THE SEAT



OPEN/CLOSE
THE LID

- Druk kort op de knop "OPEN/CLOSE THE LID" om het deksel te openen of te sluiten.
- Druk kort op de knop "OPEN/CLOSE THE SEAT" om de zitting te openen of te sluiten.
- Houd de knop "OPEN/CLOSE THE LID" ingedrukt om de automatische open-/sluitfunctie van het deksel in of uit te schakelen.

Stille modus



MUTE

Druk kort op de knop "MUTE" om de stille modus in of uit te schakelen.

Gebruikerscode – Radiofrequentie afstandsbediening

1. Schakel de stroomtoevoer van het toilet uit.
2. Houd de knop "STOP" ingedrukt en druk vervolgens op de knop "REAR/MOVE". Het indicatielampje gaat knipperen.
3. Sluit de stroomstekker opnieuw aan en druk op de knop "RESET".
4. Het indicatielampje stopt met knipperen en blijft 2 seconden branden om aan te geven dat de afstandsbediening succesvol met het toilet is gekoppeld. Er klinkt één pieptoon wanneer de zelfcontrole is voltooid. De afstandsbediening is daarna klaar voor gebruik.

Overige functies

Voetsensorfunctie

Houd de knop "MUTE" ingedrukt om de voetsensorfunctie in of uit te schakelen. De voetsensor wordt gedeactiveerd wanneer de gebruiker op de zitting zit.

Spoelen van de elektronische bidet-watertank

Houd de knoppen "DESCALE" en "NOZZLE CLEANING" gelijktijdig langer dan 3 seconden ingedrukt om het spoelen van de watertank van het elektronische bidet te starten.

Sterilisatiefunctie

Wanneer niemand op de zitting zit en de was-/droogfuncties zijn uitgeschakeld, houd de knop "DRY/DRYER TEMP." ingedrukt om de plasma-sterilisatiefunctie te activeren. De functie stopt automatisch na 2 uur. In deze modus stopt de functie ook automatisch als een andere knop wordt ingedrukt of als een gebruiker gaat zitten.

Opmerking:

- Het apparaat geeft één "BEEP" wanneer de gebruiker op een knop drukt, wat aangeeft dat de hoofdeenheid het signaal ontvangt en de functie uitvoert. Als er geen "BEEP" klinkt, betekent dit dat de hoofdeenheid het signaal niet ontvangt. Richt de afstandsbediening opnieuw en druk nogmaals op de knop.
- Bij een stroomuitval tijdens het sproeien kan de sproeier niet worden ingetrokken. Wacht tot de stroomvoorziening is hersteld. Bij een langdurige stroomuitval kan de sproeier voorzichtig met de hand worden teruggeduwd. Druk niet hard om schade aan de sproeier en het elektrische mechanisme te voorkomen.

Installatievoorbereiding

Installatie van de afstandsbedieninghouder 1: Montage met schroeven

Boor twee gaten in de muur met een diameter van 6 mm, met een onderlinge afstand van ongeveer 115 mm en een diepte van ongeveer 35 mm.

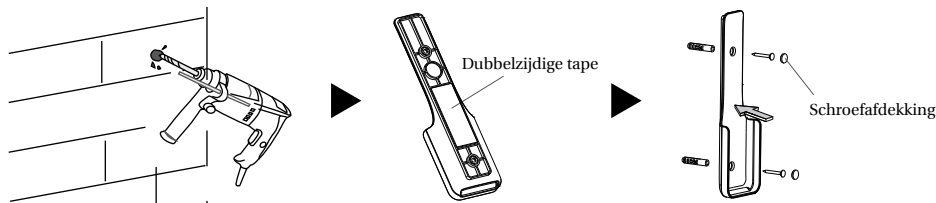

Installatie van de afstandsbedieninghouder 2: Montage met dubbelzijdige tape

Reinig en droog het installatiegebied van de houder.

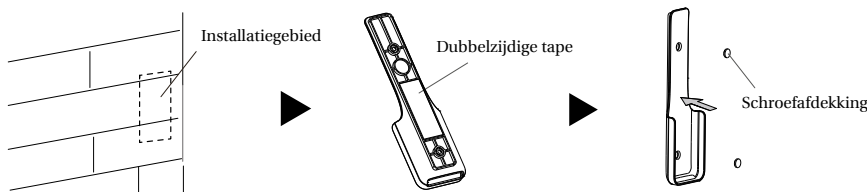

Installatie van batterijen (2 x AAA)

Plaats de batterijen in de afstandsbediening.

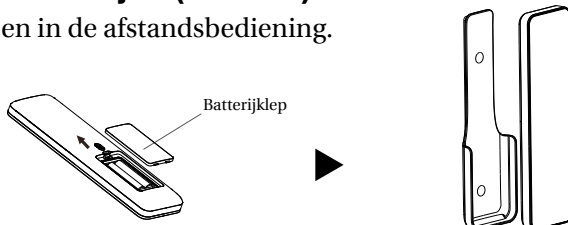

Opmerking:

- Zorg ervoor dat de afstandsbediening binnen handbereik is wanneer u zit.
- Installeer en gebruik het product niet op vochtige plaatsen zoals een doucheruimte.
- Plaats het product niet op een plaats waar het gemakkelijk aan water wordt blootgesteld.

Innehåll

Toalett

Produktöversikt

| | |
|--|----|
| Säkerhetsinstruktioner | 64 |
| Tekniska specifikationer | 65 |
| Identifiering av delar | 66 |
| Förberedelse | 66 |
| Automatisk öppning/stängning av lock | 66 |

Underhåll

| | |
|--|----|
| Underhåll | 67 |
| Skötsel och underhåll av huvudenheten | 67 |
| Skötsel och underhåll av spolmunstycke | 67 |
| Filterunderhåll | 67 |
| Försiktighetsåtgärder vid underhåll | 67 |
| Avkalkning av vattentank | 67 |
| Felsökning vid nödsituation | 68 |
| Ström- och vattenavbrott | 68 |
| Fel på fjärrkontrollen | 68 |

Övriga funktioner

| | |
|--|----|
| Beskrivning av knappfunktionerna | 69 |
| Beskrivning av LED-display | 69 |
| Åtgärda fel | 70 |

Fjärrkontroll

Bruksanvisning för fjärrkontrollen

| | |
|--|----|
| Illustration av fjärrkontroll | 71 |
| Bakre tvätt | 72 |
| Främre tvätt | 72 |
| Torkning / Torktemperatur | 72 |
| Justering av vattenmängd | 72 |
| Justering av munstyckets position | 72 |
| Energibesparing | 72 |
| Justering av vattentemperatur | 73 |
| Justering av sitsens temperatur | 73 |
| Munstycksrengöring | 73 |
| Nattbelysning | 73 |
| Avkalkning | 73 |
| Automatisk öppning / stängning av lock | 73 |
| Tyst läge | 73 |
| Användarkod – Radiofrekvensfjärrkontroll | 73 |
| Övriga funktioner | 74 |
| Fotsensorfunktion | 74 |
| Spolning av elektronisk bidetvattentank | 74 |
| Steriliseringsfunktion | 74 |

Installationsförberedelse

| | |
|---|----|
| Installation av hållare för fjärrkontroll | 74 |
| Installation av batterier | 74 |

Monteringsanvisning



En monteringsanvisning medföljer produkten. Den kan även laddas ner från pressalit.com.

SÄKERHETSINSTRUKTIONER

Vid användning av elektriska produkter, särskilt när barn är närvarande, ska grundläggande säkerhetsåtgärder alltid följas, inklusive följande:

- Denna produkt får endast användas av barn och personer med nedsatt fysisk, sensorisk eller mental förmåga eller brist på erfarenhet och kunskap om de står under uppsikt eller har fått instruktioner om säker användning av produkten och förstår de risker som är förknippade med den.
- Barn får inte leka med produkten.
- Rengöring och användarunderhåll får inte utföras av barn utan uppsikt.

LÄS ALLA INSTRUKTIONER FÖRE ANVÄNDNING.



FARA – För att minska risken för elektrisk stöt:

- Placera eller förvara inte produkten där den kan falla eller dras ned i ett badkar eller handfat.
- Placera den inte i och tappa den inte i vatten eller annan vätska.
- Försök inte ta upp en produkt som har fallit i vatten. Dra omedelbart ur stickkontakten.
- Koppla från produkten före underhåll och rengöring.
- Hantera inte stickkontakten med våta händer.
- Blockera aldrig lufttorkarens utlopp.
- Demontera, reparera eller modifiera aldrig denna produkt.
- Vid installation, demontering, reparation och underhåll av produkten ska strömmen vara avstängd och vattentillförseln avstängd.



VARNING – För att minska risken för brännskador, elektrisk stöt, brand eller personskada.

- Noggrann tillsyn är nödvändig när produkten används av, på eller i närheten av barn eller personer med funktionsnedsättning.
- Använd endast produkten för dess avsedda ändamål enligt beskrivningen i denna manual. Använd inte tillbehör som inte rekommenderas av Pressalit.
- Använd aldrig produkten om sladden eller stickkontakten är skadad, om den inte fungerar korrekt, om den har tappats eller skadats, eller om den har tappats i vatten. Lämna in produkten till ett servicecenter för undersökning och reparation.
- Håll sladden borta från uppvärmda ytor.
- Använd aldrig produkten när du sover eller är dåsig.
- Tappa eller för in inga föremål i någon öppning eller slang.
- Använd inte utomhus och använd den inte där aerosolprodukter (sprayer) används eller där syrgas administreras.
- Anslut endast produkten till ett korrekt installerat och jordat eluttag. Se Jordningsanvisningar.
- Kasta inte cigaretter eller andra brinnande material i toaletten, då detta kan orsaka brand.
- Produkten är en elektrisk apparat och måste därför placeras långt från vatten och andra vätskor.
- Lägg inte produkten på sidan eller upp och ned när den är ansluten till strömförsörjningen.
- Anslut inte andra elektriska apparater till samma eluttag.
- Använd inte förlängningssladdar eller lösa eluttag.
- Återanvänd inte befintliga vattentillförselslangar, eftersom detta kan orsaka läckage, brand eller elektrisk stöt. Installationen ska omfatta specificerade komponenter och en ny vattentillförselslang.



FÖRSIKTIGHET – Underlåtenhet att följa instruktionerna kan orsaka personskada eller materiell skada.

- Installera eller använd inte produkten i våta utrymmen såsom ångrum etc.
- Det rekommenderas att använda ett vattentätt eluttag installerat på en plats där det inte riskerar att bli blött.
- Produkten får endast användas med 220V–240V, 50/60Hz elektrisk ström; belastningsströmmen måste vara minst 10A. Stickkontakten måste vara utrustad med jordfelsbrytare (RCD) eller motsvarande högkänslig, snabbverkande läckströmsbrytare. (Märkutlösningström ≤ 10 mA).
- Vid åskväder rekommenderas starkt att dra ur stickkontakten.
- Stå inte på produkten, sitsen eller locket.
- Luta dig inte mot locket under användning för att undvika skador.
- Produkten är utrustad med mjukstängande sits och lock (soft-close). Tryck inte ned toaletsitsen, eftersom skador kan uppstå.
- Produkten kan rengöras med vatten eller desinfektionsmedel som rekommenderas av Pressalit. (Undvik starka kemikalier)
- Undvik långvarig exponering för direkt solljus.
- Använd endast kranvatten eller dricksvatten; annars kan hudirritation uppstå.
- Anslut inte vattentillförseln till varmvatten. Se till att inloppsvattnets temperatur är mellan 3–35 °C (37–95 °F).
- Hög rumstemperaturen för att förhindra frysskador på toaletten.
- Om produkten inte används under mer än tre (3) dagar, töm ut vattnet ur toaletten och dra ur stickkontakten från vägguttaget.
- Sluta använda produkten och koppla bort strömförsörjningen om ett fel uppstår. Kontakta professionell service.
- Om produkten installeras utan stickkontakt måste en brytare eller säkring som kan bryta strömförsörjningen installeras i den fasta elinstallationen.

JORDNINGSANVISNINGAR

- Produkten ska vara jordad. Vid elektrisk kortslutning minskar jordning risken för elektrisk stöt genom att ge en avledningsväg för den elektriska strömmen.
- Stickkontakten måste anslutas till ett korrekt installerat och jordat eluttag.



FARA – Felaktig användning av jordad stickkontakt kan leda till risk för elektrisk stöt.

- Om reparation eller utbyte av sladd eller stickkontakt är nödvändig får jordledaren inte anslutas till någon av de platta terminalerna.
- Kontakta en behörig elektriker eller servicetekniker om jordningsanvisningarna inte är helt förstådda eller om du är osäker på om produkten är korrekt jordad.
- Produkten är fabriksutrustad med en specifik elkabel och stickkontakt för anslutning till en lämplig elektrisk krets.
- Se till att produkten ansluts till ett eluttag som matchar stickkontaktens konfiguration.
- Ingen adapter får användas med denna produkt.
- Modifiera inte den medföljande stickkontakten — om den inte passar i eluttaget ska ett korrekt eluttag installeras av en behörig elektriker.
- Om produkten måste anslutas till en annan typ av elektrisk krets ska detta utföras av kvalificerad servicepersonal.

SPARA DESSA INSTRUKTIONER.

Tekniska specifikationer

| Model | | RG807000 | |
|------------------------|-------------------------|--|------------------------------|
| Huvudenhet | Märkspänning | 220 V–240 V, 50 Hz–60 Hz | |
| | Märkeffekt | 1010 W (utan sätestemperaturfunktion) | |
| | | 1055 W (med sätestemperaturfunktion) | |
| | Maximal användarvikt | 200 kg | |
| | Vattentäthet | IPX4 | |
| | Vattentrycksområde | 0,08–0,8 MPa (statiskt tryck) | |
| Toalett | Spolvolym | 6,0 L (full spolning) / 4,0 L (halv spolning) | |
| | Spolläge | Wash-down-spolning | |
| | Utloppshöjd | 212 mm | |
| | Utloppets ytterdiameter | 102 mm | |
| | Avloppsmetod | P-vattenlås | |
| Rengöringsenhet | Värmeeffekt | 1500 W | |
| | Vattentemperatur | 6-nivåjustering (inkl. neutral nivå) | |
| | Vattenmängd | 3-nivåjustering | |
| | Rengöringsläge | Bakre tvätt / oscillerande tvätt, främre tvätt / oscillerande tvätt | |
| | Munstycksposition | 5-nivåjustering | |
| | Vattentrycksskydd | Tryckhållningsenhet, automatisk tryckavlastningsenhet | |
| | Antiföroreningsenhet | Automatisk munstycksrengöring, antisifonenhet, återströmningsskydd, filterenhet | |
| | Säkerhetsanordning | Termosäkring, vattentempersensor, övertemperaturskydd, jordningsskydd, termostat, läckageskydd | |
| Torkningsenhet | Varmlufthastighet | 0.2 m ³ /min | |
| | Varmlufttemperatur | 6-nivåjustering (inkl. neutral nivå) | |
| | Värmeeffekt | 200 W | |
| | Säkerhetsanordning | Termosäkring, läckageskydd, termostat | |
| Uppvärmd sits | Yttemperatur | 6-nivåjustering (inkl. neutral nivå) | |
| | Värmeeffekt | 50 W | |
| | Brännskydd | Efter 10 minuters användning sänks sätestemperaturen automatiskt till en lägre nivå | |
| | Säkerhetsanordning | Sätesensor, tempersensor, termosäkring, termostat, läckageskydd | |
| Komfortfunktioner | Nattljusmodul | Intelligent, alltid på, alltid av | |
| | Tyst inställning | Summern är avstängd på natten för en tyst miljö | |
| | Fotsensorfunktion | Aktiverar öppning av locket | |
| | | Aktiverar halv spolning | |
| Produktskillnader | Locköppning | Soft close | Automatisk öppning av locket |
| | | | |
| Antibakteriellt område | | Munstycke | |

Identifiering av delar

Vänster sida:

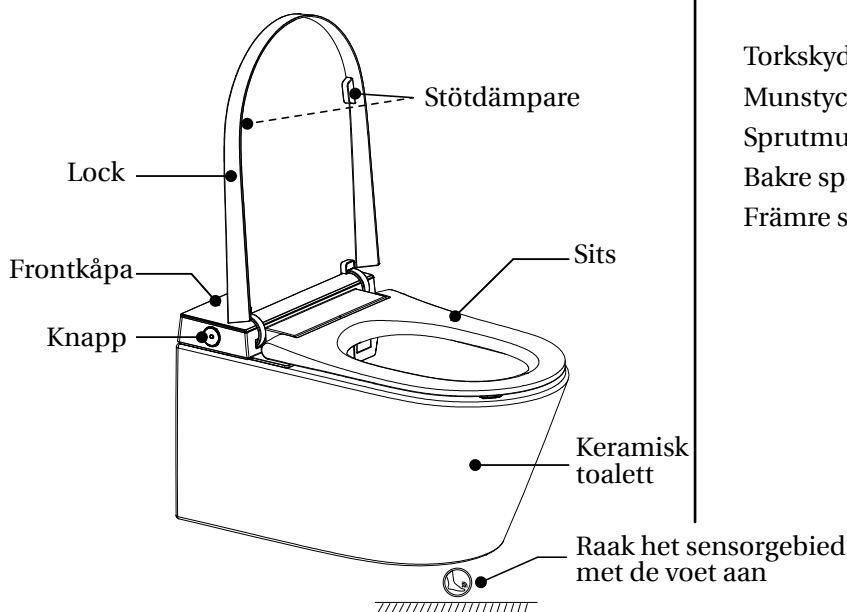

Höger sida:

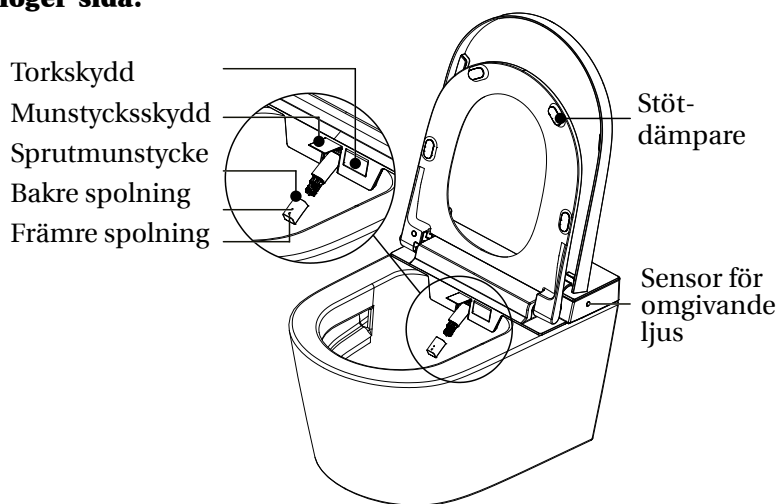

Förberedelse

Tryck på RESET-knappen före användning. Indikatorlampan tänds för att bekräfta att strömmen är på.

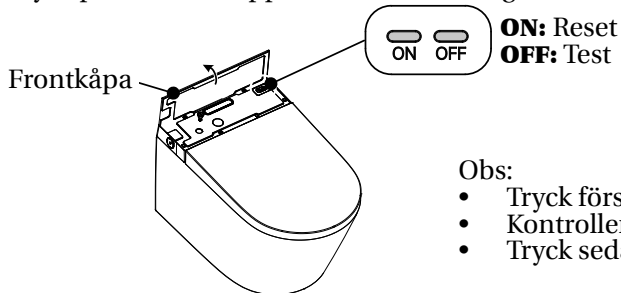

Obs:

- Tryck först på testknappen.
- Kontrollera att resetknappen hoppar upp.
- Tryck sedan på resetknappen för att slå på strömmen.

Automatisk öppning / stängning av lock

Denna funktion är avstängd som standard. Aktivera den via fjärrkontrollen före första användning.

1. När man närmar sig toaletten

När användaren kommer in i sensorns detekteringsområde öppnas locket automatiskt.

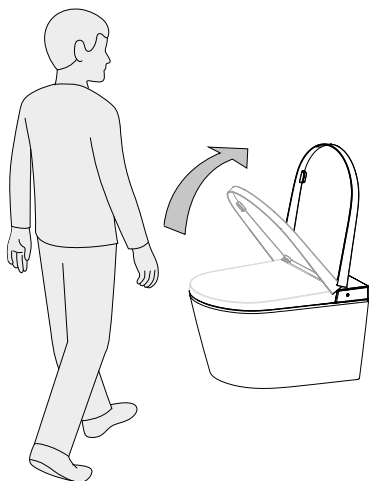

2. När man lämnar toaletten

När användaren lämnar toaletten stängs locket automatiskt efter att rörelsesensorn har registrerat en period av inaktivitet.



- När både sits och lock är stängda, rör vid sensorområdet med foten för att öppna locket.
- När locket är öppet och sitsen är stängd, rör vid sensorområdet med foten för att öppna sitsen.
- När både sits och lock är öppna, rör vid sensorområdet med foten för att stänga locket och aktivera en halv spolning.

Användningsmetod för TOF-fotsensor för att slå på/av projektljuset

Som standard är LED-indikatorn konstant tänd. För att aktivera funktionen ska du hålla ett avstånd på mindre än 6 cm från sensorfönstret (modulytan) i minst 10 sekunder tills indikatorlampan börjar blinka snabbt. Flytta dig sedan bort inom 10–60 sekunder för att stänga av projektljuset. Samma metod används för att slå på det.

Underhåll

Skötsel och underhåll av huvudenheten

1. Stäng av strömförsörjningen innan underhåll utförs.
2. Använd en mjuk, fuktig trasa för rengöring och endast desinfektionsmedel som rekommenderas av Pressalit. (Undvik starka kemikalier)
3. När rengöringen är klar och alla ytor är torra, anslut strömmen igen.

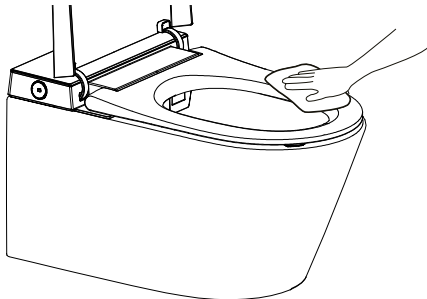

Skötsel och underhåll av spolmunstycket

1. När ingen sitter på sitsen, tryck kort på knappen Rear Washing på huvudenheten. Munstycket körs automatiskt ut för att ge åtkomst för rengöring
2. När munstycket rör sig framåt kan det tas bort och rengöras separat.

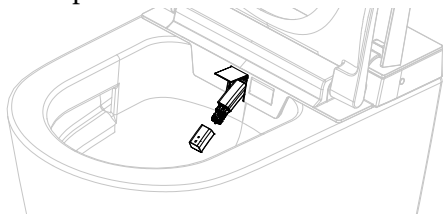

3. Använd endast en mjuk trasa eller en mjuk borste för rengöring. Dra eller tryck inte på munstycket för att undvika skador.



4. Sätt tillbaka munstycket och tryck på knappen "STOP" för att återföra spolmunstycket till dess normala position.

Obs: Spolmunstycket dras automatiskt tillbaka efter 10 minuter eller om sitsen används.

Filterunderhåll

Om spolprestandan är dålig under normala förhållanden:

1. Stäng av strömmen och kulventilen och skruva sedan loss vattentillförselslangen.

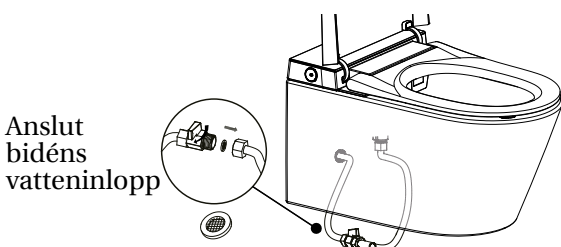

Anslut bidéns vatteninlopp

2. Ta bort filtret.
3. Rengör filtret under rinnande vatten.
4. Montera tillbaka filtret och vattentillförselslangen, öppna kulventilen och anslut strömmen igen.

Försiktighetsåtgärder vid underhåll

Om bidén inte fungerar korrekt ska underhåll utföras enligt följande:

1. Töm vattnet från bidén. Se avsnittet om fjärrkontrollen för specifika instruktioner.
- Obs: Töm vattentanken innan det elektroniska locket tas bort.
2. Stäng av vatten- och strömförsörjningen.
 3. Koppla bort vatteninloppsslangen och kopplingen innan underhåll utförs.

Avkalkning av vattentank

Toaletten behöver avkalkas efter 3–6 månaders användning.

1. Se avsnittet om fjärrkontrollen för specifika instruktioner om hur vattentanken töms.
2. Töm vattentanken och häll i 125 mL avkalkningsmedel.
3. Tryck på knappkombinationen igen för att starta avkalkningsprocessen. Den stoppas automatiskt efter 30 minuter. Stäng inte av vatten eller ström under avkalkningen.

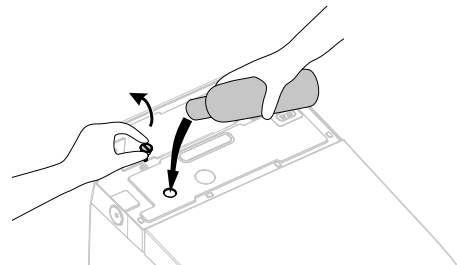

Obs:

1. Innan du tillsätter avkalkningsmedlet, om du vill stoppa avkalkningsfunktionen, håll "STOP"-knappen intryckt.
2. Under påfyllning av avkalkningsmedel hörs ett "pip-pip-pip"-ljud när vattentanken är full och påfyllningen stoppas.
3. När avkalkningsprocessen har startat kan den inte avbrytas. Andra funktioner kan endast användas efter att avkalkningen har slutförts.

Obs: En hel flaska (125 mL) krävs för en behandling. Avkalkningsmedlet får inte blandas med vatten.

Felsökning ved nødsituasjon

Strøm- og vannavbrott

- Häll cirka 8 L vatten i en behållare och använd det för att spola den keramiska toalettstolen.

Obs: Undvik att vatten rinner över kanten på skålen.

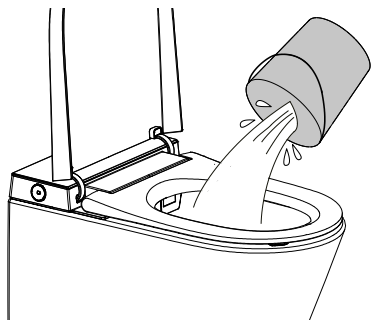

Fel på fjärrkontrollen

1. Använd knapparna på huvudenheten.

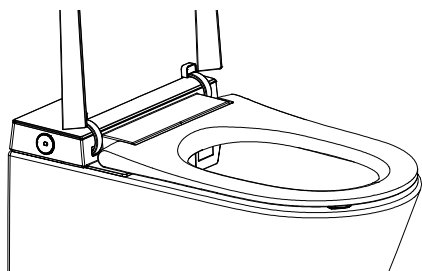





2. Byte av batterier

- Ta bort fjärrkontrollen från hållaren.
- Öppna batteriluckan och byt batterierna.
- Sätt tillbaka fjärrkontrollen.





Merk: Etter batteribytte vil alle autofunksjoner og energispareinnstillinger bli tilbakestilt til standardverdiene. Konfigurer innstillingene på nytt ved behov.

Beskrivning av knappfunktionerna

| | |
|--|--|
|  | |
|  Stop | <p>När du sitter ned, tryck kort på knappen "Stop" för att stoppa framspolning, bakspolning eller torkfunktion. När ingen sitter ned, tryck upprepade gånger på knappen "Stop". Huvudenheten växlar mellan funktionsläge (vitt ljus lyser konstant) och energisparläge (vitt ljus blinkar).</p> |
|  Bakspolning / Oscillerande spolning | <ol style="list-style-type: none"> När du sitter ned, tryck på knappen "Bakspolning" för att starta bakspolningsfunktionen och tryck igen för att växla till oscillerande spolning. Tryck på knappen "Stop" för att stoppa bakspolningen omedelbart. När ingen sitter ned, tryck på knappen "Bakspolning". Munstycket körs ut för att ge åtkomst för rengöring. Tryck på knappen "Stop" så dras munstycket tillbaka. |
|  Framspolning / Oscillerande spolning | <p>När du sitter ned, tryck på knappen "Framspolning" för att starta framspolningsfunktionen och tryck igen för att växla till oscillerande spolning. Tryck på knappen "Stop" för att stoppa framspolningen omedelbart. Efter en tvättcykel startar torkfunktionen automatiskt och stannar efter en cykel.</p> |
|  Spolning | <ol style="list-style-type: none"> När du sitter ned, håll knappen "Spolning" nedtryckt för att starta torkfunktionen. Torkningen stoppas automatiskt efter en cykel, men stoppas omedelbart om användaren trycker på knappen "Stop". När produkten inte är avstängd, tryck kort på knappen "Spolning" för att starta spolningsfunktionen. Under bakspolning eller framspolning fungerar inte spolningsfunktionen. |

Obs: Vid uppstart är alla funktionsinställningar standardmässigt inställda på mellannivå. Efter användning av fjärrkontrollen ändras inställningen till den som är vald på fjärrkontrollen.

Beskrivning av LED-display

| | | | | |
|---|---|---|--|---|
|  |  |  |  |  |
| Sterilisering | Vattentemperatur | Temperaturvisning | Avkalkning | ECO energibesparing |
| <p>Beskrivning av LED-displayen:</p> <ol style="list-style-type: none"> Under självttest tänds symbolerna för sterilisering, vattentemperatur, avkalkning och ECO, och temperaturen visas som 88 °C. Efter självttest släcks symbolerna för sterilisering, avkalkning och ECO och symbolen för vattentemperatur tänds och visar den aktuella vattentemperaturen. Temperaturen visas som "--" vid neutral nivå. I normalt läge (inte energisparläge) lyser symbolen för vattentemperatur och visar aktuell vattentemperatur (vid neutral nivå visas "--"). Vid justering av vattentemperaturen lyser symbolen för vattentemperatur och visar aktuell temperatur (vid neutral nivå visas "--"). Under tvätt lyser symbolen för vattentemperatur och visar aktuell vattentemperatur (vid neutral nivå visas "--"). Symbolen för sterilisering lyser när funktionen är aktiverad, annars är den släckt. Symbolen för avkalkning lyser när funktionen är aktiverad, annars är den släckt. I energisparläge lyser ECO-symbolen. LED-displayen släcks helt när produkten stängs av. LED-displayen släcks helt 30 sekunder efter att den inte längre används. När användaren sitter eller när en knapp trycks in tänds LED-displayen och visar aktuell status. När användaren går in i sensorns registreringsområde tänds LED-displayen och visar aktuell status. Displayen släcks helt 30 sekunder efter att användaren lämnar området. | | | | |

Åtgärda fel

| Problem | Orsak | Åtgärd |
|---|---|--|
| Inget vatten från munstycket | Vattentillförselslangen är vikt. | Räta ut slangen för att ta bort böjen. |
| | Vinkelventilen är stängd. | Öppna vinkelventilen. |
| | Ett vattenavbrott har inträffat. | Återställ vattentillförseln. |
| Svag vatten-stråle | Vattentillförselslangen är vikt. | Räta ut slangen för att ta bort böjen. |
| | Vinkelventilen är inte helt öppnad. | Öppna vinkelventilen helt. |
| | Filtret är igensatt. | Rengör filtret. |
| Låg vatten-temperatur | Vattentemperaturen är inte korrekt inställd. | Justera vattentemperaturen. |
| Låg tork-temperatur | Torktemperaturen är inte korrekt inställd. | Justera torktemperaturen. |
| Tork-funktionen blåser inte | I standbyläge eller energi-spar-läge. | Växla till funktionsläge för att använda tork-funktionen. |
| Spray-arm dras inte tillbaka | Strömmen är av. | Tryck försiktigt tillbaka spray-armen och slå på strömmen. |
| | Fastnat på grund av föroreningar. | Ta bort föroreningarna. |
| Spray-arm går inte ut | Strömmen är av. | Slå på strömmen. |
| | Användaren befinner sig inte inom sitsens sensorområde. | Justera positionen på sitsen för att aktivera sensorn. |
| Fjärr-kontroll-indikator tänds inte | Batterierna är isatta med fel polaritet. | Sätt i batterierna igen. |
| | Låg batterinivå. | Byt batterierna mot nya. |
|  Varning | Om problemet inte kan lösas med ovanstående lösningar, koppla från strömmen och kontakta en serviceleverantör. | |
| | Om jordfels-brytaren löser ut upprepade gånger, indikerar det ett elektriskt läckage-fel. Koppla från strömmen och kontakta en serviceleverantör. | |

Bruksanvisning för fjärrkontrollen

Illustration av fjärrkontrollen

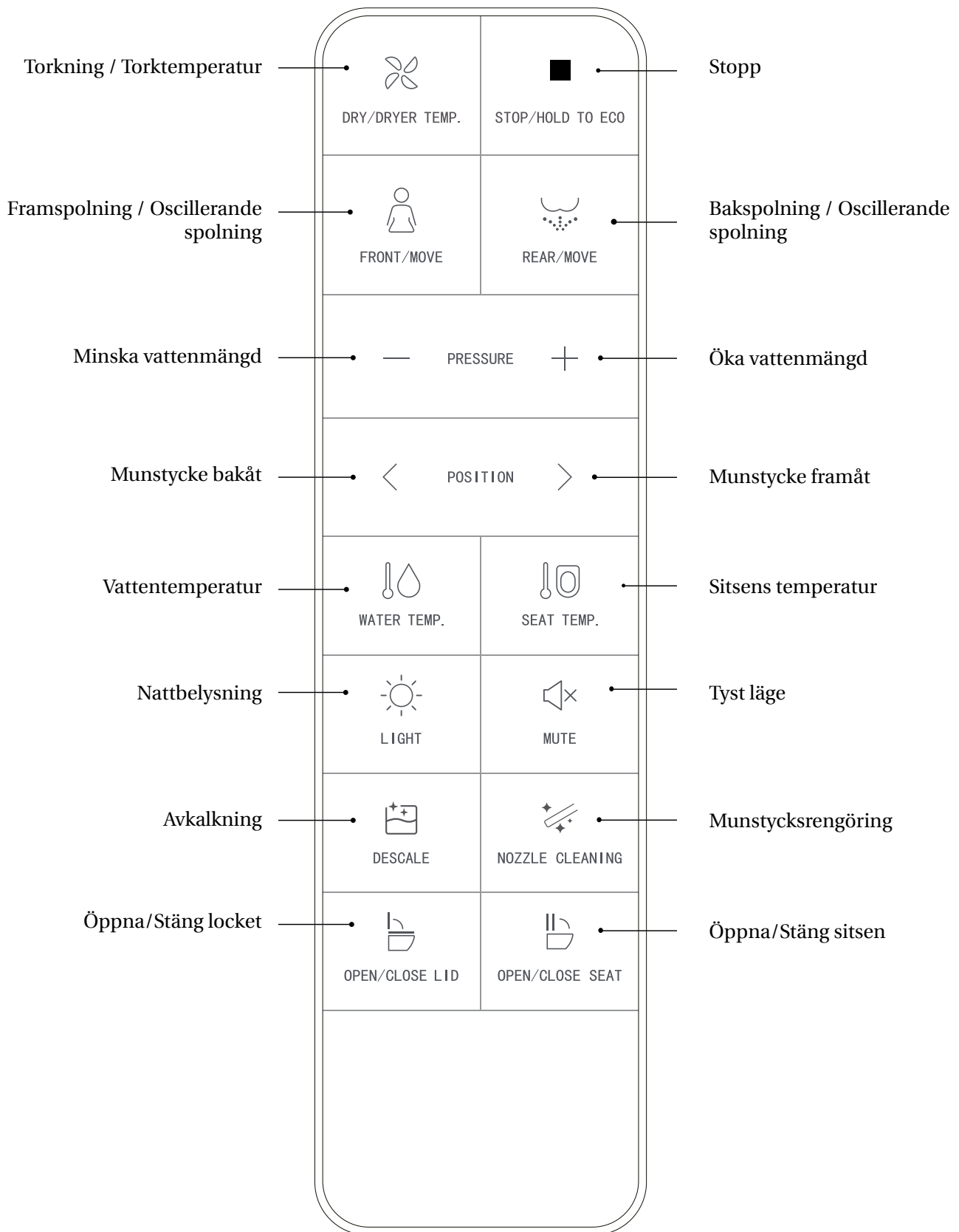

Obs: Funktionerna för framspolning/bakspolning och torkning kan endast aktiveras när användaren sitter ned och en signal hörs. Sitt längst bak på sitsen för att få rätt tvättposition och undvika stänk. Munstycket fortsätter att spruta i 1–2 sekunder efter att användaren reser sig under tvätt. Tryck därför på “STOP”-knappen innan du reser dig.

Bakre tvätt



Tryck på knappen "REAR/MOVE". Indikatorlampan visar aktuell nivå för vattentemperaturen och den bakre tvätten startar. Tryck på "REAR/MOVE" igen för att växla till oscillerande tvätt (munstycket rör sig fram och tillbaka för att utöka tvättområdet). Tvätten stoppas automatiskt efter en cykel eller omedelbart om användaren trycker på knappen "STOP".

Främre tvätt



Tryck på knappen "FRONT/MOVE". Indikatorlampan lyser och visar aktuell nivå för vattentemperaturen och den främre tvätten startar. Tryck på "FRONT/MOVE" igen för att växla till oscillerande tvätt (munstycket rör sig fram och tillbaka för att utöka tvättområdet). Tvätten stoppas automatiskt efter en cykel eller omedelbart om användaren trycker på knappen "STOP".

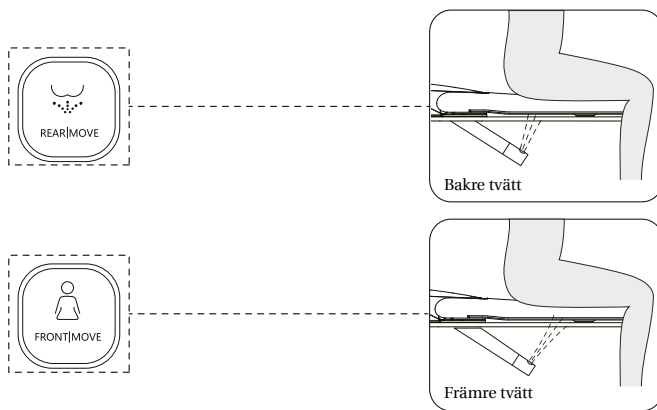

Torkning / Torktemperatur



Tryck på knappen "DRY DRYER TEMP". Indikatorlampan tänds och visar aktuell lufttemperatur. Torkningen startar. Torkningen stoppas automatiskt efter en cykel eller när användaren reser sig. Under torkning trycker du på knappen "DRY DRYER TEMP" för att justera lufttemperaturen mellan nivå 0–5. Indikatorlampan visar aktuell temperaturnivå. När indikatorlampan är släckt är temperaturen på nivå 0 (rumstemperatur).

○ ○ ○ ○ ○
(Level 0)

● ○ ○ ○ ○
Level 1

● ● ○ ○ ○
Level 2

● ● ● ○ ○
Level 3

● ● ● ● ○
Level 4

● ● ● ● ●
Level 5

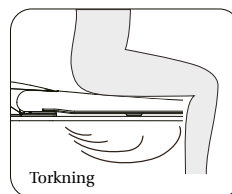

Justering av vattenmängd

Tryck på knappen "+" eller "-" när funktionen bakspolning eller framspolning är aktiv. Indikatorlampan tänds och visar aktuell vattenmängdsnivå, och vattenmängden kan justeras.

Justering av munstyckets position

Tryck på knappen "<" eller ">" när funktionen bakspolning eller framspolning är aktiv. Indikatorlampan tänds och visar aktuell position för munstycket, och munstyckets position kan justeras i 5 nivåer.

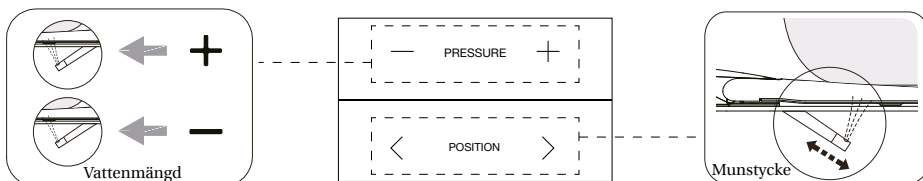

Energibesparing

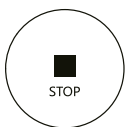

Håll knappen "STOP" nedtryckt för att aktivera energisparläge. Håll knappen "STOP" nedtryckt igen för att avsluta energisparläget.

I energisparläge är sitsens temperatur inställd på nivå 1 för att spara energi. (Obs: Om sitsens temperatur var neutral före energisparläget förblir den neutral.)

Obs: Energisparläget avbryts tillfälligt när sitsen används och produkten går över till funktionsläge. Sitsen börjar värmas upp omedelbart (utan att stänga av sitsens temperatur), och energisparläget återställs när sitsen inte längre används.

Justering av vattentemperatur



WATER TEMP.

Tryck kort på knappen "WATER TEMP." för att justera vattentemperaturen mellan nivå 0–5. Indikatorlampan visar aktuell nivå för vattentemperaturen. När indikatorlampan är släckt är temperaturen på nivå 0 (rumstemperatur).

○ ○ ○ ○ ○ ● ○ ○ ○ ○ ● ● ○ ○ ○ ● ● ● ○ ○ ● ● ● ● ○ ● ● ● ● ●

(Level 0) Level 1 Level 2 Level 3 Level 4 Level 5

Justering av sitsens temperatur



SEAT TEMP.

Tryck kort på knappen "SEAT TEMP." för att justera sitsens temperatur mellan nivå 0–5. Indikatorlampan visar aktuell nivå för sitsens temperatur. När indikatorlampan är släckt är temperaturen på nivå 0 (rumstemperatur).

○ ○ ○ ○ ○ ● ○ ○ ○ ○ ● ● ○ ○ ○ ● ● ● ○ ○ ● ● ● ● ○ ● ● ● ● ●

(Level 0) Level 1 Level 2 Level 3 Level 4 Level 5

Munstycksrengöring



NOZZLE CLEANING

När ingen sitter på sitsen, tryck kort på knappen "NOZZLE CLEANING". Munstycket körs automatiskt ut för att ge åtkomst för rengöring. Tryck på "STOP"-knappen för att föra tillbaka munstycket till normal position.

Nattbelysning

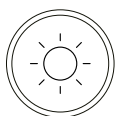

LIGHT

Justering av nattbelysning: Tryck kort på knappen "LIGHT" för att slå på eller av nattbelysningen. Intelligent läge: Håll knappen "LIGHT" nedtryckt för att aktivera intelligent läge (nattbelysningen slås på eller av automatiskt genom att det omgivande ljuset registreras). Om produkten är i intelligent läge, tryck kort på knappen "LIGHT" för att avsluta intelligent läge. (Fabriksinställning: intelligent läge)

Avkalkning



DESCALE

När ingen sitter på sitsen, håll knappen "DESCALE" intryckt för att tömma vattentanken. Töm vattentanken och håll i 125 ml avkalkningsmedel. Håll knappen "DESCALE" intryckt igen för att starta avkalkningsfunktionen. Den stoppas automatiskt efter 30 minuter. Stäng inte av vatten eller ström under avkalkningen.

Automatisk öppning / stängning av lock



OPEN/CLOSE
THE SEAT



OPEN/CLOSE
THE LID

- Tryck kort på knappen "OPEN/CLOSE THE LID" för att öppna eller stänga locket.
- Tryck kort på knappen "OPEN/CLOSE THE SEAT" för att öppna eller stänga sitsen.
- Håll knappen "OPEN/CLOSE THE LID" nedtryckt för att slå på eller av funktionen för automatisk öppning/stängning av locket.

Tyst läge



MUTE

Tryck kort på knappen "MUTE" för att slå på eller av tyst läge.

Användarkod – Radiofrekvensfjärrkontroll

1. Stäng av strömförsörjningen till toaletten.
2. Håll knappen "STOP" nedtryckt och tryck sedan på knappen "REAR/MOVE". Indikatorlampan börjar blinka.
3. Anslut strömmen igen och tryck på knappen "RESET".
4. Indikatorlampan slutar blinka och lyser i 2 sekunder för att visa att fjärrkontrollen har parkopplats med toaletten. En ljudsignal hörs när självkontrollen är klar. Fjärrkontrollen är därefter klar att användas.

Övriga funktioner

Fotsensorfunktion

Håll knappen "MUTE" nedtryckt för att slå på eller av fotsensorfunktionen. Fotsensorn är avaktiverad när användaren sitter på sitsen.

Spolning av elektronisk bidetvattentank

Håll knapparna "DESCALE" och "NOZZLE CLEANING" nedtryckta samtidigt i mer än 3 sekunder för att starta spolningen av den elektroniska bidets vattentank.

Steriliseringsfunktion

När ingen sitter på sitsen och tvätt-/torkfunktionerna är avstängda, håll knappen "DRY/DRYER TEMP" intryckt för att aktivera plasmasteriliseringsfunktionen. Funktionen stoppas automatiskt efter 2 timmar. I detta läge stoppas funktionen också automatiskt om någon annan knapp trycks in eller om en användare sätter sig.

Obs:

- Enheten avger ett "BIP" när användaren trycker på en knapp, vilket indikerar att huvudenheten tar emot signalen och utför funktionen. Om inget "BIP" hörs betyder det att huvudenheten inte tar emot signalen. Justera fjärrkontrollens riktning och tryck på knappen igen.
- Vid strömavbrott under spolning kan munstycket inte dras tillbaka. Vänta tills strömmen är återställd. Vid längre strömavbrott kan munstycket försiktigt tryckas tillbaka för hand. Tryck inte hårt för att undvika skador på munstycket och den elektriska mekanismen.

Installationsförberedelse

Installation av hållare för fjärrkontroll 1: Skruvmontering

Borra två hål i väggen med en diameter på 6 mm, med ett avstånd på cirka 115 mm mellan hålen och ett djup på cirka 35 mm.

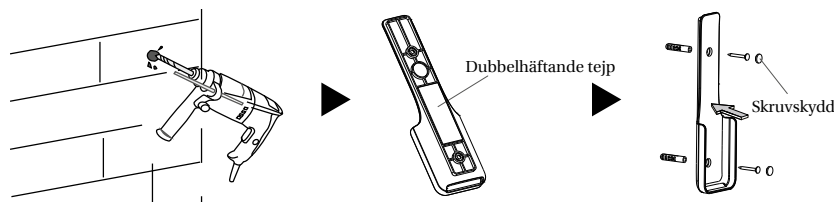

Installation av hållare för fjärrkontroll 2: Montering med dubbelhäftande tejp

Rengör och torka installationsområdet för hållaren.

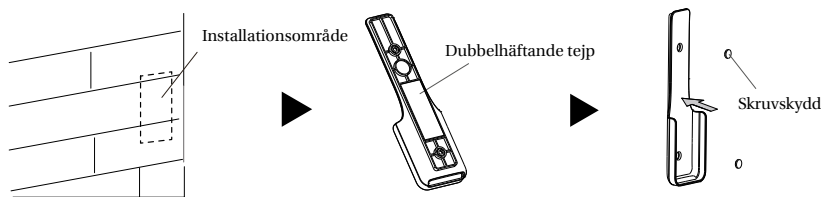

Installation av batterier (2 x AAA)

Sätt i batterierna i fjärrkontrollen.

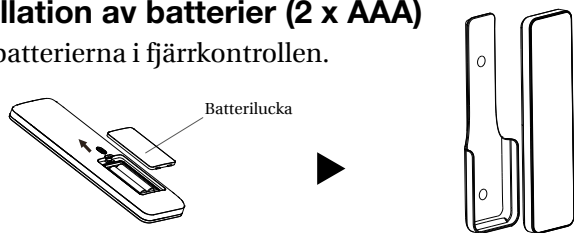

Obs:

- Se till att fjärrkontrollen är inom räckhåll när du sitter ned.
- Installera och använd inte produkten i fuktiga utrymmen såsom ett duschrum.
- Placera inte produkten på en plats där den lätt utsätts för vatten.

Innhold

Toalett

Produktoversikt

| | |
|-------------------------------------|----|
| Sikkerhetsinstruksjoner | 76 |
| Tekniske spesifikasjoner | 77 |
| Identifikasjon av deler | 78 |
| Forberedelse | 78 |
| Automatisk åpning / lukking av lokk | 78 |

Vedlikehold

| | |
|---|----|
| Vedlikehold | 79 |
| Vedlikehold og rengjøring av hovedenheten | 79 |
| Vedlikehold og rengjøring av spraydyse | 79 |
| Filtervedlikehold | 79 |
| Forholdsregler ved vedlikehold | 79 |
| Avkalking av vanntank | 79 |
| Nødfeilsøking | 80 |
| Strøm- og vannavbrudd | 80 |
| Feil på fjernkontrollen | 80 |

Andre funksjoner

| | |
|---------------------------------|----|
| Beskrivelse av knappfunksjonene | 81 |
| Beskrivelse av LED-display | 81 |
| Feilsøking | 82 |

Fjernkontroll

Bruksanvisning for fjernkontrollen

| | |
|---|----|
| Illustrasjon av fjernkontroll | 83 |
| Bakvask | 84 |
| Frontvask | 84 |
| Tøring / Tørketemperatur | 84 |
| Justering av vannmengde | 84 |
| Justering av dyseposisjon | 84 |
| Energisparing | 84 |
| Justering av vanntemperatur | 85 |
| Justering av setetemperatur | 85 |
| Dyserengjøring | 85 |
| Nattlys | 85 |
| Avkalking | 85 |
| Automatisk åpning / lukking av lokk | 85 |
| Stille modus | 85 |
| Brukerkode – Radiofrekvens fjernkontroll | 85 |
| Andre funksjoner | 86 |
| Fotsensorfunksjon | 86 |
| Skylling av elektronisk bidé-vannbeholder | 86 |
| Steriliseringsfunksjon | 86 |
| Forberedelse til installasjon | |
| Installasjon av holder for fjernkontroll | 86 |
| Installasjon av batterier | 86 |

Monteringsanvisning



En monteringsanvisning følger med produktet. Den kan også lastes ned fra pressalit.com.

SIKKERHETSINSTRUKSJONER

Ved bruk av elektriske produkter, spesielt når barn er til stede, skal grunnleggende sikkerhetsforholdsregler alltid følges, inkludert følgende:

- Dette produktet kan kun brukes av barn og personer med reduserte fysiske, sensoriske eller mentale evner eller mangel på erfaring og kunnskap dersom de er under tilsyn eller har fått opplæring i sikker bruk av produktet og forstår farene som er involvert.
- Barn skal ikke leke med produktet.
- Rengjøring og brukervedlikehold skal ikke utføres av barn uten tilsyn.

LES ALLE INSTRUKSJONER FØR BRUK.



FARE – For å redusere risikoen for elektrisk støt:

- Ikke plasser eller oppbevar produktet der det kan falle eller bli trukket ned i et badekar eller en vask.
- Ikke plasser det i eller slipp det ned i vann eller annen væske.
- Ikke forsøk å ta opp et produkt som har falt i vann. Trekk umiddelbart ut støpselet.
- Koble fra produktet før vedlikehold og rengjøring utføres.
- Ikke håndter støpselet med våte hender.
- Blokker aldri lufttøkerens utløp.
- Demonter, reparer eller modifier aldri dette produktet.
- Under installasjon, demontering, reparasjon og vedlikehold av produktet skal strømmen være slått av og vanntilførselen stengt.



ADVARSEL – For å redusere risikoen for brannskader, elektrisk støt, brann eller personskaade.

- Nøye tilsyn er nødvendig når produktet brukes av, på eller i nærheten av barn eller personer med nedsatt funksjonsevne.
- Bruk kun produktet til det tiltenkte formålet som beskrevet i denne veiledningen. Ikke bruk tilbehør som ikke er anbefalt av Pressalit.
- Bruk aldri produktet dersom ledningen eller støpselet er skadet, dersom det ikke fungerer som det skal, dersom det har blitt mistet i gulvet eller skadet, eller dersom det har falt i vann. Returner produktet til et servicesenter for kontroll og reparasjon.
- Hold ledningen unna oppvarmede overflater.
- Bruk aldri produktet mens du sover eller er døsig.
- Slipp aldri eller stikk gjenstander inn i åpninger eller slanger.
- Ikke bruk produktet utendørs eller der aerosolprodukter (spray) brukes eller der oksygen administreres.
- Koble produktet kun til en korrekt installert og jordet stikkontakt. Se Jordingsinstruksjoner.
- Ikke kast sigaretter eller andre brennende materialer i toalettet, da dette kan forårsake brann.
- Produktet er et elektrisk apparat og må derfor plasseres langt unna vann og andre væsker.
- Ikke legg produktet på siden eller opp ned når det er koblet til strømforsyningen.
- Ikke koble andre elektriske apparater til samme stikkontakt.
- Ikke bruk skjoteledninger eller løse stikkontakter.
- Ikke gjenbruk eksisterende vanntilførselsslanger, da dette kan føre til lekkasje, brann eller elektrisk støt. Installasjonen skal inkludere spesifiserte komponenter og en ny vanntilførselsslange.



FORSIKTIG – Manglende overholdelse av instruksjonene kan føre til personskaade eller materiell skade.

- Ikke installer eller bruk produktet i våte rom som for eksempel damprom o.l.
- Det anbefales å bruke en vanntett stikkontakt installert på et sted hvor den ikke sannsynligvis blir våt.
- Produktet skal kun brukes med 220V–240V, 50/60Hz elektrisk strøm; belastningsstrømmen må være minst 10A. Støpselet må være utstyrt med jordfeilbryter (RCD) eller tilsvarende høyfølsom, hurtigvirkende lekkasjebryter. (Nominell reststrøm ≤ 10 mA).
- Under tordenvær anbefales det sterkt å trekke ut støpselet.
- Ikke stå på produktet, setet eller lokket.
- Ikke len deg mot lokket under bruk for å unngå skade.
- Produktet er utstyrt med soft-close sete og lokk. Ikke press toalettringen ned, da dette kan forårsake skade.
- Produktet kan rengjøres med vann eller desinfiserende midler anbefalt av Pressalit. (Unngå sterke kjemikalier)
- Unngå langvarig direkte eksponering for sollys.
- Bruk kun springvann eller drikkevann; ellers kan det forårsake hudirritasjon.
- Ikke koble vanntilførselen til varmtvann. Sørg for at innløpsvannets temperatur er mellom 3–35 °C (37–95 °F).
- Øk romtemperaturen for å forhindre frostskaade på toalettet.
- Hvis produktet ikke brukes i mer enn tre (3) dager, tapp ut vannet fra toalettet og trekk støpselet ut av stikkontakten.
- Slutt å bruke produktet og koble fra strømforsyningen dersom det oppstår en feil. Kontakt profesjonell service.
- Dersom produktet installeres uten støpsel, må det installeres en bryter eller sikring i den faste installasjonen som kan koble fra strømforsyningen.

JORDINGSINSTRUKSJONER

- Produktet skal jordes. Ved elektrisk kortslutning reduserer jording risikoen for elektrisk støt ved å gi strømmen en avledningsvei.



FARE – Feil bruk av jordet støpsel kan føre til risiko for elektrisk støt.

- Hvis reparasjon eller utskifting av ledningen eller støpselet er nødvendig, må jordlederen ikke kobles til noen av de flate terminalene.
- Kontakt en kvalifisert elektriker eller servicetekniker dersom jordingsinstruksjonene ikke er fullt ut forstått, eller dersom du er i tvil om produktet er korrekt jordnet.
- Produktet er fabrikkutstyrt med en spesifikk ledning og støpsel for tilkobling til riktig elektrisk krets.
- Sørg for at produktet kobles til en stikkontakt som samsvarer med støpselets konfigurasjon.
- Det skal ikke brukes adapter med dette produktet.
- Ikke modifier det medfølgende støpselet — hvis det ikke passer i stikkontakten, skal korrekt stikkontakt installeres av en kvalifisert elektriker.
- Dersom produktet må kobles til en annen type elektrisk krets, skal tilkoblingen utføres av kvalifisert servicepersonell.

TA VARE PÅ DISSE INSTRUKSJONENE.

Tekniske spesifikasjoner

| Model | | RG807000 | |
|-----------------------|------------------------------|--|-----------------------------|
| Hovedenhet | Merkespenning | 220 V–240 V, 50 Hz–60 Hz | |
| | Merkeeffekt | 1010 W (uten setetemperaturfunksjon) | |
| | | 1055 W (med setetemperaturfunksjon) | |
| | Maksimal brukervekt | 200 kg | |
| | Vanntetthet | IPX4 | |
| Vanntrykksområde | 0,08–0,8 MPa (statisk trykk) | | |
| Toalett | Spylevolum | 6,0 L (full spyling) / 4,0 L (halv spyling) | |
| | Spylemodus | Wash-down-spyling | |
| | Utløpshøyde | 212 mm | |
| | Utløpets ytre diameter | 102 mm | |
| | Dreneringsmetode | P-lås | |
| Rengjøringsenhet | Varmeeffekt | 1500 W | |
| | Vanntemperatur | 6-nivåjustering (inkl. nøytralt nivå) | |
| | Vannmengde | 3-nivåjustering | |
| | Rengjøringsmodus | Bakvask / oscillerende vask, frontvask / oscillerende vask | |
| | Dyseposisjon | 5-nivåjustering | |
| | Vanntrykksbeskyttelse | Trykholdingsenhet, automatisk trykkavlastningsenhet | |
| | Anti-tilsmussingsenhet | Automatisk dysrengjøring, antisifonenhet, tilbakestrømningsbeskyttelse, filterenhet | |
| | Sikkerhetsenhet | Termosikring, vanntempersensur, overtemperaturbeskyttelse, jordingsbeskyttelse, termostat, lekkasjebeskyttelse | |
| Tørkeenhet | Varmluftshastighet | 0.2 m ³ /min | |
| | Varmlufttemperatur | 6-nivåjustering (inkl. nøytralt nivå) | |
| | Varmeeffekt | 200 W | |
| | Sikkerhetsenhet | Termosikring, lekkasjebeskyttelse, termostat | |
| Oppvarmet sete | Overflatetemperatur | 6-nivåjustering (inkl. nøytralt nivå) | |
| | Varmeeffekt | 50 W | |
| | Beskyttelse mot forbrenning | Etter 10 minutters bruk reduseres setetemperaturen automatisk til et lavere nivå | |
| | Sikkerhetsenhet | Setesensur, tempersensur, termosikring, termostat, lekkasjebeskyttelse | |
| Komfortfunksjoner | Nattlysmodule | Intelligent, alltid på, alltid av | |
| | Støysvak innstilling | Summeren er slått av om natten for et stille miljø | |
| | Fotsensorfunksjon | Aktiverer åpning av lokket | |
| | | Aktiverer halv spyling | |
| Produktforskjeller | Åpning av lokk | Soft close | Automatisk åpning av lokket |
| Antibakterielt område | | Dyse | |

Identifikasjon av deler

Venstre side:

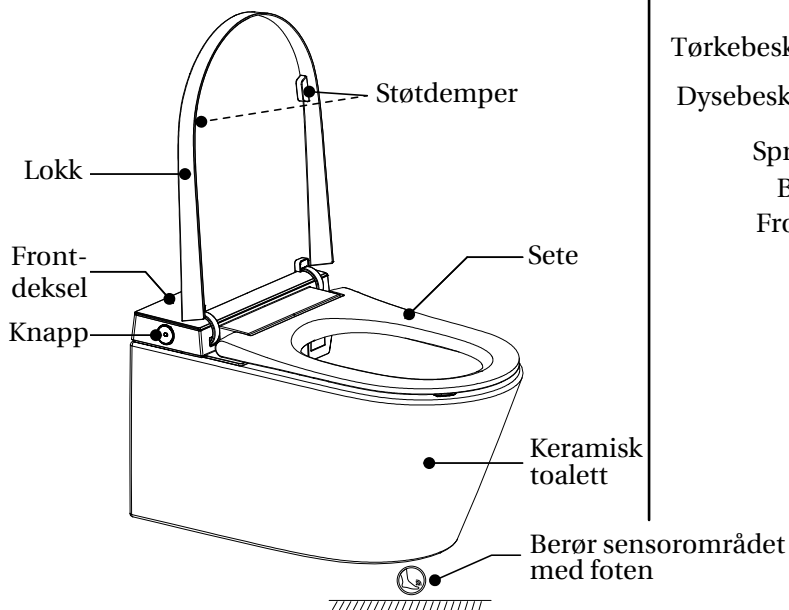

Høyre side:

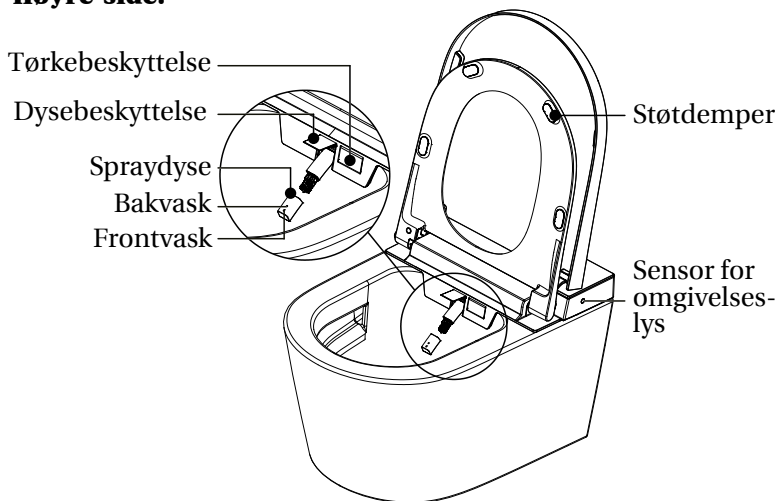

Forberedelse

Trykk på RESET-knappen før bruk. Indikatorlampen lyser for å bekrefte at strømmen er på.

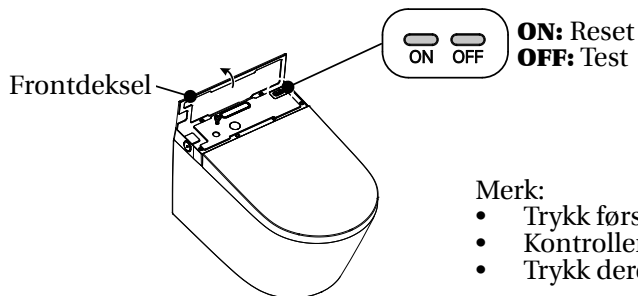

Merk:

- Trykk først på testknappen.
- Kontroller at resetknappen spretter opp.
- Trykk deretter på resetknappen for å slå på strømmen.

Automatisk åpning / lukking av lokk

Denne funksjonen er deaktivert som standard. Aktiver den via fjernkontrollen før første gangs bruk.

1. Når man nærmer seg toalettet

Når brukeren kommer inn i sensorens registreringsområde, åpnes lokket automatisk.

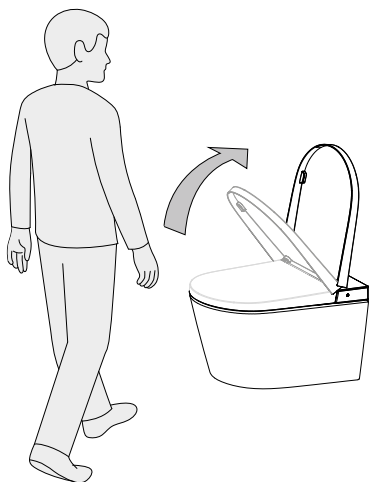

2. Når man forlater toalettet

Når brukeren forlater toalettet, lukkes lokket automatisk etter at bevegelsessensoren registrerer en periode uten aktivitet.

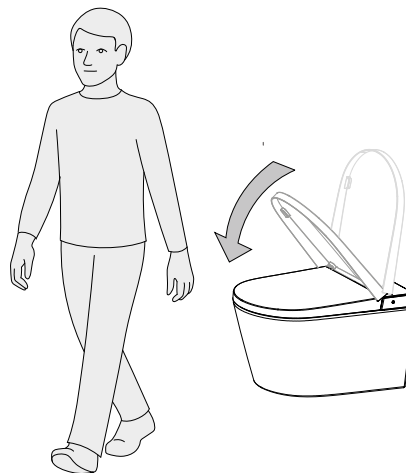

- Når både sete og lokk er lukket, berør sensorområdet med foten for å åpne lokket.
- Når lokket er åpent og setet er lukket, berør sensorområdet med foten for å åpne setet.
- Når både sete og lokk er åpne, berør sensorområdet med foten for å lukke lokket og aktivere et halvskyll.

Betjeningsmetode for TOF-fotsensor for å slå prosjektjonslyset av/på

Som standard er LED-indikatoren kontinuerlig på. For å aktivere funksjonen må du holde en avstand på mindre enn 6 cm fra sensorvinduet (moduloverflaten) i minst 10 sekunder, til indikatorlyset begynner å blinke raskt. Flytt deg deretter bort innen 10–60 sekunder for å slå av prosjektjonslyset. Den samme metoden brukes for å slå det på.

Vedlikehold

Vedlikehold og rengjøring av hovedenheten

1. Slå av strømforsyningen før vedlikehold utføres.
2. Bruk en myk, fuktig klut til rengjøring og kun desinfiserende midler anbefalt av Pressalit. (Unngå sterke kjemikalier)
3. Når rengjøringen er fullført og alle overflater er tørre, koble til strømpluggen igjen.

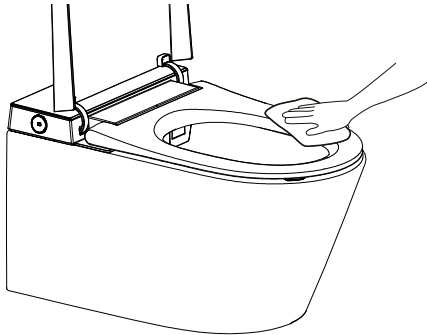

Vedlikehold og rengjøring av spraydyse

1. Når ingen sitter på setet, trykk kort på knappen Rear Washing på hovedenheten. Dysen kjøres automatisk ut for å gi tilgang til rengjøring.
2. Når dysen beveger seg fremover, kan den tas ut og rengjøres separat.

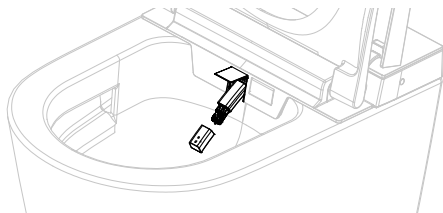

3. Bruk kun en myk klut eller en myk børste til rengjøring. Ikke trekk eller skyv dysen for å unngå skade.



4. Sett dysen tilbake og trykk på knappen "STOP" for å føre spraydysen tilbake til normal posisjon.

Merk: Spraydysen trekkes automatisk tilbake etter 10 minutter eller hvis setet brukes.

Filtervedlikehold

Hvis spylefunksjonen fungerer dårlig under normale forhold:

1. Slå av strømmen og kuleventilen, og skru deretter av vanntilførselsslangen.

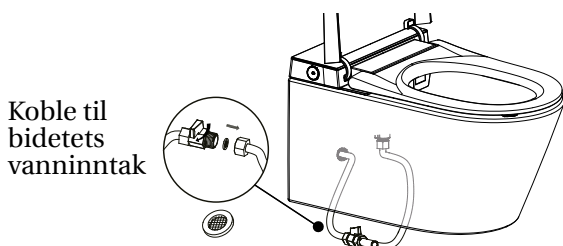

2. Fjern filteret.
3. Rengjør filteret under rennende vann.
4. Monter filteret og vanntilførselsslangen igjen, åpne kuleventilen og koble til strømmen.

Forholdsregler ved vedlikehold

Hvis bidéen ikke fungerer korrekt, utfør vedlikehold i henhold til følgende:

1. Tøm vannet fra bidet. Se avsnittet om fjernkontrollen for spesifikke instruksjoner.
Merk: Tøm vanntanken før det elektroniske dekelet fjernes.
2. Steng vann- og strømforsyningen.
3. Koble fra vanninntaksslangen og koblingen før vedlikehold utføres.

Avkalking av vanntank

Toalettet må avkalkes etter 3–6 måneders bruk.

1. Se avsnittet om fjernkontrollen for spesifikke instruksjoner for tømming av vanntanken.
2. Tøm vanntanken og hell i 125 mL avkalkningsmiddel.
3. Trykk på knappkombinasjonen igjen for å starte avkalkingsprosessen. Den stopper automatisk etter 30 minutter. Ikke slå av vann eller strøm under avkalkingen.

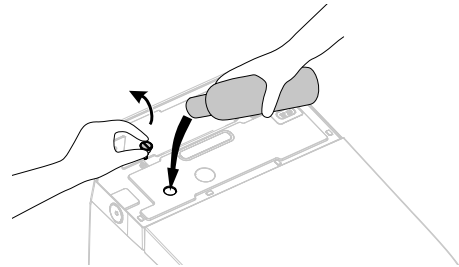

Merk:

1. Før du tilsetter avkalkningsmiddelet, hvis du ønsker å stoppe avkalkingsfunksjonen, hold «STOP»-knappen inne.
2. Under tilsetting av avkalkningsmiddel vil toalettet gi fra seg en "pip-pip-pip-pip"-lyd når vanntanken er full og stoppe påfyllingen.
3. Når avkalkingsprosessen har startet, kan den ikke stoppes. Andre funksjoner kan først brukes etter at avkalkingen er fullført.

Merk: En full flaske (125 mL) kreves for én behandling. Avkalkningsmiddelet må ikke blandes med vann.

Nødfeilsøking

Strøm- og vannavbrudd

- Hell omtrent 8 L vann i en beholder og bruk det til å skylle den keramiske toalettskålen.
- Merk: Unngå at vann renner over kanten på skålen.

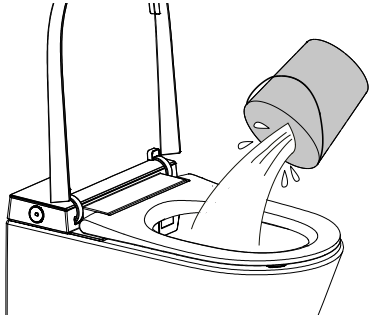

Feil på fjernkontrollen

1. Betjen via knappene på hovedenheten.

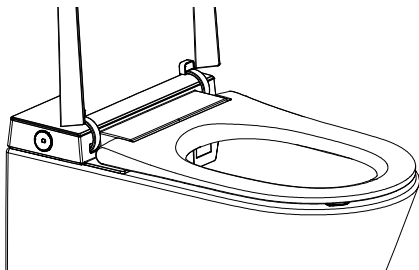





2. Batteribytte

- Ta fjernkontrollen ut av holderen.
- Åpne batteridekselet og bytt batteriene.
- Sett fjernkontrollen tilbake.

Merk:





Etter batteribytte vil alle autofunksjoner og energisparingsinnstillinger gå tilbake til standardverdiene. Konfigurer innstillingene på nytt etter behov.

Beskrivelse av knappfunksjonene

| | |
|---|--|
|  | |
|  Stop | <p>Når du sitter ned, trykk kort på knappen «Stop» for å stoppe frontvask, bakvask eller tørkefunksjon. Når ingen sitter på setet, trykk gjentatte ganger på knappen «Stop». Hovedenheten vil skifte mellom funksjonsmodus (hvitt lys konstant på) og energisparemodus (hvitt lys blinker).</p> |
|  Bakvask / Oscillerende vask | <ol style="list-style-type: none"> Når du sitter ned, trykk på knappen «Bakvask» for å starte bakvaskfunksjonen og trykk igjen for å skifte til oscillerende vask. Trykk på knappen «Stop» for å stoppe bakvasken umiddelbart. Når ingen sitter på setet, trykk på knappen «Bakvask». Dysen kjøres ut for å gi tilgang til rengjøring. Trykk på knappen «Stop» og dysen trekkes tilbake. |
|  Frontvask / Oscillerende vask | <p>Når du sitter ned, trykk på knappen «Frontvask» for å starte frontvaskfunksjonen og trykk igjen for å skifte til oscillerende vask. Trykk på knappen «Stop» for å stoppe frontvasken umiddelbart. Etter én vaskesyklus vil tørkefunksjonen starte automatisk og stoppe etter én syklus.</p> |
|  Spyling | <ol style="list-style-type: none"> Når du sitter ned, hold knappen «Spyling» inne for å starte tørkefunksjonen. Tørkingen stopper automatisk etter én syklus, men stopper umiddelbart hvis brukeren trykker på knappen «Stop». Når produktet ikke er i av-modus, trykk kort på knappen «Spyling» for å starte spylefunksjonen. Under bakvask eller frontvask vil spylefunksjonen ikke fungere. |

Merk: Ved oppstart er alle funksjonsinnstillinger som standard satt til mellomnivå. Etter bruk av fjernkontrollen vil funksjonsinnstillingen endres til det som er valgt på fjernkontrollen.

Beskrivelse av LED-display

| | | | | |
|---|---|---|--|---|
|  |  |  |  |  |
| Sterilisering | Vanntemperatur | Temperaturvisning | Avkalking | ECO energisparing |

Beskrivelse av LED-display:

- Under selvtest lyser ikonene for sterilisering, vanntemperatur, avkalking og ECO, og temperaturen vises som 88 °C. Etter selvtesten slukkes ikonene for sterilisering, avkalking og ECO, og ikonet for vanntemperatur tennes og viser den aktuelle vanntemperaturen. Temperaturen vises som "--" ved nøytralt nivå.
- I normal modus (ikke energisparemodus) lyser ikonet for vanntemperatur og viser den aktuelle vanntemperaturen (ved nøytralt nivå vises "--"). Under justering av vanntemperaturen lyser ikonet for vanntemperatur og viser den aktuelle temperaturen (ved nøytralt nivå vises "--").
- Under vask lyser ikonet for vanntemperatur og viser den aktuelle vanntemperaturen (ved nøytralt nivå vises "--").
- Ikonet for sterilisering lyser når funksjonen er aktivert, ellers er det slukket.
- Ikonet for avkalking lyser når funksjonen er aktivert, ellers er det slukket.
- I energisparemodus lyser ECO-ikonet.
- LED-displayet slukkes helt når produktet slås av.
- LED-displayet slukkes helt 30 sekunder etter at det ikke lenger er i bruk. Når brukeren sitter eller en knapp trykkes, tennes LED-displayet og viser gjeldende status.
- Når brukeren går inn i sensorens registreringsområde, tennes LED-displayet og viser gjeldende status. Displayet slukkes helt 30 sekunder etter at brukeren forlater området.

Feilsøking

| Problem | Årsak | Tiltak |
|--|--|---|
| Ingen vann fra dysen | Vanntilførselslangen er klempt. | Rett ut slangen for å fjerne knekken. |
| | Vinkelventilen er stengt. | Åpne vinkelventilen. |
| | Det har oppstått vannavbrudd. | Gjenoppsett vanntilførselen. |
| Svak vann-stråle | Vanntilførselslangen er klempt. | Rett ut slangen for å fjerne knekken. |
| | Vinkelventilen er ikke helt åpnet. | Åpne vinkelventilen helt. |
| | Filteret er tilstoppet. | Rengjør filteret. |
| Lav vann-temperatur | Vanntemperaturen er ikke riktig innstilt. | Juster vanntemperaturen. |
| Lav tørke-temperatur | Tørketemperaturen er ikke riktig innstilt. | Juster tørketemperaturen. |
| Tørker blåser ikke | I standbymodus eller energi-spare-modus. | Bytt til funksjonsmodus for å bruke tørke-funksjonen. |
| Sprayarm trekkes ikke tilbake | Strømmen er av. | Skyv sprayarmen forsiktig tilbake og slå på strømmen. |
| | Sitter fast på grunn av urenheter. | Fjern urenheterne. |
| Spray-arm går ikke ut | Strømmen er av. | Slå på strømmen. |
| | Brukeren befinner seg ikke innenfor sensor-området til setet. | Juster posisjonen på setet for å aktivere sensoren. |
| Fjern-kontroll-indikator slår seg ikke på | Batteriene er satt inn med feil polaritet. | Sett inn batteriene på nytt. |
| | Lavt batterinivå. | Bytt batteriene med nye. |
|  Advarsel | Hvis problemet ikke kan løses med løsningene ovenfor, koble fra strømmen og kontakt en serviceleverandør. | |
| | Hvis jordfeilbryteren utløses gjentatte ganger, indikerer dette en elektrisk lekkasje-feil. Koble fra strømmen og kontakt en service-leverandør. | |

Bruksanvisning for fjernkontrollen

Illustrasjon av fjernkontrollen

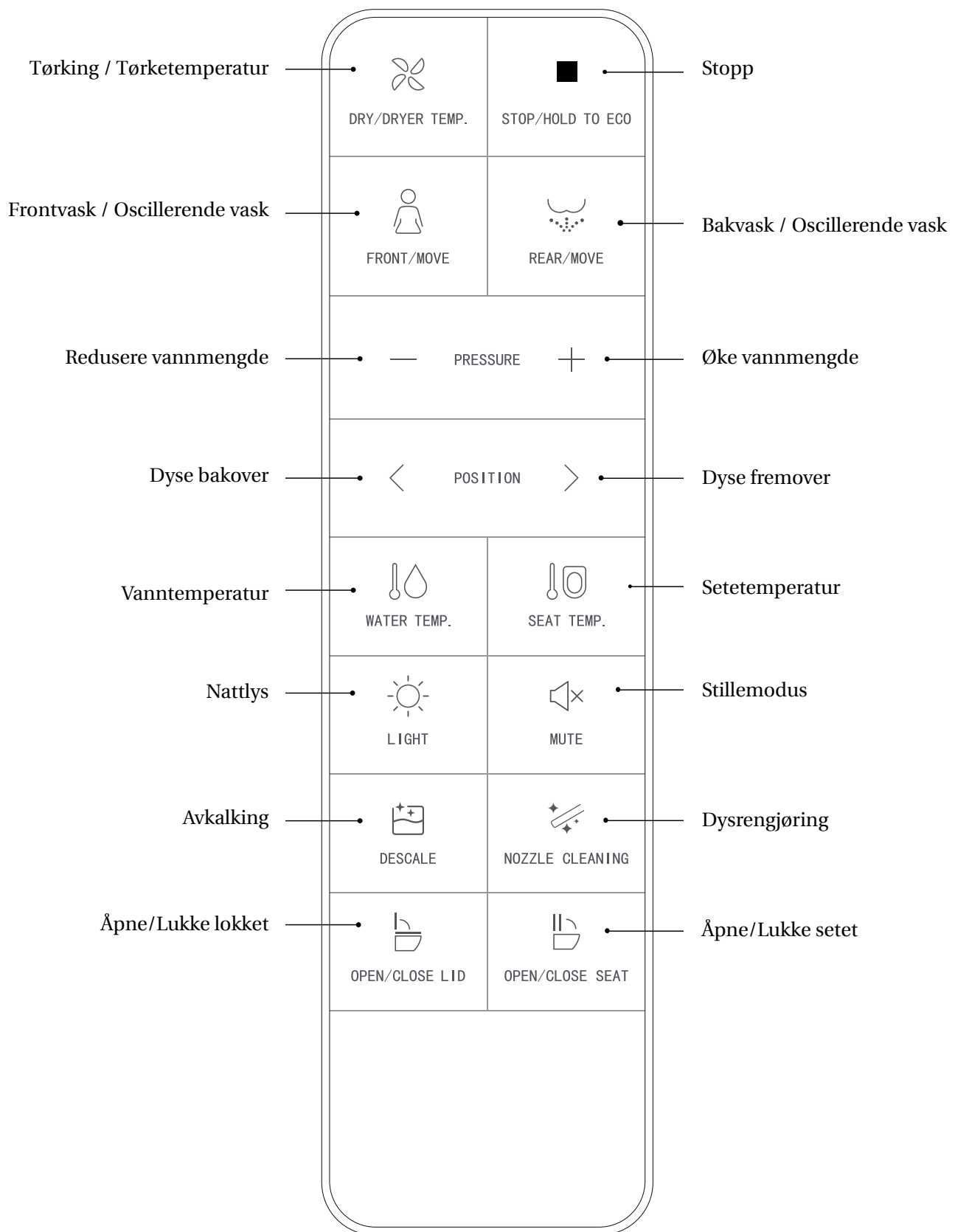

Merk: Funksjonene for frontvask/bakvask og tørking kan bare aktiveres når brukeren sitter og det høres et lydsignal. Sett deg helt bak på setet for å få riktig vaskeposisjon og for å unngå sprut. Dysen vil fortsette å spraye i 1–2 sekunder etter at brukeren reiser seg under vask. Trykk derfor på “STOP”-knappen før du reiser deg.

Bakvask



Trykk på knappen "REAR/MOVE". Indikatorlyset viser gjeldende nivå for vanntemperatur, og bakvask starter. Trykk på "REAR/MOVE" igjen for å bytte til oscillerende vask (dysen beveger seg frem og tilbake for å utvide vaskeområdet). Vasken stopper automatisk etter én syklus. Den stopper umiddelbart hvis brukeren trykker på "STOP"-knappen.

Frontvask



Trykk på knappen "FRONT/MOVE". Indikatorlyset tennes og viser gjeldende nivå for vanntemperatur, og frontvask starter. Trykk på "FRONT/MOVE" igjen for å bytte til oscillerende vask (dysen beveger seg frem og tilbake for å utvide vaskeområdet). Vasken stopper automatisk etter én syklus, men stopper umiddelbart hvis brukeren trykker på "STOP"-knappen.

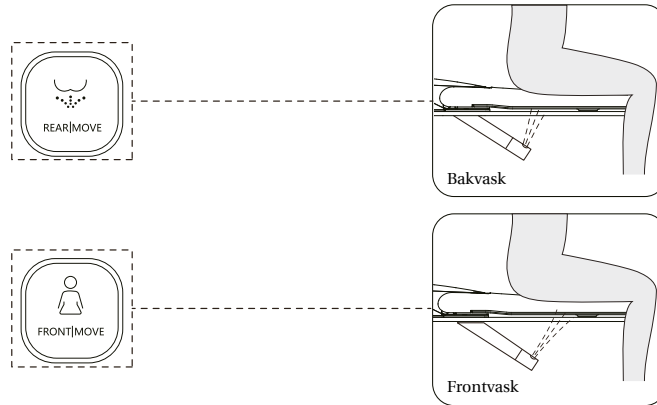

Tørking / Tørketemperatur



Trykk på knappen "DRY DRYER TEMP". Indikatorlyset tennes og viser aktuell lufttemperatur. Tørkingen starter. Tørkingen stopper automatisk etter én syklus eller når brukeren reiser seg. Under tørking trykker du på knappen "DRY DRYER TEMP" for å justere lufttemperaturen mellom nivå 0–5. Indikatorlyset viser aktuell temperaturnivå. Når indikatorlyset er slukket, er temperaturen på nivå 0 (romtemperatur).



(Level 0)

Level 1

Level 2

Level 3

Level 4

Level 5

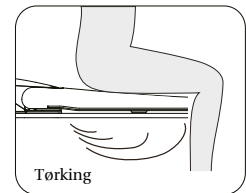

Justering av vannmengde

Trykk på knappen "+" eller "-" når funksjonen bakvask eller frontvask er aktiv. Indikatorlyset tennes og viser gjeldende nivå for vannmengde, og vannmengden kan justeres.

Justering av dyseposisjon

Trykk på knappen "<" eller ">" når funksjonen bakvask eller frontvask er aktiv. Indikatorlyset tennes og viser gjeldende dyseposisjon, og dyseposisjonen kan justeres i 5 nivåer.

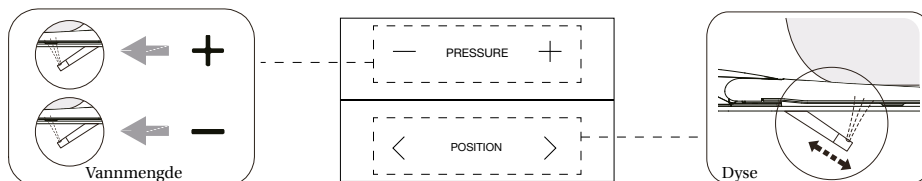

Energisparing

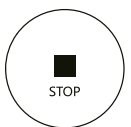

Hold "STOP"-knappen inne for å aktivere energisparemodus. Hold "STOP"-knappen inne igjen for å avslutte energisparemodus.

I energisparemodus er setetemperaturen satt til nivå 1 for å spare energi. (Merk: Hvis setetemperaturen før energisparemodus var nøytral, vil den fortsatt være nøytral.)

Merk: Energisparemodus suspenderes midlertidig når setet brukes, og produktet går over til funksjonsmodus. Setet begynner å varme opp umiddelbart (uten å slå av setetemperaturen), og energisparemodus gjenopprettes når setet ikke lenger er i bruk.

Justering av vanntemperatur



WATER TEMP.

Trykk kort på knappen "WATER TEMP." for å justere vanntemperaturen mellom nivå 0–5. Indikatorlyset viser gjeldende nivå for vanntemperaturen. Når indikatorlyset er slukket, er temperaturen på nivå 0 (romtemperatur).

○ ○ ○ ○ ○ ● ○ ○ ○ ○ ● ● ○ ○ ○ ● ● ● ○ ○ ● ● ● ● ○ ● ● ● ● ●

(Level 0) Level 1 Level 2 Level 3 Level 4 Level 5

Justering av setetemperatur



SEAT TEMP.

Trykk kort på knappen "SEAT TEMP." for å justere setetemperaturen mellom nivå 0–5. Indikatorlyset viser gjeldende nivå for setetemperaturen. Når indikatorlyset er slukket, er temperaturen på nivå 0 (romtemperatur).

○ ○ ○ ○ ○ ● ○ ○ ○ ○ ● ● ○ ○ ○ ● ● ● ○ ○ ● ● ● ● ○ ● ● ● ● ●

(Level 0) Level 1 Level 2 Level 3 Level 4 Level 5

Dyserengjøring



NOZZLE CLEANING

Når ingen sitter på setet, trykk kort på knappen "NOZZLE CLEANING". Dysen kjøres automatisk ut for å gi tilgang til rengjøring. Trykk på "STOP"-knappen for å føre dysen tilbake til normal posisjon.

Nattlys

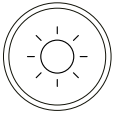

LIGHT

Justering av nattlys: Trykk kort på knappen "LIGHT" for å slå nattlyset av eller på.

Intelligent modus: Hold knappen "LIGHT" inne for å aktivere intelligent modus (nattlyset slås automatisk av eller på ved registrering av omgivelseslyset). Hvis produktet er i intelligent modus, trykk kort på knappen "LIGHT" for å avslutte intelligent modus. (Fabrikkinnstilling: intelligent modus)

Avkalking



DESCALE

Når ingen sitter på setet, hold knappen "DESCALE" inne for å tømme vanntanken. Tøm vanntanken og hell i 125 ml avkalkingsmiddel. Hold knappen "DESCALE" inne igjen for å starte avkalkingsfunksjonen. Den stopper automatisk etter 30 minutter. Ikke slå av vann eller strøm under avkalkingen.

Automatisk åpning / lukking av lokk



OPEN/CLOSE THE SEAT



OPEN/CLOSE THE LID

- Trykk kort på knappen "OPEN/CLOSE THE LID" for å åpne eller lukke lokket.
- Trykk kort på knappen "OPEN/CLOSE THE SEAT" for å åpne eller lukke setet.
- Hold knappen "OPEN/CLOSE THE LID" inne for å slå funksjonen for automatisk åpning/lukking av lokket av eller på.

Stille modus



MUTE

Trykk kort på knappen "MUTE" for å slå stillemodus av eller på.

Brukerkode – Radiofrekvens fjernkontroll

1. Slå av strømforsyningen til toalettet.
2. Hold knappen "STOP" inne og trykk deretter på knappen "REAR/MOVE". Indikatorlyset vil blinke.
3. Koble til strømpluggen igjen og trykk på knappen "RESET".
4. Indikatorlyset slutter å blinke og lyser i 2 sekunder for å indikere at fjernkontrollen er parett med toalettet. Det høres ett pip når selvtesten er fullført. Fjernkontrollen er deretter klar til bruk.

Andre funksjoner

Fotsensorfunksjon

Hold knappen "MUTE" inne for å slå fotsensorfunksjonen av eller på. Fotsensoren er deaktivert når brukeren sitter på setet.

Skylling av elektronisk bidé-vannbeholder

Hold knappene "DESCALE" og "NOZZLE CLEANING" inne samtidig i mer enn 3 sekunder for å starte skylling av vannbeholderen i det elektroniske bidéet.

Steriliseringsfunksjon

Når ingen sitter på setet og vaske-/tørkefunksjonene er slått av, hold knappen "DRY/DRYER TEMP." inne for å aktivere plasmasteriliseringsfunksjonen. Funksjonen stopper automatisk etter 2 timer. I denne modusen stopper funksjonen også automatisk hvis en annen knapp trykkes eller hvis en bruker setter seg.

Merk:

- Enheten avgir ett «BIP» når brukeren trykker på en knapp, noe som indikerer at hovedenheten mottar signalet og utfører funksjonen. Hvis det ikke avgis noe «BIP», betyr det at hovedenheten ikke mottar signalet. Juster fjernkontrollens retning og trykk på knappen igjen.
- Ved strømbrudd under spyling kan dysen ikke trekkes tilbake. Vent til strømmen er gjenopprettet. Ved lengre strømbrudd kan dysen forsiktig skyves tilbake manuelt. Ikke press hardt for å unngå skade på dysen og den elektriske mekanismen.

Forberedelse til installasjon

Installasjon av holder for fjernkontroll 1: Skruemontering

Bor to hull i veggen med en diameter på 6 mm, med en avstand på omtrent 115 mm mellom hullene og en dybde på omtrent 35 mm.

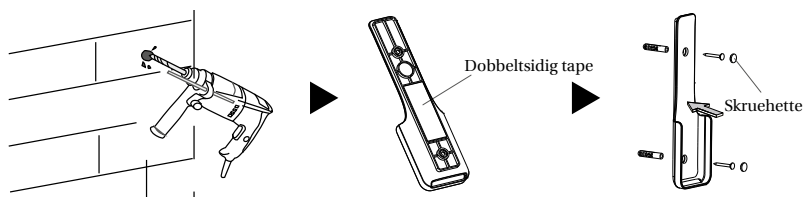

Installasjon av holder for fjernkontroll 2: Montering med dobbeltsidig tape

Rengjør og tørk installasjonsområdet for holderen.

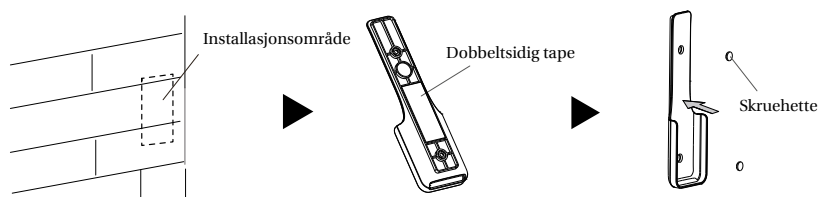

Installasjon av batterier (2 x AAA)

1. Sett batteriene inn i fjernkontrollen.

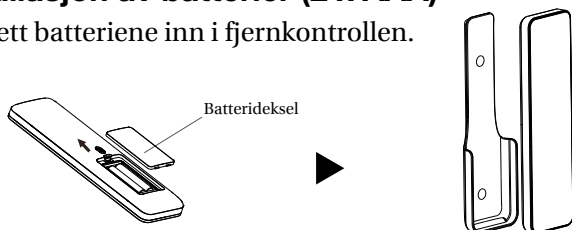

Merk:

- Sørg for at fjernkontrollen er innen rekkevidde når du sitter.
- Ikke installer eller bruk produktet på fuktige steder som for eksempel et dusjrom.
- Ikke plasser produktet på et sted hvor det lett kan bli utsatt for vann.

Contenido

Inodoro

Descripción general del producto

| | |
|---|----|
| Instrucciones de seguridad | 88 |
| Especificaciones técnicas | 89 |
| Identificación de las partes | 90 |
| Preparación | 90 |
| Apertura/cierre automático de la tapa | 90 |

Mantenimiento

| | |
|---|----|
| Mantenimiento | 91 |
| Cuidado y mantenimiento de la unidad principal | 91 |
| Cuidado y mantenimiento de la boquilla de pulverización | 91 |
| Mantenimiento del filtro | 91 |
| Precauciones de mantenimiento | 91 |
| Descalcificación del depósito de agua | 91 |
| Solución de problemas de emergencia | 92 |
| Fallo de agua y electricidad | 92 |
| Fallo del control remoto | 92 |

Otros

| | |
|---|----|
| Descripción de las funciones de los botones | 93 |
| Descripción de la pantalla LED | 93 |
| Solución de problemas | 94 |

Mando a distancia

Instrucciones de uso del mando a distancia

| | |
|--|----|
| Ilustración del mando a distancia | 95 |
| Lavado trasero | 96 |
| Lavado frontal | 96 |
| Secado / Temperatura de secado | 96 |
| Ajuste del volumen de agua | 96 |
| Ajuste de la posición de la boquilla | 96 |
| Ahorro de energía | 96 |
| Ajuste de la temperatura del agua | 97 |
| Ajuste de la temperatura del asiento | 97 |
| Limpieza de la boquilla | 97 |
| Luz nocturna | 97 |
| Descalcificación | 97 |
| Apertura / cierre automático de la tapa | 97 |
| Modo silencioso | 97 |
| Código de usuario – Control remoto por radiofrecuencia | 97 |
| Otras funciones | 98 |
| Función del sensor de pie | 98 |
| Descarga del depósito del bidé electrónico | 98 |
| Función de esterilización | 98 |

Preparación de la instalación

| | |
|--|----|
| Instalación del soporte del control remoto | 98 |
| Instalación de las baterías | 98 |

Instrucciones de montaje



Se incluye una instrucción de montaje con el producto. También puede descargarse desde pressalit.com.

INSTRUCCIONES DE SEGURIDAD

Al utilizar productos eléctricos, especialmente cuando hay niños presentes, deben seguirse siempre las precauciones básicas de seguridad, incluidas las siguientes:

- Este aparato solo puede ser utilizado por niños y personas con capacidades físicas, sensoriales o mentales reducidas o con falta de experiencia y conocimientos si están bajo supervisión o han recibido instrucciones sobre el uso seguro del aparato y comprenden los riesgos implicados.
- Los niños no deben jugar con el aparato.
- La limpieza y el mantenimiento por parte del usuario no deben ser realizados por niños sin supervisión.

LEA TODAS LAS INSTRUCCIONES ANTES DE USARLO.



PELIGRO – Para reducir el riesgo de descarga eléctrica:

- No coloque ni almacene el producto donde pueda caerse o ser arrastrado hacia una bañera o un lavabo.
- No lo coloque ni lo deje caer en agua u otro líquido.
- No intente recuperar un producto que haya caído al agua. Desenchúfelo inmediatamente.
- Desconecte el producto antes de realizar el mantenimiento y la limpieza.
- No manipule el enchufe eléctrico con las manos mojadas.
- No bloquee nunca la salida del secador de aire.
- No desmonte, repare ni modifique este producto.
- Durante la instalación, desmontaje, reparación y mantenimiento del producto, la alimentación eléctrica debe estar desconectada y el suministro de agua cerrado.



ADVERTENCIA – Para reducir el riesgo de quemaduras, descarga eléctrica, incendio o lesiones personales.

- Es necesaria una supervisión estricta cuando este producto sea utilizado por, sobre o cerca de niños o personas con discapacidad.
- Utilice este producto únicamente para el uso previsto tal como se describe en este manual. No utilice accesorios no recomendados por Pressalit.
- No utilice nunca este producto si el cable o el enchufe están dañados, si no funciona correctamente, si se ha caído o dañado, o si ha caído al agua. Devuelva el producto a un centro de servicio para su revisión y reparación.
- Mantenga el cable alejado de superficies calientes.
- No lo utilice mientras duerme o si está somnoliento.
- No deje caer ni introduzca ningún objeto en ninguna abertura o manguera.
- No utilice el producto en exteriores ni en lugares donde se utilicen productos en aerosol (spray) o donde se administre oxígeno.
- Conecte este producto únicamente a una toma de corriente correctamente instalada y con puesta a tierra. Consulte las Instrucciones de puesta a tierra.
- No arroje cigarrillos ni otros materiales encendidos al inodoro, ya que podría provocar un incendio.
- Este producto es un aparato eléctrico, por lo que debe colocarse lejos del agua y de otros líquidos.
- No coloque el producto de lado ni boca abajo mientras esté conectado a la red eléctrica.
- No conecte otros aparatos eléctricos a la misma toma de corriente.
- No utilice cables de extensión ni tomas de corriente sueltas.
- No reutilice mangueras de suministro de agua existentes, ya que podría provocar fugas, incendios o descargas eléctricas. La instalación debe incluir los componentes especificados y una manguera de suministro de agua nueva.



PRECAUCIÓN – El incumplimiento de las instrucciones puede causar lesiones personales o daños materiales.

- No instale ni utilice el producto en lugares húmedos como una sala de vapor, etc.
- Se recomienda utilizar una toma de corriente impermeable instalada en un lugar donde no sea probable que se moje.
- Este producto debe utilizarse únicamente con corriente eléctrica de 220V–240V, 50/60Hz; la corriente de carga debe ser de al menos 10A. El enchufe debe estar equipado con un interruptor diferencial (RCD) o un protector contra fugas a tierra similar de alta sensibilidad y acción rápida. (Corriente residual nominal ≤ 10 mA).
- Durante tormentas eléctricas, se recomienda encarecidamente desenchufar el producto.
- No se ponga de pie sobre la unidad, el asiento ni la tapa.
- No se apoye en la tapa durante el uso para evitar daños.
- Este producto está equipado con asiento y tapa con cierre suave (soft-close). No empuje el asiento del inodoro para cerrarlo, ya que podrían producirse daños.
- El producto puede limpiarse con agua o con desinfectantes recomendados por Pressalit. (Evite productos químicos fuertes)
- Evite la exposición prolongada a la luz solar directa.
- Utilice únicamente agua del grifo o agua potable; de lo contrario, podría causar irritación cutánea.
- No conecte el suministro de agua a agua caliente. Asegúrese de que la temperatura del agua de entrada esté entre 3–35 °C (37–95 °F).
- Aumente la temperatura ambiente para evitar daños por congelación en el inodoro.
- Si el producto no se utiliza durante más de tres (3) días, vacíe el agua del inodoro y desenchufe el producto de la toma de corriente.
- Deje de utilizar el producto y desconecte la alimentación eléctrica si se produce un fallo de funcionamiento. Solicite servicio profesional.
- Si el producto se instala sin enchufe, debe instalarse en el cableado fijo un interruptor automático o interruptor capaz de desconectar la alimentación eléctrica.

INSTRUCCIONES DE PUESTA A TIERRA

- Este producto debe estar conectado a tierra. En caso de cortocircuito eléctrico, la puesta a tierra reduce el riesgo de descarga eléctrica al proporcionar una vía de escape para la corriente eléctrica.



PELIGRO – El uso inadecuado del enchufe con puesta a tierra puede provocar riesgo de descarga eléctrica.

- Si es necesario reparar o sustituir el cable o el enchufe, no conecte el conductor de tierra a ninguno de los terminales planos.
- Consulte a un electricista cualificado o a un técnico de servicio si no comprende completamente las instrucciones de puesta a tierra o si tiene dudas sobre si el producto está correctamente conectado a tierra.
- Este producto está equipado de fábrica con un cable y enchufe específicos para permitir la conexión a un circuito eléctrico adecuado.
- Asegúrese de que el producto esté conectado a una toma de corriente que coincida con la configuración del enchufe.
- No debe utilizarse ningún adaptador con este producto.
- No modifique el enchufe suministrado — si no encaja en la toma de corriente, haga que un electricista cualificado instale una toma adecuada.
- Si el producto debe volver a conectarse para su uso en un tipo diferente de circuito eléctrico, la reconexión debe ser realizada por personal de servicio cualificado.

CONSERVE ESTAS INSTRUCCIONES.

Especificaciones técnicas

| Model | | RG807000 | |
|--------------------------|---------------------------------|---|--------------------------------|
| Unidad principal | Tensión nominal | 220 V–240 V, 50 Hz–60 Hz | |
| | Potencia nominal | 1010 W (sin función de temperatura del asiento) | |
| | | 1055 W (con función de temperatura del asiento) | |
| | Peso máximo del usuario | 200 kg | |
| | Impermeabilidad | IPX4 | |
| Rango de presión de agua | 0,08–0,8 MPa (presión estática) | | |
| Inodoro | Volumen de descarga | 6,0 L (descarga completa) / 4,0 L (media descarga) | |
| | Modo de descarga | Descarga wash-down | |
| | Altura de salida | 212 mm | |
| | Diámetro exterior de la salida | 102 mm | |
| | Método de drenaje | Sifón P | |
| Dispositivo de limpieza | Potencia de calentamiento | 1500 W | |
| | Temperatura del agua | Ajuste de 6 niveles (incluido nivel neutro) | |
| | Volumen de agua | Ajuste de 3 niveles | |
| | Modo de limpieza | Lavado posterior / lavado oscilante, lavado frontal / lavado oscilante | |
| | Posición de la boquilla | Ajuste de 5 niveles | |
| | Protección de presión de agua | Dispositivo de mantenimiento de presión, dispositivo automático de alivio de presión | |
| | Dispositivo antiincrustante | Limpieza automática de boquilla, dispositivo antisifón, dispositivo antirretorno, dispositivo de filtro | |
| | Dispositivo de seguridad | Fusible térmico, sensor de temperatura del agua, protección contra sobretensión, protección de tierra, termostato, dispositivo de protección contra fugas | |
| Dispositivo de secado | Velocidad del aire caliente | 0.2 m ³ /min | |
| | Temperatura del aire caliente | Ajuste de 6 niveles (incluido nivel neutro) | |
| | Potencia de calentamiento | 200 W | |
| | Dispositivo de seguridad | Fusible térmico, dispositivo de protección contra fugas, termostato | |
| Asiento calefactado | Temperatura de la superficie | Ajuste de 6 niveles (incluido nivel neutro) | |
| | Potencia de calentamiento | 50 W | |
| | Protección contra quemaduras | Después de 10 minutos de uso, la temperatura del asiento se reducirá automáticamente a un nivel inferior | |
| | Dispositivo de seguridad | Sensor de asiento, sensor de temperatura, fusible térmico, termostato, dispositivo de protección contra fugas | |
| Funciones de confort | Módulo de luz nocturna | Inteligente, siempre encendido, siempre apagado | |
| | Modo silencioso | El zumbador está apagado por la noche para un entorno silencioso | |
| | Función de sensor de pie | Activa la apertura de la tapa | |
| | | Activa media descarga | |
| Diferencias del producto | Apertura de la tapa | Cierre suave | Apertura automática de la tapa |
| | | Boquilla | |
| Zona antibacteriana | Boquilla | | |

Identificación de las partes

Lado izquierdo:

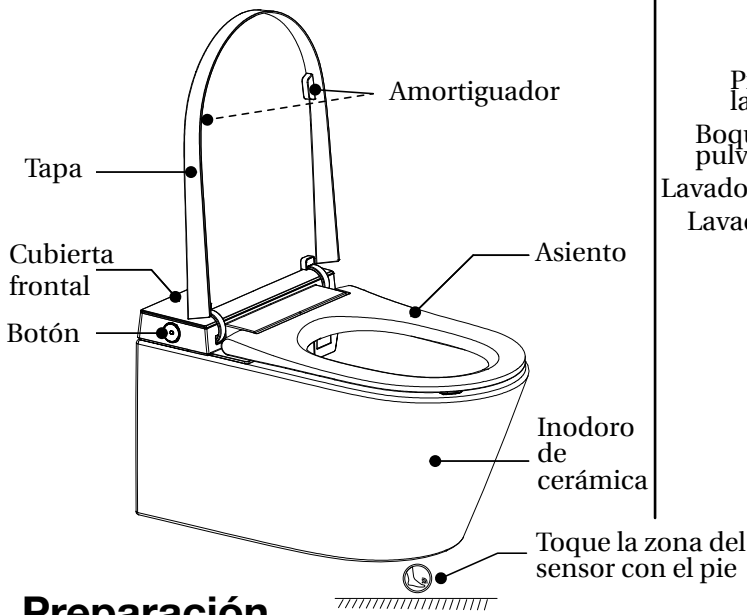

Lado derecho:

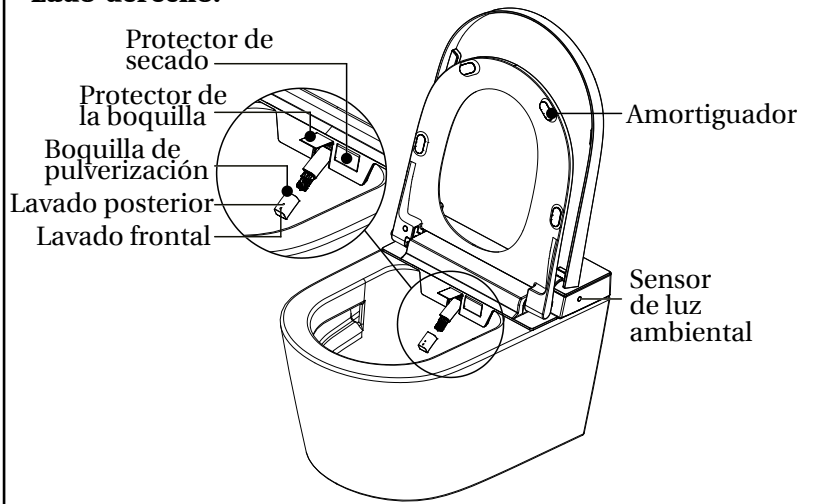

Preparación

Antes de usar, presione el botón RESET. El indicador luminoso se encenderá para confirmar que la alimentación está activada.

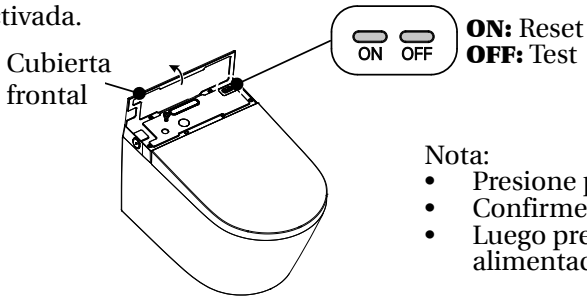

Nota:

- Presione primero el botón de prueba.
- Confirme que el botón de reset sobresale.
- Luego presione el botón de reset para encender la alimentación.

Apertura / cierre automático de la tapa

Esta función está desactivada de forma predeterminada. Antes del primer uso, actívela mediante el control remoto.

1. Al acercarse al inodoro

Cuando el usuario entra en el rango de detección, la tapa se abre automáticamente.

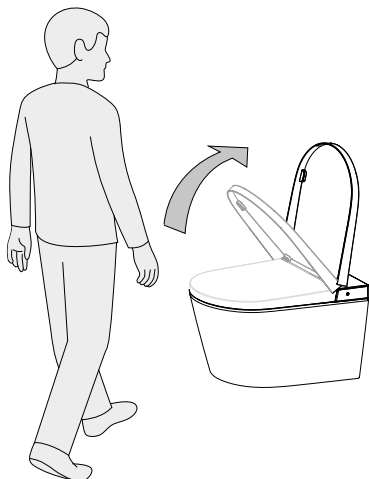

2. Al salir del inodoro

Cuando el usuario se aleja del inodoro, la tapa se cierra automáticamente después de que el sensor de movimiento detecta un período de inactividad.



- Cuando el asiento y la tapa estén cerrados, toque la zona del sensor con el pie para abrir la tapa.
- Cuando la tapa esté abierta y el asiento cerrado, toque la zona del sensor con el pie para abrir el asiento.
- Cuando el asiento y la tapa estén abiertos, toque la zona del sensor con el pie para cerrar la tapa y activar una media descarga.

Método de funcionamiento del sensor de pie TOF para encender/apagar la luz de proyección

Por defecto, el indicador LED permanece encendido de forma continua. Para activar la función, mantenga una distancia inferior a 6 cm del sensor (superficie del módulo) durante al menos 10 segundos, hasta que el indicador comience a parpadear rápidamente. A continuación, aléjese en un plazo de 10 a 60 segundos para apagar la luz de proyección. El mismo método se aplica para encenderla.

Mantenimiento

Cuidado y mantenimiento de la unidad principal

1. Desconecte la alimentación antes de realizar el mantenimiento.
2. Utilice un paño suave y húmedo para la limpieza y solo desinfectantes recomendados por Pressalit. (Evite productos químicos fuertes)
3. Una vez finalizada la limpieza y cuando todas las superficies estén secas, vuelva a conectar el enchufe.

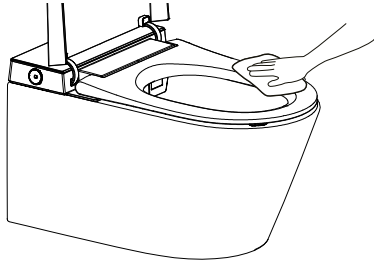

Cuidado y mantenimiento de la boquilla de pulverización

1. Cuando nadie esté sentado, pulse brevemente el botón Rear Washing en la unidad principal. La boquilla se extenderá automáticamente para permitir el acceso para su limpieza.
2. Cuando la boquilla se mueva hacia adelante, puede retirarse y limpiarse por separado.

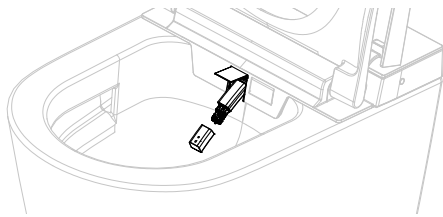

3. Utilice únicamente un paño suave o un cepillo suave para la limpieza. No tire ni empuje la boquilla para evitar daños.



4. Vuelva a colocar la boquilla y pulse el botón "STOP" para devolver la varilla de pulverización a su posición normal.

Nota: La varilla de pulverización se retraerá automáticamente después de 10 minutos o si se utiliza el asiento.

Mantenimiento del filtro

Si el rendimiento del rociado es deficiente en condiciones normales:

1. Apague la alimentación y la válvula de bola, y luego desenrosque la manguera de suministro de agua.

Conecte la entrada de agua del bidé

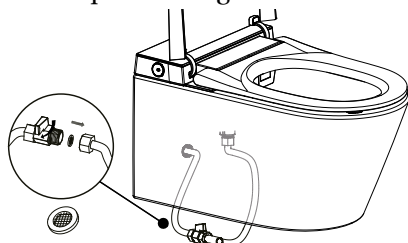

2. Retire el filtro.
3. Limpie el filtro bajo agua corriente.
4. Vuelva a instalar el filtro y la manguera de suministro de agua, abra la válvula de bola y conecte la alimentación eléctrica.

Precauciones de mantenimiento

Si el bidé presenta un mal funcionamiento, realice el mantenimiento de acuerdo con los siguientes métodos:

1. Drene el agua del bidé. Consulte la sección sobre el mando a distancia para obtener instrucciones específicas.

Nota: Antes de retirar la cubierta electrónica, drene el depósito de agua.

2. Corte el suministro de agua y electricidad
3. Desconecte la manguera de entrada de agua y el acoplador antes de realizar el mantenimiento.

Descalcificación del depósito de agua

El inodoro debe descalcificarse después de 3-6 meses de uso.

1. Consulte la sección sobre el mando a distancia para obtener instrucciones específicas sobre cómo vaciar el depósito de agua.
2. Vacíe el depósito de agua y vierta 125 mL de agente descalcificador.
3. Pulse nuevamente la combinación de botones para iniciar el proceso de descalcificación. Se detendrá automáticamente después de 30 minutos. No cierre el suministro de agua ni la alimentación durante el proceso.

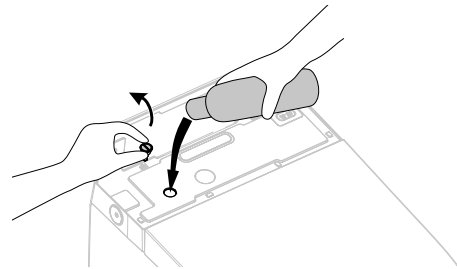

Nota:

1. Antes de añadir el agente descalcificador, si desea detener la función de descalcificación, mantenga pulsado el botón "STOP".
2. Durante la adición del líquido descalcificador, cuando el depósito esté lleno, el inodoro emitirá un sonido "beep-beep-beep-beep" y dejará de añadir líquido.
3. Una vez iniciado el proceso de descalcificación, no puede detenerse. Otras funciones solo pueden utilizarse una vez finalizado el proceso.

Nota: Se requiere una botella completa (125 mL) para un tratamiento. El agente descalcificador no debe mezclarse con agua.

Solución de problemas de emergencia

Fallo de agua y electricidad

- Vierta aproximadamente 8 L de agua en un recipiente y utilícelo para descargar la taza de cerámica.

Nota: Evite que el agua se derrame fuera de la taza.

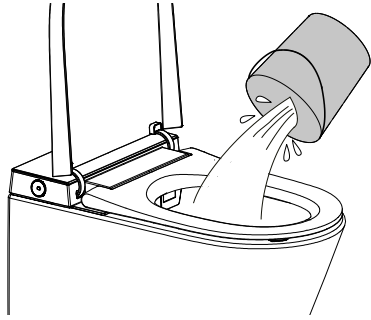

Fallo del control remoto

1. Utilice los botones de la unidad principal.

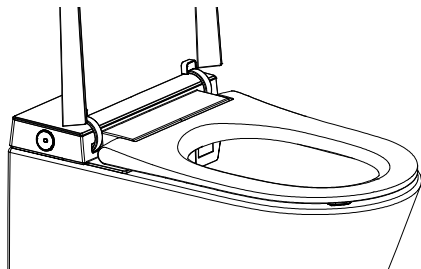





2. Sustitución de baterías

- Retire el control remoto del soporte.
- Abra la tapa de las baterías y reemplácelas.
- Coloque nuevamente el control remoto.

Nota: Después de reemplazar las baterías, todas las funciones automáticas y los ajustes de ahorro de energía volverán a sus valores predeterminados. Configure nuevamente los ajustes según sea necesario.

Descripción de las funciones de los botones

|  | |
|--|--|
|  Parar | <p>Cuando esté sentado, pulse brevemente el botón “Stop” para detener el lavado frontal, el lavado posterior o la función de secado. Cuando no haya nadie sentado, pulse repetidamente el botón “Stop”. La unidad principal cambiará entre el modo funcional (luz blanca encendida continuamente) y el modo de ahorro de energía (luz blanca parpadeando).</p> |
|  Lavado posterior / Lavado oscilante | <ol style="list-style-type: none"> 1. Cuando esté sentado, pulse el botón “Lavado posterior” para iniciar la función de lavado posterior y vuelva a pulsarlo para cambiar al lavado oscilante. Pulse el botón “Stop” para detener inmediatamente el lavado posterior. 2. Cuando no haya nadie sentado, pulse el botón “Lavado posterior”. La boquilla se extenderá para permitir el acceso para la limpieza. Pulse el botón “Stop” y la boquilla se retraerá. |
|  Lavado frontal / Lavado oscilante | <p>Cuando esté sentado, pulse el botón “Lavado frontal” para iniciar la función de lavado frontal y vuelva a pulsarlo para cambiar al lavado oscilante. Pulse el botón “Stop” para detener inmediatamente el lavado frontal. Después de un ciclo de lavado, la función de secado se activará automáticamente y se detendrá después de un ciclo.</p> |
|  Descarga | <ol style="list-style-type: none"> 1. Cuando esté sentado, mantenga pulsado el botón “Descarga” para iniciar la función de secado. El secado se detendrá automáticamente después de un ciclo, pero se detendrá inmediatamente si el usuario pulsa el botón “Stop”. 2. Cuando el producto no esté en modo apagado, pulse brevemente el botón “Descarga” para iniciar la función de descarga. Durante el lavado posterior o el lavado frontal, la función de descarga no funcionará. |

Nota: Al iniciar el producto, todos los ajustes de función se establecen por defecto en el nivel medio. Después de usar el mando a distancia, el ajuste cambiará al configurado en el mando.

Descripción de la pantalla LED

|  | | | | |
|--|----------------------|------------------------------|------------------|-----------------------|
| Esterilización | Temperatura del agua | Visualización de temperatura | Descalcificación | Ahorro de energía ECO |
| <p>Descripción de la pantalla LED:</p> <ol style="list-style-type: none"> 1. Durante la autoinspección, los iconos de esterilización, temperatura del agua, descalcificación y ECO se iluminan, y la temperatura se muestra como 88 °C. Después de la autoinspección, los iconos de esterilización, descalcificación y ECO se apagan y el icono de temperatura del agua se enciende, mostrando la temperatura actual del agua. La temperatura muestra “--” en el nivel neutro. 2. En modo normal (no en modo de ahorro de energía), el icono de temperatura del agua se enciende y muestra la temperatura actual del agua (en el nivel neutro aparece “--”). Durante el ajuste de la temperatura del agua, el icono de temperatura del agua se enciende y muestra la temperatura actual (en el nivel neutro aparece “--”). 3. Durante el lavado, el icono de temperatura del agua se enciende y muestra la temperatura actual del agua (en el nivel neutro aparece “--”). 4. El icono de esterilización se enciende cuando esta función está activada; de lo contrario permanece apagado. 5. El icono de descalcificación se enciende cuando esta función está activada; de lo contrario permanece apagado. 6. En modo de ahorro de energía, el icono ECO se enciende. 7. La pantalla LED se apaga completamente cuando el producto se apaga. 8. La pantalla LED se apaga completamente 30 segundos después de dejar de utilizarse. Cuando el usuario se sienta o se pulsa cualquier botón, la pantalla LED se enciende para mostrar el estado actual. 9. Cuando el usuario entra en el rango de detección del sensor, la pantalla LED se enciende mostrando el estado actual. La pantalla se apaga completamente 30 segundos después de que el usuario abandone el área. | | | | |

Solución de problemas

| Problema | Causa | Solución |
|--|---|---|
| No sale agua de la boquilla | La manguera de suministro de agua está doblada. | Enderece la manguera para eliminar el dobléz. |
| | La válvula de ángulo está cerrada. | Abra la válvula de ángulo. |
| | Se ha producido un corte de agua. | Restablezca el suministro de agua. |
| Pulverización de agua débil | La manguera de suministro de agua está doblada. | Enderece la manguera para eliminar el dobléz. |
| | La válvula de ángulo no está completamente abierta. | Abra completamente la válvula de ángulo. |
| | El filtro está obstruido. | Limpie el filtro. |
| Baja temperatura del agua | La temperatura del agua no está ajustada correctamente. | Ajuste la temperatura del agua. |
| Baja temperatura de secado | La temperatura de secado no está ajustada correctamente. | Ajuste la temperatura de secado. |
| El secador no sopla | En modo de espera o modo de ahorro de energía. | Cambie al modo de funcionamiento para utilizar la función de secado. |
| La varilla de rociado no se retrae | Sin alimentación eléctrica. | Empuje suavemente la varilla de rociado hacia atrás y encienda la alimentación. |
| | Bloqueado debido a impurezas. | Elimine las impurezas. |
| La varilla de rociado no se extiende | Sin alimentación eléctrica. | Encienda la alimentación. |
| | El usuario no está dentro del área de detección del asiento. | Ajuste la posición en el asiento para activar el sensor. |
| El indicador del control remoto no se enciende | Las baterías están insertadas con polaridad incorrecta. | Vuelva a insertar las baterías. |
| | Batería baja. | Reemplace las baterías por unas nuevas. |
|  Precaución | Si el problema no puede resolverse con las soluciones anteriores, desconecte la alimentación y póngase en contacto con un proveedor de servicio. | |
| | Si el interruptor de protección contra fugas de corriente se activa repetidamente, indica una falla de fuga eléctrica. Desconecte la alimentación y póngase en contacto con un proveedor de servicio. | |

Instrucciones de uso del mando a distancia

Ilustración del mando a distancia

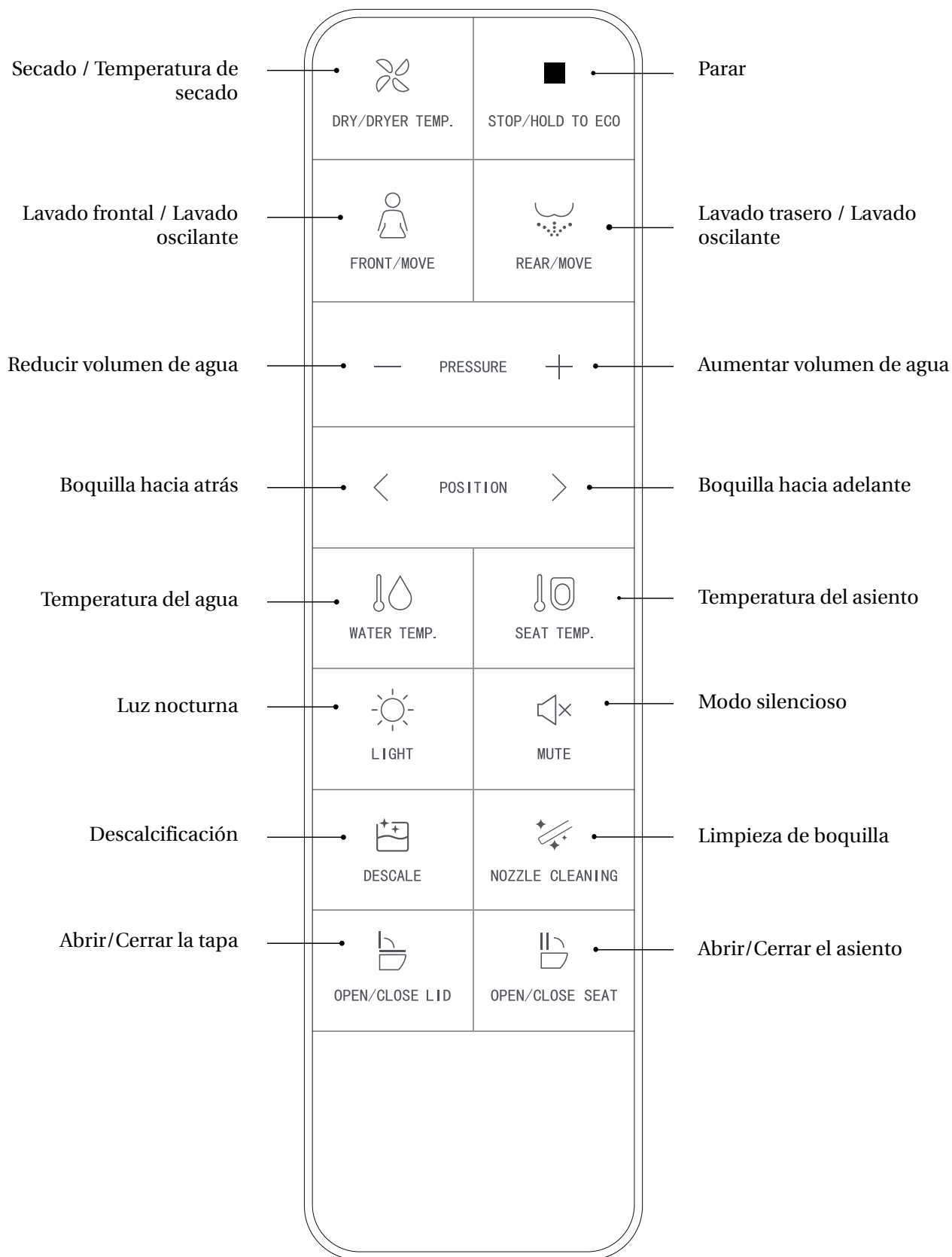

Nota: Las funciones de lavado frontal/trasero y secado solo pueden activarse cuando el usuario está sentado y el zumbador emite un pitido. Siéntese completamente hacia atrás en el asiento para lograr una posición correcta de lavado y evitar salpicaduras.

La boquilla continuará rociando durante 1–2 segundos después de que el usuario se levante durante el lavado, por lo que debe pulsar el botón “STOP” antes de levantarse.

Lavado trasero



Pulse el botón "REAR/MOVE". El indicador muestra el nivel actual de temperatura del agua y comienza el lavado trasero. Pulse nuevamente "REAR/MOVE" para cambiar al lavado oscilante (la boquilla se mueve hacia adelante y hacia atrás para ampliar el área de lavado). El lavado se detendrá automáticamente después de un ciclo. Se detendrá inmediatamente si el usuario pulsa el botón "STOP".

Lavado frontal



Pulse el botón "FRONT/MOVE". El indicador se enciende y muestra el nivel actual de temperatura del agua, y comienza el lavado frontal. Pulse nuevamente "FRONT/MOVE" para cambiar al lavado oscilante (la boquilla se mueve hacia adelante y hacia atrás para ampliar el área de lavado). El lavado se detendrá automáticamente después de un ciclo, pero se detendrá inmediatamente si el usuario pulsa el botón "STOP".

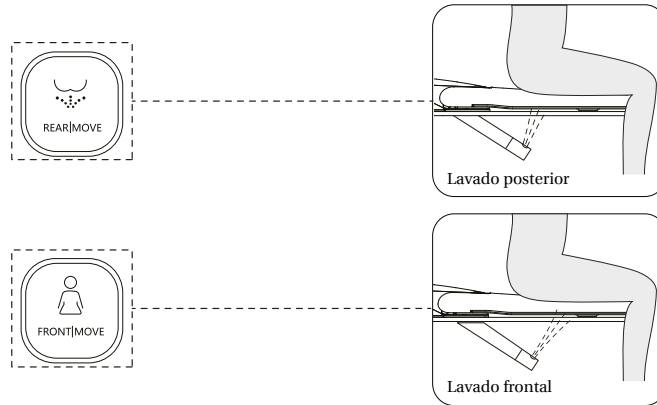

Secado / Temperatura de secado



Pulse el botón "DRY DRYER TEMP.". El indicador se enciende y muestra la temperatura actual del aire. El secado comienza. El secado se detendrá automáticamente después de un ciclo o cuando el usuario se levante.

Durante el secado, pulse el botón "DRY DRYER TEMP." para ajustar la temperatura del aire entre los niveles 0-5. El indicador muestra el nivel de temperatura actual. Cuando el indicador está apagado, la temperatura está en el nivel 0 (temperatura ambiente).

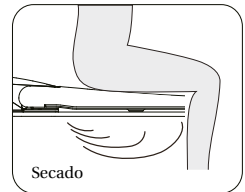
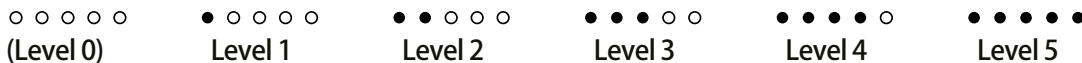

Ajuste del volumen de agua

Pulse el botón "+" o "-" cuando esté activa la función de lavado trasero o lavado frontal. El indicador se enciende mostrando el nivel actual de volumen de agua, y el volumen de agua puede ajustarse.

Ajuste de la posición de la boquilla

Pulse el botón "<" o ">" cuando esté activa la función de lavado trasero o lavado frontal. El indicador se enciende mostrando la posición actual de la boquilla, y la posición de la boquilla puede ajustarse en 5 niveles.

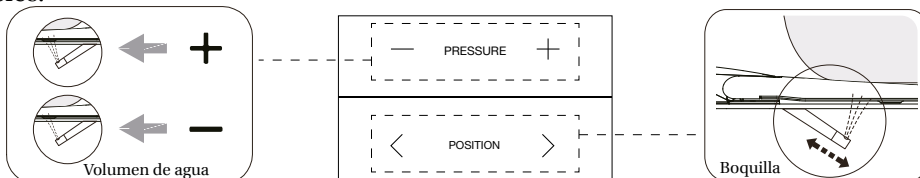

Ahorro de energía

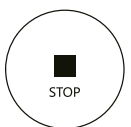

Mantenga pulsado el botón "STOP" para entrar en el modo de ahorro de energía. Mantenga pulsado el botón "STOP" nuevamente para salir del modo de ahorro de energía.

En el modo de ahorro de energía, la temperatura del asiento se establece en el nivel 1 para ahorrar energía. (Nota: si la temperatura del asiento antes del modo de ahorro de energía era neutra, seguirá siendo neutra.)

Nota: el modo de ahorro de energía se suspenderá temporalmente cuando se utilice el asiento y el producto entrará en modo funcional. El asiento comenzará a calentarse inmediatamente (sin desactivar la temperatura del asiento), y el modo de ahorro de energía se restablecerá cuando el asiento deje de utilizarse.

Ajuste de la temperatura del agua



WATER TEMP.

Pulse brevemente el botón "WATER TEMP." para ajustar la temperatura del agua entre los niveles 0–5. El indicador muestra el nivel actual de temperatura del agua. Cuando el indicador está apagado, la temperatura está en el nivel 0 (temperatura ambiente).

○ ○ ○ ○ ○ ● ○ ○ ○ ○ ● ● ○ ○ ○ ● ● ● ○ ○ ● ● ● ● ○ ● ● ● ● ●

(Level 0) Level 1 Level 2 Level 3 Level 4 Level 5

Ajuste de la temperatura del asiento



SEAT TEMP.

Pulse brevemente el botón "SEAT TEMP." para ajustar la temperatura del asiento entre los niveles 0–5. El indicador muestra el nivel actual de temperatura del asiento. Cuando el indicador está apagado, la temperatura está en el nivel 0 (temperatura ambiente).

○ ○ ○ ○ ○ ● ○ ○ ○ ○ ● ● ○ ○ ○ ● ● ● ○ ○ ● ● ● ● ○ ● ● ● ● ●

(Level 0) Level 1 Level 2 Level 3 Level 4 Level 5

Limpieza de la boquilla



NOZZLE CLEANING

Cuando nadie esté sentado en el asiento, pulse brevemente el botón "NOZZLE CLEANING". La boquilla se extenderá automáticamente para permitir el acceso para la limpieza. Pulse el botón "STOP" para devolver la boquilla a su posición normal.

Luz nocturna

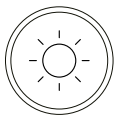

LIGHT

Night light adjustment: Short press the "LIGHT" button to turn on/turn off night light.
Intelligent mode: Long press the "LIGHT" button to enter into intelligent mode (The night light will turn on or off by detecting the surrounding light level.) If the product is in intelligent mode, short press the "LIGHT" button to exit intelligent mode. (Factory setting: intelligent mode)

Descalcificación



DESCALE

Cuando nadie esté sentado en el asiento, mantenga pulsado el botón "DESCALE" para vaciar el depósito de agua. Vacíe el depósito de agua y vierta 125 ml de agente descalcificador. Mantenga pulsado de nuevo el botón "DESCALE" para iniciar la función de descalcificación. Se detendrá automáticamente después de 30 minutos. No cierre el suministro de agua ni la alimentación durante la descalcificación.

Apertura / cierre automático de la tapa



OPEN/CLOSE
THE SEAT



OPEN/CLOSE
THE LID

- Pulse brevemente el botón "OPEN/CLOSE THE LID" para abrir o cerrar la tapa.
- Pulse brevemente el botón "OPEN/CLOSE THE SEAT" para abrir o cerrar el asiento.
- Mantenga pulsado el botón "OPEN/CLOSE THE LID" para activar o desactivar la función automática de apertura/cierre de la tapa.

Modo silencioso

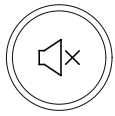

MUTE

Pulse brevemente el botón "MUTE" para activar o desactivar el modo silencioso.

Código de usuario – Control remoto por radiofrecuencia

1. Desconecte la alimentación eléctrica del inodoro.
2. Mantenga pulsado el botón "STOP" y luego pulse el botón "REAR/MOVE". El indicador luminoso parpadeará.
3. Vuelva a conectar el enchufe de alimentación y pulse el botón "RESET".
4. El indicador dejará de parpadear y permanecerá encendido durante 2 segundos para indicar que el control remoto se ha emparejado correctamente con el inodoro. Se escuchará un pitido cuando finalice la autocomprobación. El control remoto estará entonces listo para su uso.

Otras funciones

Función del sensor de pie

Mantenga pulsado el botón "MUTE" para activar o desactivar la función del sensor de pie. El sensor de pie se desactiva cuando el usuario está sentado.

Descarga del depósito del bidé electrónico

Mantenga pulsados simultáneamente los botones "DESCALE" y "NOZZLE CLEANING" durante más de 3 segundos para iniciar el enjuague del depósito de agua del bidé electrónico.

Función de esterilización

Cuando nadie esté sentado en el asiento y las funciones de lavado/secado estén desactivadas, mantenga pulsado el botón "DRY/DRYER TEMP" para activar la función de esterilización por plasma. La función se detendrá automáticamente después de 2 horas. En este modo, la función también se detendrá automáticamente si se pulsa cualquier otro botón o si un usuario se sienta.

Nota:

- La unidad emite un "BIP" cuando el usuario pulsa un botón, lo que indica que la unidad principal recibe la señal y ejecuta la función. Si no se emite ningún "BIP", significa que la unidad principal no está recibiendo la señal. Ajuste la orientación del mando a distancia y pulse el botón de nuevo.
- En caso de corte de energía durante la pulverización, la boquilla no podrá retraerse. Espere hasta que se restablezca la energía. En caso de un corte prolongado, empuje suavemente la boquilla hacia atrás con la mano. No la empuje con fuerza para evitar daños en la boquilla y en el mecanismo eléctrico.

Preparación de la instalación

Instalación del soporte del control remoto 1: Montaje con tornillos

Taladre dos orificios en la pared con un diámetro de 6 mm, separados aproximadamente 115 mm y con una profundidad de unos 35 mm.

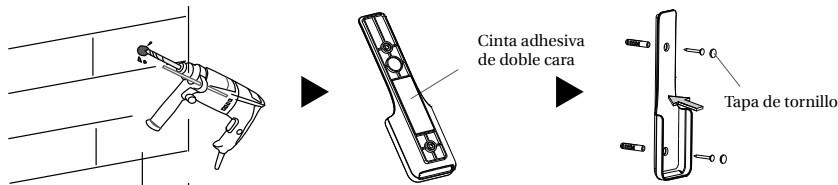

Instalación del soporte del control remoto 2: Montaje con cinta adhesiva de doble cara

Limpie y seque el área de instalación del soporte.

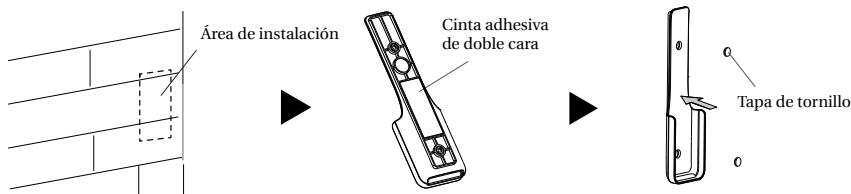

Instalación de las baterías (2 x AAA)

1. Inserte las baterías en el mando a distancia.

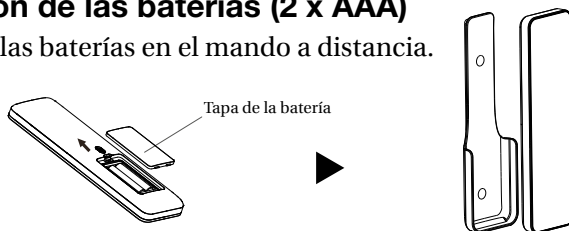

Nota:

- Asegúrese de que el mando a distancia esté al alcance mientras está sentado.
- No instale ni utilice el producto en lugares húmedos como una sala de ducha.
- No coloque el producto en un lugar donde esté fácilmente expuesto al agua.

Spis treści

Toaleta

Przegląd produktu

| | |
|---|-----|
| Instrukcje bezpieczeństwa | 100 |
| Specyfikacje techniczne | 101 |
| Identyfikacja części | 102 |
| Przygotowanie | 102 |
| Automatyczne otwieranie / zamykanie pokrywy | 102 |

Konserwacja

| | |
|---|-----|
| Konserwacja | 103 |
| Konserwacja i czyszczenie jednostki głównej | 103 |
| Konserwacja i czyszczenie dyszy natryskowej | 103 |
| Konserwacja filtra | 103 |
| Środki ostrożności podczas konserwacji | 103 |
| Odkamienianie zbiornika wody | 103 |
| Awaryjne rozwiązywanie problemów | 104 |
| Brak zasilania i wody | 104 |
| Awaria pilota | 104 |

Inne

| | |
|-------------------------|-----|
| Opis funkcji przycisków | 105 |
| Opis wyświetlacza LED | 105 |
| Rozwiązywanie problemów | 106 |

Pilot zdalnego sterowania

Instrukcja obsługi pilota

| | |
|--|-----|
| Ilustracja pilota zdalnego sterowania | 107 |
| Mycie tylne | 108 |
| Mycie przednie | 108 |
| Suszenie / Temperatura suszenia | 108 |
| Regulacja ilości wody | 108 |
| Regulacja położenia dyszy | 108 |
| Oszczędzanie energii | 108 |
| Regulacja temperatury wody | 109 |
| Regulacja temperatury siedziska | 109 |
| Czyszczenie dyszy | 109 |
| Oświetlenie nocne | 109 |
| Odkamienianie | 109 |
| Automatyczne otwieranie / zamykanie pokrywy | 109 |
| Tryb cichy | 109 |
| Kod użytkownika – Pilot zdalnego sterowania RF | 109 |
| Inne funkcje | 110 |
| Funkcja czujnika stopy | 110 |
| Płukanie zbiornika wody elektronicznego bidetu | 110 |
| Funkcja sterylizacji | 110 |

Przygotowanie do instalacji

| | |
|---------------------------|-----|
| Instalacja uchwytu pilota | 110 |
| Instalacja baterii | 110 |

Instrukcja montażu



Instrukcja montażu jest dołączona do produktu. Można ją również pobrać ze strony pressalit.com.

INSTRUKCJE BEZPIECZEŃSTWA

Podczas korzystania z produktów elektrycznych, szczególnie w obecności dzieci, należy zawsze przestrzegać podstawowych środków ostrożności, w tym następujących zasad:

- Urządzenie może być używane przez dzieci oraz osoby o ograniczonych zdolnościach fizycznych, sensorycznych lub umysłowych albo nieposiadające doświadczenia i wiedzy wyłącznie pod nadzorem lub po otrzymaniu instrukcji dotyczących bezpiecznego użytkowania urządzenia oraz zrozumieniu związanych z tym zagrożeń.
- Dzieci nie mogą bawić się urządzeniem.
- Czyszczenie i konserwacja wykonywana przez użytkownika nie mogą być przeprowadzane przez dzieci bez nadzoru.



PRZED UŻYCIEM NALEŻY PRZECZYTAĆ WSZYSTKIE INSTRUKCJE.

-  **NIEBEZPIECZEŃSTWO** – Aby zmniejszyć ryzyko porażenia prądem elektrycznym:
- Nie umieszczać ani nie przechowywać produktu w miejscu, z którego może spaść lub zostać wciągnięty do wanny lub umywalki.
 - Nie umieszczać produktu w wodzie ani nie wrzucać go do wody lub innej cieczy.
 - Nie sięgać po produkt, który wpadł do wody. Natychmiast odłączyć wtyczkę od zasilania.
 - Odłączyć produkt przed przystąpieniem do konserwacji i czyszczenia.
 - Nie dotykać wtyczki elektrycznej mokrymi rękami.
 - Nigdy nie blokować wylotu suszarki powietrza.
 - Nigdy nie demontować, nie naprawiać ani nie modyfikować tego produktu.

-  **OSTRZEŻENIE** – Aby zmniejszyć ryzyko oparzeń, porażenia prądem elektrycznym, pożaru lub obrażeń ciała.
- Należy zapewnić ścisły nadzór, gdy produkt jest używany przez dzieci, osoby z niepełnosprawnościami lub w ich pobliżu. Produkt należy używać wyłącznie zgodnie z jego przeznaczeniem opisanym w niniejszej instrukcji. Nie stosować akcesoriów niezalecanych przez Pressalit.
 - Nigdy nie używać produktu, jeśli przewód lub wtyczka są uszkodzone, jeśli produkt nie działa prawidłowo, jeśli został upuszczony lub uszkodzony, albo jeśli wpadł do wody.
 - Produkt należy przekazać do autoryzowanego serwisu w celu sprawdzenia i naprawy.
 - Przewód należy trzymać z dala od nagranych powierzchni.
 - Nie używać produktu podczas snu ani w stanie senności.
 - Nie wrzucać ani nie wkładać żadnych przedmiotów do otworów ani przewodów.
 - Nie używać produktu na zewnątrz ani w miejscach, gdzie stosowane są produkty w aerozolu (spraye) lub podawany jest tlen.
 - Podłączyć produkt wyłącznie do prawidłowo zainstalowanego i uziemionego gniazda elektrycznego. Patrz Instrukcje uziemienia.
 - Nie wrzucać papierosów ani innych palących materiałów do toalety, ponieważ może to spowodować pożar.
 - Produkt jest urządzeniem elektrycznym i musi być umieszczony z dala od wody i innej cieczy.
 - Nie kłaść produktu na boku ani do góry nogami, gdy jest podłączony do zasilania.
 - Nie podłączać innych urządzeń elektrycznych do tego samego gniazda.
 - Nie używać przedłużaczy ani luźnych gniazd elektrycznych.
 - Nie używać ponownie istniejących węży doprowadzających wodę, ponieważ może to spowodować wyciek, pożar lub porażenie prądem elektrycznym. Instalacja powinna obejmować określone komponenty oraz nowy wąż doprowadzający wodę.

-  **PRZESTROGA** – Nieprzebranie instrukcji może spowodować obrażenia ciała lub szkody materialne.
- Nie instalować ani nie używać produktu w wilgotnych pomieszczeniach, takich jak łazienka parowa itp.
 - Zaleca się stosowanie wodoodpornego gniazda elektrycznego zainstalowanego w miejscu, w którym nie jest narażone na zamoczenie.
 - Produkt należy używać wyłącznie z zasilaniem 220V–240V, 50/60Hz; prąd obciążenia musi wynosić co najmniej 10A. Wtyczka musi być wyposażona w wyłącznik różnicowoprądowy (RCD) lub podobne, wysoce czułe i szybko działające zabezpieczenie przeciwporażeniowe. (Znamionowy prąd różnicowy ≤ 10 mA).
 - Podczas burzy zaleca się odłączenie wtyczki od zasilania.
 - Nie stawać na urządzeniu, desce ani pokrywie.
 - Nie opierać się o pokrywę podczas użytkowania, aby uniknąć uszkodzeń.
 - Produkt jest wyposażony w deskę i pokrywę z mechanizmem wolnego opadania (soft-close). Nie dociskać deski sedesowej podczas zamykania, ponieważ może to spowodować uszkodzenie.
 - Produkt można czyścić wodą lub środkami dezynfekującymi zalecanymi przez Pressalit. (Unikać silnych środków chemicznych)
 - Unikać długotrwałej ekspozycji na bezpośrednie działanie promieni słonecznych.
 - Używać wyłącznie wody z kranu lub wody pitnej; w przeciwnym razie może dojść do podrażnienia skóry.
 - Nie podłączać dopływu wody do instalacji ciepłej wody. Upewnić się, że temperatura wody doprowadzanej mieści się w zakresie 3–35 °C (37–95 °F).
 - Podnieść temperaturę pomieszczenia, aby zapobiec uszkodzeniu toalety w wyniku zamarznięcia.
 - Jeśli produkt nie będzie używany przez ponad trzy (3) dni, należy spuścić wodę z toalety i odłączyć wtyczkę od gniazda elektrycznego.
 - W przypadku wystąpienia usterki należy zaprzestać użytkowania produktu i odłączyć zasilanie. Skontaktować się z profesjonalnym serwisem.
 - Jeżeli produkt jest instalowany bez wtyczki, w stałej instalacji elektrycznej należy zamontować wyłącznik lub zabezpieczenie umożliwiające odłączenie zasilania.

INSTRUKCJE UZIEMIENIA

-  **INSTRUKCJE UZIEMIENIA**
- Produkt musi być uziemiony. W przypadku zwarcia elektrycznego uziemienie zmniejsza ryzyko porażenia prądem poprzez zapewnienie drogi odprowadzenia prądu.
 - Wtyczkę należy podłączyć do prawidłowo zainstalowanego i uziemionego gniazda elektrycznego.
-  **NIEBEZPIECZEŃSTWO** – Nieprawidłowe użycie wtyczki z uziemieniem może spowodować ryzyko porażenia prądem elektrycznym.
- Jeżeli konieczna jest naprawa lub wymiana przewodu lub wtyczki, nie podłączać przewodu uziemiającego do żadnego z płaskich zacisków.
 - W przypadku niepełnego zrozumienia instrukcji uziemienia lub wątpliwości co do prawidłowego uziemienia produktu należy skonsultować się z wykwalifikowanym elektrykiem lub technikiem serwisu.
 - Produkt jest fabrycznie wyposażony w specjalny przewód i wtyczkę umożliwiające podłączenie do odpowiedniego obwodu elektrycznego.
 - Upewnić się, że produkt jest podłączony do gniazda odpowiadającego konfiguracji wtyczki.
 - Nie należy stosować żadnych adapterów z tym produktem.
 - Nie modyfikować dostarczonej wtyczki — jeśli nie pasuje do gniazda, należy zlecić instalację odpowiedniego gniazda wykwalifikowanemu elektrykowi.
 - Jeżeli produkt musi zostać ponownie podłączony do innego rodzaju obwodu elektrycznego, podłączenie musi zostać wykonane przez wykwalifikowany personel serwisowy.

ZACHOWAĆ NINIEJSZĄ INSTRUKCJĘ.

Specyfikacje techniczne

| Model | | RG807000 | |
|---------------------------------|--------------------------------------|---|---------------------------------|
| Jednostka główna | Napięcie znamionowe | 220 V–240 V, 50 Hz–60 Hz | |
| | Moc znamionowa | 1010 W (bez funkcji temperatury siedziska) | |
| | | 1055 W (z funkcją temperatury siedziska) | |
| | Maksymalna waga użytkownika | 200 kg | |
| | Wodoszczelność | IPX4 | |
| | Zakres ciśnienia wody | 0,08–0,8 MPa (ciśnienie statyczne) | |
| Toaleta | Objętość splukiwania | 6,0 L (pełne splukiwanie) / 4,0 L (połowiczne splukiwanie) | |
| | Tryb splukiwania | Splukiwanie typu wash-down | |
| | Wysokość odpływu | 212 mm | |
| | Zewnętrzna średnica odpływu | 102 mm | |
| | Metoda odprowadzania | Syfon P | |
| Urządzenie myjące | Moc grzewcza | 1500 W | |
| | Temperatura wody | Regulacja 6-stopniowa (w tym poziom neutralny) | |
| | Ilość wody | Regulacja 3-stopniowa | |
| | Tryb mycia | Mycie tylne / mycie oscylacyjne, mycie przednie / mycie oscylacyjne | |
| | Pozycja dyszy | Regulacja 5-stopniowa | |
| | Zabezpieczenie ciśnienia wody | Urządzenie utrzymujące ciśnienie, automatyczne urządzenie redukcji ciśnienia | |
| | Urządzenie przeciw zanieczyszczeniom | Automatyczne czyszczenie dyszy, urządzenie antysyfonowe, zabezpieczenie przed przepływem zwrotnym, urządzenie filtrujące | |
| | Urządzenie zabezpieczające | Bezpiecznik termiczny, czujnik temperatury wody, zabezpieczenie przed przegrzaniem, ochrona uziemienia, termostat, zabezpieczenie przed wyciekami | |
| Urządzenie suszące | Prędkość ciepłego powietrza | 0.2 m3/min | |
| | Temperatura ciepłego powietrza | Regulacja 6-stopniowa (w tym poziom neutralny) | |
| | Moc grzewcza | 200 W | |
| | Urządzenie zabezpieczające | Bezpiecznik termiczny, zabezpieczenie przed wyciekami, termostat | |
| Podgrzewane siedzisko | Temperatura powierzchni | Regulacja 6-stopniowa (w tym poziom neutralny) | |
| | Moc grzewcza | 50 W | |
| | Zabezpieczenie przed oparzeniem | Po 10 minutach użytkowania temperatura siedziska automatycznie obniża się do niższego poziomu | |
| | Urządzenie zabezpieczające | Czujnik siedziska, czujnik temperatury, bezpiecznik termiczny, termostat, zabezpieczenie przed wyciekami | |
| Funkcje komfortowe | Moduł światła nocnego | Inteligentny, zawsze włączony, zawsze wyłączony | |
| | Tryb cichy | Brzęczyk jest wyłączony w nocy dla cichego otoczenia | |
| | Funkcja czujnika stopy | Aktywuje otwieranie pokrywy | |
| Aktywuje połowiczne splukiwanie | | | |
| Różnice produktu | Otwieranie pokrywy | Soft close | Automatyczne otwieranie pokrywy |
| Powierzchnia antybakteryjna | | Dysza | |

Identyfikacja części

Lewa strona:

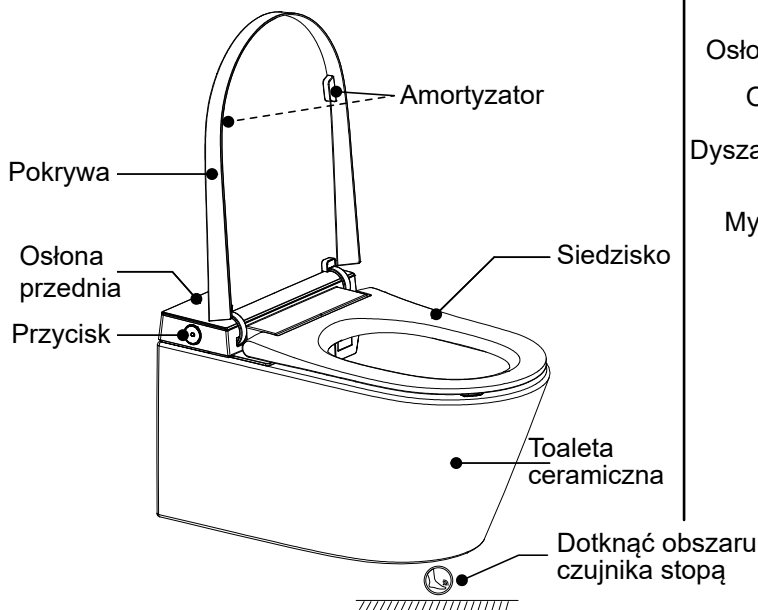

Prawa strona:

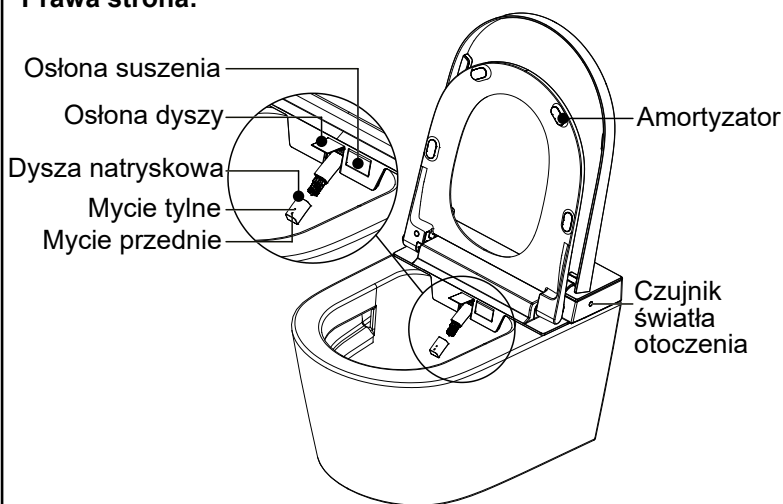

Przygotowanie

Przed użyciem naciśnij przycisk RESET. Lampka kontrolna zapali się, aby potwierdzić, że zasilanie jest włączone.

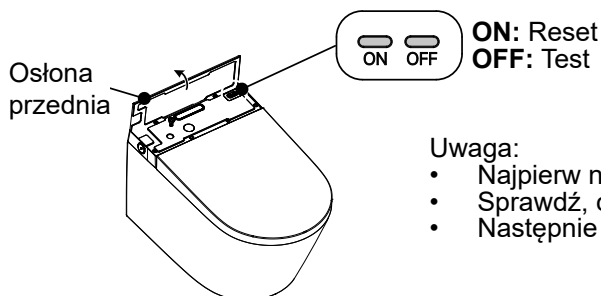

Uwaga:

- Najpierw naciśnij przycisk testowy.
- Sprawdź, czy przycisk reset wyskoczy.
- Następnie naciśnij przycisk reset, aby włączyć zasilanie.

Automatyczne otwieranie / zamykanie pokrywy

Funkcja ta jest domyślnie wyłączona. Przed pierwszym użyciem należy ją aktywować za pomocą pilota.

1. Zbliżanie się do toalety

Gdy użytkownik wejdzie w zasięg czujnika, pokrywa otwiera się automatycznie.

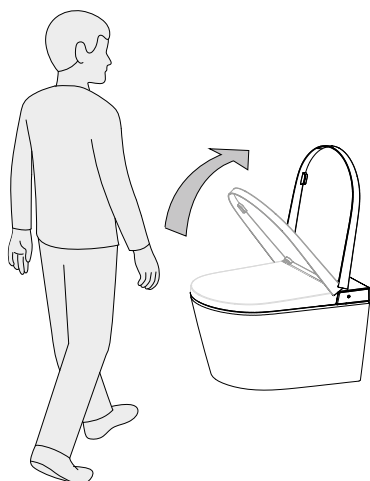

2. Opuszczanie toalety

Gdy użytkownik oddala się od toalety, pokrywa zamyka się automatycznie po wykryciu przez czujnik ruchu okresu bezczynności.

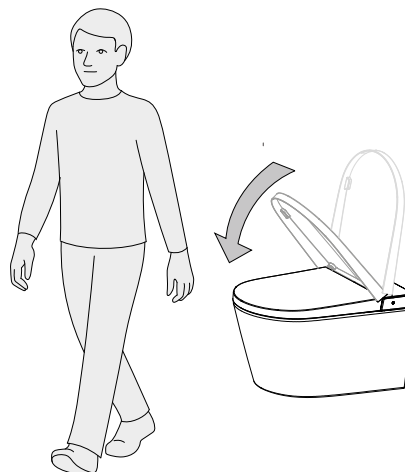

- Gdy zarówno deska, jak i pokrywa są zamknięte, dotknij obszaru czujnika stopą, aby otworzyć pokrywę.
- Gdy pokrywa jest otwarta, a deska zamknięta, dotknij obszaru czujnika stopą, aby otworzyć deskę.
- Gdy zarówno deska, jak i pokrywa są otwarte, dotknij obszaru czujnika stopą, aby zamknąć pokrywę i uruchomić częściowe splukiwanie.

Sposób obsługi czujnika nożnego TOF do włączania/wyłączania światła projekcyjnego

Domyślnie wskaźnik LED świeci ciągle. Aby aktywować funkcję, należy utrzymywać odległość mniejszą niż 6 cm od okna czujnika (powierzchni modułu) przez co najmniej 10 sekund, aż wskaźnik zacznie szybko migać. Następnie oddal się w ciągu 10–60 sekund, aby wyłączyć światło projekcyjne. Ta sama metoda służy do jego włączenia.

Konserwacja

Konserwacja i czyszczenie jednostki głównej

1. Przed rozpoczęciem konserwacji odłącz zasilanie.
2. Do czyszczenia używaj miękkiej, wilgotnej ściereczki oraz wyłącznie środków dezynfekujących zalecanych przez Pressalit. (Unikać silnych środków chemicznych)
3. Po zakończeniu czyszczenia i wyschnięciu wszystkich powierzchni podłącz ponownie zasilanie.

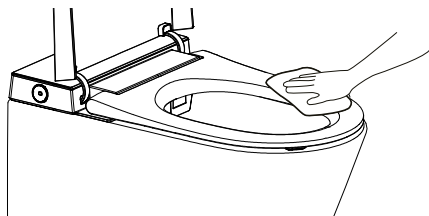

Konserwacja i czyszczenie dyszy natryskowej

1. Gdy nikt nie siedzi na desce, krótko naciśnij przycisk Rear Washing na jednostce głównej. Dysza wysunie się automatycznie, aby umożliwić czyszczenie.
2. Gdy dysza wysunie się do przodu, można ją wyjąć i wyczyścić oddzielnie.

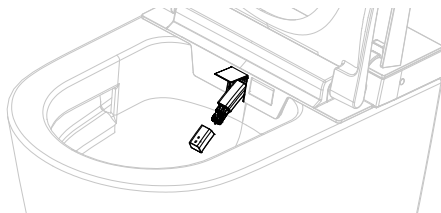

3. Do czyszczenia używaj wyłącznie miękkiej ściereczki lub miękkiej szczotki. Nie ciągnij ani nie popychaj dyszy, aby uniknąć uszkodzenia.



4. Załóż dyszę ponownie i naciśnij przycisk „STOP”, aby przywrócić dyszę natryskową do normalnej pozycji.

Uwaga: Dysza natryskowa cofnie się automatycznie po 10 minutach lub gdy siedzisko zostanie użyte.

Konserwacja filtra

Jeśli wydajność natrysku jest słaba w normalnych warunkach:

1. Wyłącz zasilanie oraz zawór kulowy, a następnie odkręć wąż doprowadzający wodę.

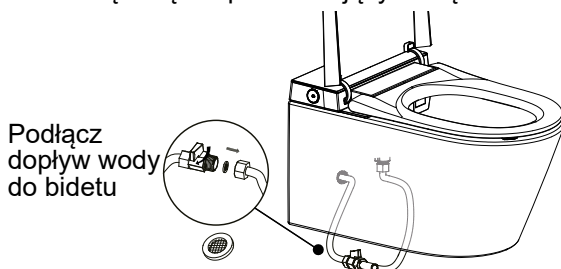

Podłącz dopływ wody do bidetu

2. Wyjmij filtr.
3. Wyczyść filtr pod bieżącą wodą.
4. Zamontuj ponownie filtr i wąż doprowadzający wodę, otwórz zawór kulowy i podłącz zasilanie.

Środki ostrożności podczas konserwacji

Jeśli bidet działa nieprawidłowo, wykonaj konserwację zgodnie z poniższymi instrukcjami:

1. Spuść wodę z bidetu. Patrz sekcja dotycząca pilota, aby uzyskać szczegółowe instrukcje.

Uwaga: Przed zdjęciem elektronicznej pokrywy opróżnij zbiornik wody.

2. Wyłącz dopływ wody i zasilanie.
3. Odłącz wąż doprowadzający wodę oraz złącze przed rozpoczęciem konserwacji.

Odkamienianie zbiornika wody

Toaletę należy odkamieniać po 3–6 miesiącach użytkowania.

1. Patrz sekcja dotycząca pilota, aby uzyskać szczegółowe instrukcje dotyczące opróżniania zbiornika na wodę.
2. Opróżnij zbiornik wody i wlej 125 mL środka odkamieniającego.
3. Naciśnij ponownie kombinację przycisków, aby rozpocząć proces odkamieniania. Zatrzyma się on automatycznie po 30 minutach. Nie wyłączaj wody ani zasilania podczas procesu odkamieniania.

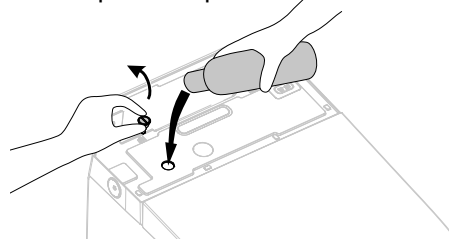

Uwaga:

1. Przed dodaniem środka odkamieniającego, jeśli chcesz zatrzymać funkcję odkamieniania, naciśnij i przytrzymaj przycisk „STOP”.
2. Podczas dodawania środka odkamieniającego, gdy zbiornik będzie pełny, toaleta wyda dźwięk „beep-beep-beep” i przerwie dodawanie płynu.
3. Po rozpoczęciu procesu odkamieniania nie można go zatrzymać. Inne funkcje można używać dopiero po zakończeniu odkamieniania.

Uwaga: Do jednego procesu wymagane jest pełne opakowanie (125 mL). Środek odkamieniający nie może być mieszany z wodą.

Awaryjne rozwiązywanie problemów

Brak zasilania i wody

- Wlej około 8 L wody do pojemnika i użyj jej do spłukania ceramicznej miski toalety.

Uwaga: Unikaj wylewania się wody poza miskę.

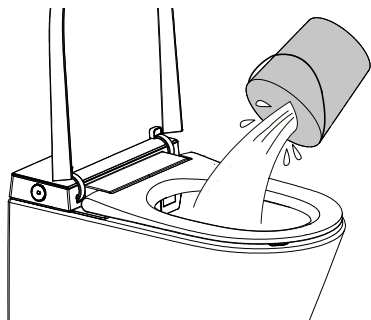

Awaria pilota

1. Obsługuj urządzenie za pomocą przycisków na jednostce głównej.

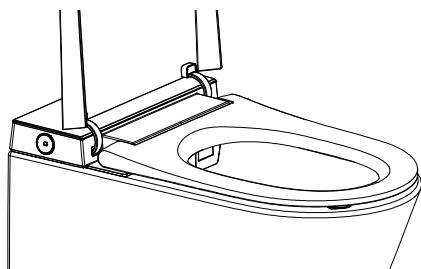





2. Wymiana baterii

- Wyjmij pilot z uchwytu.
- Otwórz pokrywę baterii i wymień baterie.
- Umieść pilot z powrotem w uchwycie.

Uwaga:





Po wymianie baterii wszystkie funkcje automatyczne oraz ustawienia oszczędzania energii zostaną przywrócone do wartości domyślnych. W razie potrzeby skonfiguruj ustawienia ponownie.

Opis funkcji przycisków

| | |
|--|--|
|  | |
|  Stop | <p>Gdy użytkownik siedzi, krótko naciśnij przycisk „Stop”, aby zatrzymać mycie przednie, mycie tylne lub funkcję suszenia. Gdy nikt nie siedzi na sedesie, naciskaj przycisk „Stop” wielokrotnie. Jednostka główna przełączy się między trybem funkcjonalnym (białe światło świeci stale) a trybem oszczędzania energii (białe światło miga).</p> |
|  Mycie tylne / Mycie oscylacyjne | <ol style="list-style-type: none"> 1. Gdy użytkownik siedzi, naciśnij przycisk „Mycie tylne”, aby uruchomić funkcję mycia tylnego, i naciśnij ponownie, aby przełączyć się na mycie oscylacyjne. Naciśnij przycisk „Stop”, aby natychmiast zatrzymać mycie tylne. 2. Gdy nikt nie siedzi, naciśnij przycisk „Mycie tylne”. Dysza wysunie się, aby umożliwić dostęp do czyszczenia. Naciśnij przycisk „Stop”, a dysza cofnie się. |
|  Mycie przednie / Mycie oscylacyjne | <p>Gdy użytkownik siedzi, naciśnij przycisk „Mycie przednie”, aby uruchomić funkcję mycia przedniego, i naciśnij ponownie, aby przełączyć się na mycie oscylacyjne. Naciśnij przycisk „Stop”, aby natychmiast zatrzymać mycie przednie. Po jednym cyklu mycia funkcja suszenia uruchomi się automatycznie i zatrzyma się po jednym cyklu.</p> |
|  Splukiwanie | <p>Gdy użytkownik siedzi, przytrzymaj przycisk „Splukiwanie”, aby uruchomić funkcję suszenia. Suszenie zatrzyma się automatycznie po jednym cyklu, ale zatrzyma się natychmiast, jeśli użytkownik naciśnie przycisk „Stop”.</p> <p>Gdy urządzenie nie jest wyłączone, krótko naciśnij przycisk „Splukiwanie”, aby uruchomić funkcję splukiwania. Podczas mycia tylnego lub przedniego funkcja splukiwania nie działa.</p> |

Uwaga: Po uruchomieniu wszystkie ustawienia funkcji są domyślnie ustawione na poziom środkowy. Po użyciu pilota ustawienie funkcji zmieni się na to ustawione na pilocie.

Opis wyświetlacza LED

| | | | | |
|---|---|---|---|--|
|  Sterylizacja |  Temperatura wody |  Wyświetlanie temperatury |  Odkamienianie |  Tryb ECO oszczędzania energii |
| <p>Opis wyświetlacza LED:</p> <ol style="list-style-type: none"> 1. Podczas autotestu zapalają się ikony sterylizacji, temperatury wody, odkamieniania i ECO, a temperatura jest wyświetlana jako 88 °C. Po zakończeniu autotestu ikony sterylizacji, odkamieniania i ECO gasną, a zapala się ikona temperatury wody, pokazując aktualną temperaturę wody. Przy poziomie neutralnym wyświetlana jest wartość “--”. 2. W trybie normalnym (poza trybem oszczędzania energii) zapala się ikona temperatury wody i pokazuje aktualną temperaturę wody (przy poziomie neutralnym wyświetlane jest “--”). Podczas regulacji temperatury wody ikona temperatury wody świeci i pokazuje aktualną temperaturę (przy poziomie neutralnym wyświetlane jest “--”). 3. Podczas mycia zapala się ikona temperatury wody i pokazuje aktualną temperaturę wody (przy poziomie neutralnym wyświetlane jest “--”). 4. Ikona sterylizacji zapala się, gdy funkcja jest włączona, w przeciwnym razie pozostaje zgaszona. 5. Ikona odkamieniania zapala się, gdy funkcja jest włączona, w przeciwnym razie pozostaje zgaszona. 6. W trybie oszczędzania energii zapala się ikona ECO. 7. Wyświetlacz LED wyłącza się całkowicie po wyłączeniu urządzenia. 8. Wyświetlacz LED wyłącza się całkowicie 30 sekund po zakończeniu użytkownika. Gdy użytkownik siedzi lub naciśnie dowolny przycisk, wyświetlacz LED zapala się i pokazuje aktualny stan. 9. Gdy użytkownik wejdzie w zasięg czujnika, wyświetlacz LED zapala się i pokazuje aktualny stan. Wyświetlacz gaśnie całkowicie 30 sekund po opuszczeniu obszaru przez użytkownika. | | | | |

Rozwiązywanie problemów

| Problem | Przyczyna | Rozwiązanie |
|---|--|--|
| Brak wody z dyszy | Wąż doprowadzający wodę jest zagięty. | Wyprostuj wąż, aby usunąć zagięcie. |
| | Zawór kątowy jest zamknięty. | Otwórz zawór kątowy. |
| | Wystąpiła przerwa w dostawie wody. | Przywróć dopływ wody. |
| Słaby strumień wody | Wąż doprowadzający wodę jest zagięty. | Wyprostuj wąż, aby usunąć zagięcie. |
| | Zawór kątowy nie jest całkowicie otwarty. | Otwórz całkowicie zawór kątowy. |
| | Filtr jest zatkany. | Wyczyść filtr. |
| Niska temperatura wody | Temperatura wody nie jest ustawiona prawidłowo. | Ustaw temperaturę wody. |
| Niska temperatura suszenia | Temperatura suszenia nie jest ustawiona prawidłowo. | Ustaw temperaturę suszenia. |
| Suszarka nie działa | W trybie czuwania lub trybie oszczędzania energii. | Przełącz na tryb funkcjonalny, aby użyć funkcji suszenia. |
| Ramię spryskujące nie chowa się | Brak zasilania. | Delikatnie wciśnij ramię spryskujące z powrotem i włącz zasilanie. |
| | Zablokowane z powodu zanieczyszczeń. | Usuń zanieczyszczenia. |
| Ramię spryskujące nie wysuwa się | Brak zasilania. | Włącz zasilanie. |
| | Użytkownik nie znajduje się w obszarze wykrywania czujnika siedzenia. | Dostosuj pozycję na siedzeniu, aby aktywować czujnik. |
| Wskaźnik pilota nie włącza się | Baterie są włożone z nieprawidłową polaryzacją. | Włóż ponownie baterie. |
| | Niski poziom baterii. | Wymień baterie na nowe. |
|  Uwaga | Jeśli problemu nie można rozwiązać przy użyciu powyższych rozwiązań, należy odłączyć zasilanie i skontaktować się z serwisem. | |
| | Jeśli wyłącznik zabezpieczenia przed prądem upływowym uruchamia się wielokrotnie, oznacza to usterkę związaną z upływem prądu. Odłącz zasilanie i skontaktuj się z serwisem. | |

Instrukcja obsługi pilota

Ilustracja pilota zdalnego sterowania

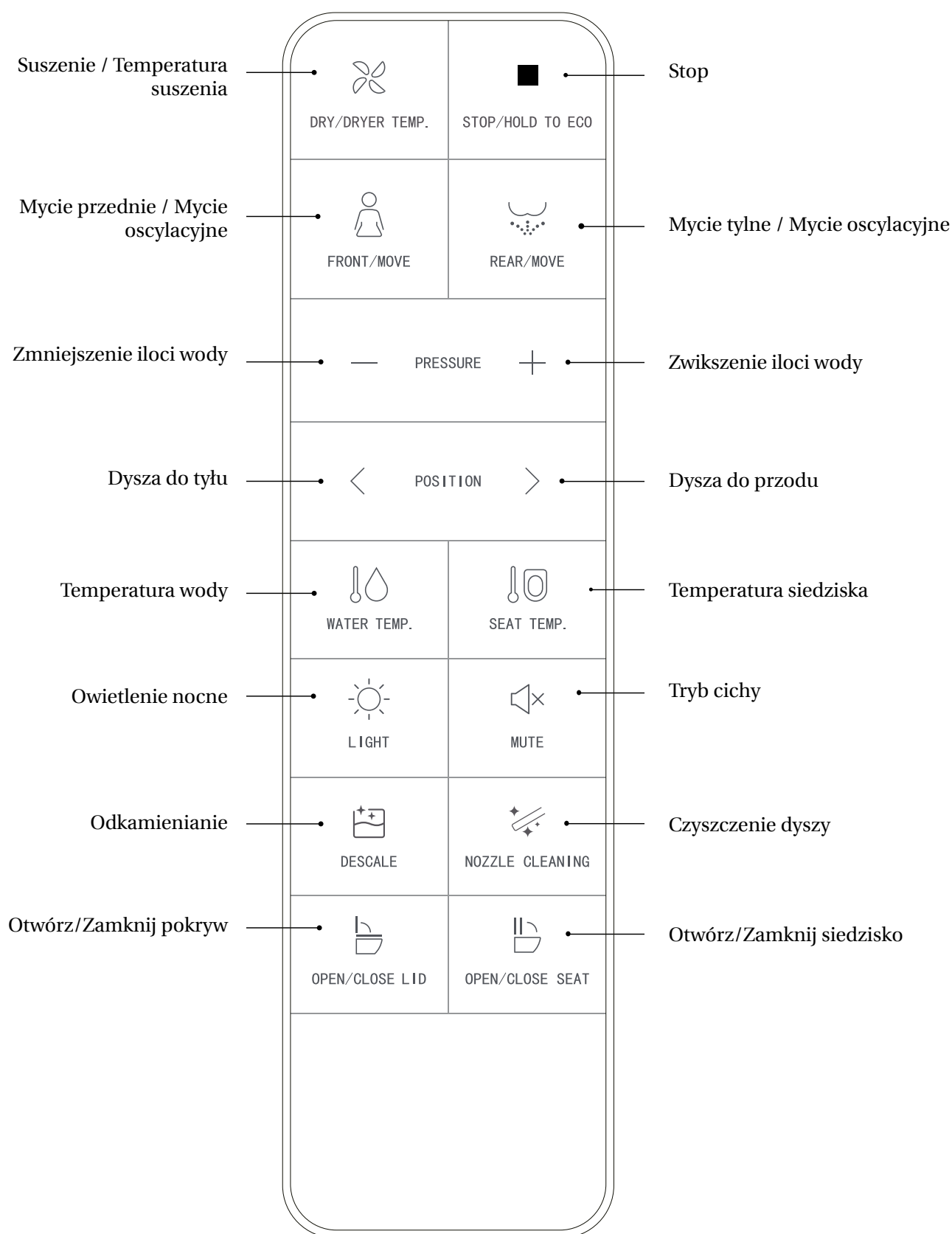

Uwaga: Funkcje mycia przedniego/tylnego oraz suszenia mogą być aktywowane tylko wtedy, gdy użytkownik siedzi i rozlegnie się sygnał dźwiękowy. Proszę usiąść głęboko na siedzeniu, aby uzyskać prawidłową pozycję do mycia i uniknąć rozchlapywania wody.

Dysza będzie jeszcze rozpylać wodę przez 1–2 sekundy po tym, jak użytkownik wstanie podczas mycia, dlatego należy nacisnąć przycisk „STOP” przed wstaniem.

Mycie tylne



Naciśnij przycisk „REAR|MOVE”. Wskaźnik pokazuje aktualny poziom temperatury wody i rozpoczyna się mycie tylne. Naciśnij ponownie „REAR|MOVE”, aby przełączyć na mycie oscylacyjne (dysza porusza się do przodu i do tyłu, aby zwiększyć obszar mycia). Mycie zatrzyma się automatycznie po jednym cyklu. Zatrzyma się natychmiast, jeśli użytkownik naciśnie przycisk „STOP”.

Mycie przednie



Naciśnij przycisk „FRONT|MOVE”. Wskaźnik zapala się i pokazuje aktualny poziom temperatury wody, a następnie rozpoczyna się mycie przednie. Naciśnij ponownie „FRONT|MOVE”, aby przełączyć na mycie oscylacyjne (dysza porusza się do przodu i do tyłu, aby zwiększyć obszar mycia). Mycie zatrzyma się automatycznie po jednym cyklu, ale zatrzyma się natychmiast, jeśli użytkownik naciśnie przycisk „STOP”.

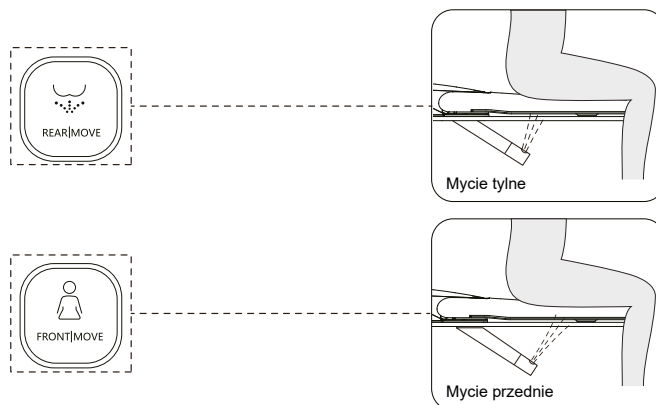

Suszenie / Temperatura suszenia



Naciśnij przycisk „DRY DRYER TEMP.”. Wskaźnik zapala się i pokazuje aktualną temperaturę powietrza. Suszenie rozpoczyna się. Suszenie zatrzyma się automatycznie po jednym cyklu lub gdy użytkownik wstanie.

Podczas suszenia naciśnij przycisk „DRY DRYER TEMP.”, aby ustawić temperaturę powietrza w zakresie poziomów 0–5. Wskaźnik pokazuje aktualny poziom temperatury. Gdy wskaźnik jest wyłączony, temperatura jest na poziomie 0 (temperatura pokojowa).

○ ○ ○ ○ ○
(Level 0)

● ○ ○ ○ ○
Level 1

● ● ○ ○ ○
Level 2

● ● ● ○ ○
Level 3

● ● ● ● ○
Level 4

● ● ● ● ●
Level 5

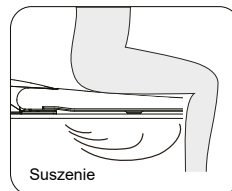

Regulacja ilości wody

Naciśnij przycisk „+” lub „-”, gdy aktywna jest funkcja mycia tylnego lub przedniego. Wskaźnik zapala się i pokazuje aktualny poziom ilości wody, a ilość wody można regulować.

Regulacja położenia dyszy

Naciśnij przycisk „<” lub „>”, gdy aktywna jest funkcja mycia tylnego lub przedniego. Wskaźnik zapala się i pokazuje aktualne położenie dyszy, a położenie dyszy można regulować w 5 poziomach.

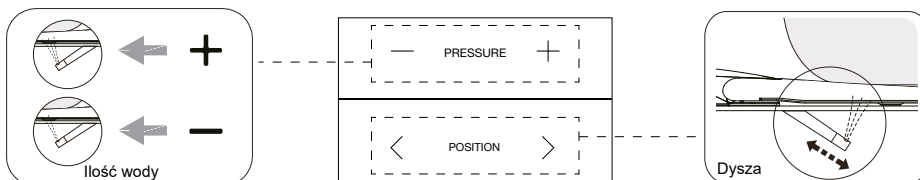

Oszczędzanie energii

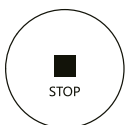

Przytrzymaj przycisk „STOP”, aby włączyć tryb oszczędzania energii. Przytrzymaj przycisk „STOP” ponownie, aby wyłączyć tryb oszczędzania energii. W trybie oszczędzania energii temperatura siedziska jest ustawiona na poziom 1 w celu oszczędzania energii. (Uwaga: jeśli temperatura siedziska przed trybem oszczędzania energii była neutralna, pozostanie neutralna.) Uwaga: tryb oszczędzania energii zostanie tymczasowo zawieszony, gdy siedzisko będzie używane, a urządzenie przejdzie w tryb pracy. Siedzisko zacznie się nagrzewać natychmiast (bez wyłączenia temperatury siedziska), a tryb oszczędzania energii zostanie przywrócony, gdy siedzisko nie będzie już używane.

Regulacja temperatury wody



WATER TEMP.

Krótko naciśnij przycisk „WATER TEMP.”, aby ustawić temperaturę wody w zakresie poziomów 0–5. Wskaźnik pokazuje aktualny poziom temperatury wody. Gdy wskaźnik jest wyłączony, temperatura znajduje się na poziomie 0 (temperatura pokojowa).

○ ○ ○ ○ ○ ● ○ ○ ○ ○ ● ● ○ ○ ○ ● ● ● ○ ○ ● ● ● ● ○ ● ● ● ● ●
(Level 0) Level 1 Level 2 Level 3 Level 4 Level 5

Regulacja temperatury siedziska



SEAT TEMP.

Krótko naciśnij przycisk „SEAT TEMP.”, aby ustawić temperaturę siedziska w zakresie poziomów 0–5. Wskaźnik pokazuje aktualny poziom temperatury siedziska. Gdy wskaźnik jest wyłączony, temperatura znajduje się na poziomie 0 (temperatura pokojowa).

○ ○ ○ ○ ○ ● ○ ○ ○ ○ ● ● ○ ○ ○ ● ● ● ○ ○ ● ● ● ● ○ ● ● ● ● ●
(Level 0) Level 1 Level 2 Level 3 Level 4 Level 5

Czyszczenie dyszy



NOZZLE CLEANING

Gdy nikt nie siedzi na siedzisku, krótko naciśnij przycisk „NOZZLE CLEANING”. Dysza wysunie się automatycznie, aby umożliwić dostęp do czyszczenia. Naciśnij przycisk „STOP”, aby przywrócić dyszę do normalnej pozycji.

Oświetlenie nocne

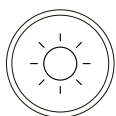

LIGHT

Regulacja oświetlenia nocnego: krótko naciśnij przycisk „LIGHT”, aby włączyć lub wyłączyć oświetlenie nocne.

Tryb inteligentny: przytrzymaj przycisk „LIGHT”, aby włączyć tryb inteligentny (oświetlenie nocne będzie włączać się lub wyłączać automatycznie w zależności od poziomu światła w otoczeniu). Jeśli produkt jest w trybie inteligentnym, krótko naciśnij przycisk „LIGHT”, aby wyłączyć tryb inteligentny. (Ustawienie fabryczne: tryb inteligentny)

Odkamienianie



DESCALE

Gdy nikt nie siedzi na siedzisku, naciśnij i przytrzymaj przycisk „DESCALE”, aby opróżnić zbiornik wody. Opróżnij zbiornik wody i wlej 125 ml środka odkamieniającego. Naciśnij i przytrzymaj ponownie przycisk „DESCALE”, aby rozpocząć funkcję odkamieniania. Proces zatrzyma się automatycznie po 30 minutach. Nie wyłączaj dopływu wody ani zasilania podczas odkamieniania.

Automatyczne otwieranie / zamykanie pokrywy



OPEN/CLOSE
THE SEAT



OPEN/CLOSE
THE LID

- Krótko naciśnij przycisk „OPEN/CLOSE THE LID”, aby otworzyć lub zamknąć pokrywę.
- Krótko naciśnij przycisk „OPEN/CLOSE THE SEAT”, aby otworzyć lub zamknąć deskę.
- Przytrzymaj przycisk „OPEN/CLOSE THE LID”, aby włączyć lub wyłączyć funkcję automatycznego otwierania/zamykania pokrywy.

Tryb cichy

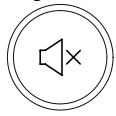

MUTE

Krótko naciśnij przycisk „MUTE”, aby włączyć lub wyłączyć tryb cichy.

Kod użytkownika – Pilot zdalnego sterowania RF

1. Wyłącz zasilanie toalety.
2. Naciśnij i przytrzymaj przycisk „STOP”, a następnie naciśnij przycisk „REAR/MOVE”. Wskaźnik zacznie migać.
3. Podłącz ponownie zasilanie i naciśnij przycisk „RESET”.
4. Wskaźnik przestanie migać i pozostanie włączony przez 2 sekundy, co oznacza, że pilot został pomyślnie sparowany z toaletą. Po zakończeniu autotestu rozlegnie się sygnał dźwiękowy. Pilot jest wtedy gotowy do użycia.

Inne funkcje

Funkcja czujnika stopy

Przytrzymaj przycisk „MUTE”, aby włączyć lub wyłączyć funkcję czujnika stopy. Czujnik stopy jest dezaktywowany, gdy użytkownik siedzi na desce.

Płukanie zbiornika wody elektronicznego bidetu

Naciśnij i przytrzymaj jednocześnie przyciski „DESCALE” oraz „NOZZLE CLEANING” przez ponad 3 sekundy, aby rozpocząć płukanie zbiornika wody elektronicznego bidetu.

Funkcja sterylizacji

Gdy nikt nie siedzi na siedzisku, a funkcje mycia/suszenia są wyłączone, naciśnij i przytrzymaj przycisk „DRY/DRYER TEMP.”, aby uruchomić funkcję sterylizacji plazmowej. Funkcja zatrzyma się automatycznie po 2 godzinach. W tym trybie funkcja zatrzyma się również automatycznie, jeśli zostanie naciśnięty inny przycisk lub jeśli użytkownik usiądzie.

Uwaga:

- Urządzenie wydaje jeden sygnał „BIP”, gdy użytkownik naciska przycisk, co oznacza, że jednostka główna odbiera sygnał i wykonuje funkcję. Jeśli nie słychać „BIP”, oznacza to, że jednostka główna nie odbiera sygnału. Skoryguj kierunek pilota i naciśnij przycisk ponownie.
- W przypadku przerwy w zasilaniu podczas natrysku dysza nie może się schować. Należy poczekać, aż zasilanie zostanie przywrócone. W przypadku długiej przerwy w zasilaniu można delikatnie wsunąć dyszę ręcznie. Nie należy naciskać zbyt mocno, aby nie uszkodzić dyszy ani mechanizmu elektrycznego.

Przygotowanie do instalacji

Instalacja uchwyty pilota 1: Montaż na śruby

Wywierć w ścianie dwa otwory o średnicy 6 mm, w odległości około 115 mm od siebie i o głębokości około 35 mm.

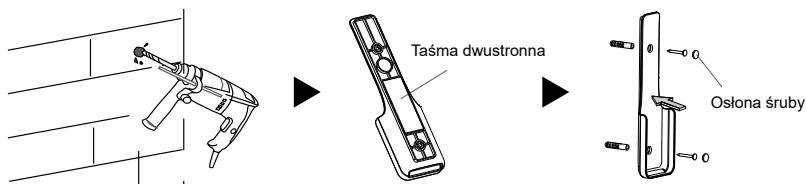

Instalacja uchwyty pilota 2: Montaż z użyciem taśmy dwustronnej

Wyczyść i osusz miejsce instalacji uchwyty.

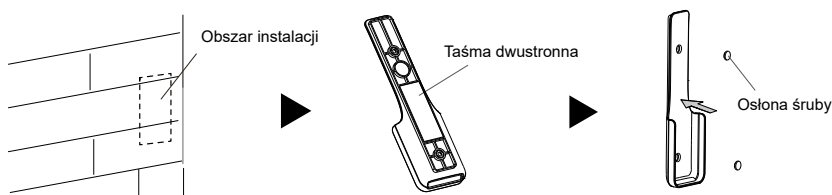

Instalacja baterii (2 x AAA)

Włóż baterie do pilota zdalnego sterowania.



Uwaga:

- Upewnij się, że pilot znajduje się w zasięgu ręki podczas siedzenia.
- Nie instaluj ani nie używaj produktu w wilgotnych miejscach, takich jak pomieszczenie prysznicowe.
- Nie umieszczaj produktu w miejscu, w którym może być łatwo narażony na działanie wody.

Sisältö

WC

Tuotteen yleiskuvaus

| | |
|---|-----|
| Turvallisuusohjeet | 112 |
| Tekniset tiedot | 113 |
| Osien tunnistus | 114 |
| Valmistelu | 114 |
| Kannen automaattinen avaus / sulkeminen | 114 |

Huolto

| | |
|---|-----|
| Huolto. | 115 |
| Pääyksikön hoito ja huolto | 115 |
| Suihkusuuttimen hoito ja huolto | 115 |
| Suodattimen huolto | 115 |
| Huollon varotoimet | 115 |
| Vesisäiliön kalkinpoisto | 115 |
| Hätätilanteen vianmääritys | 116 |
| Sähkö- ja vesikatkos | 116 |
| Kaukosäätimen toimintahäiriö | 116 |

Muut

| | |
|-------------------------------------|-----|
| Painiketoimintojen kuvaus | 117 |
| LED-näytön kuvaus | 117 |
| Vianmääritys | 118 |

Kaukosäädin

Kaukosäätimen käyttöohjeet

| | |
|---|-----|
| Kaukosäätimen kuva | 119 |
| Takapesu | 120 |
| Etupesu | 120 |
| Kuivaus / Kuivauslämpötila | 120 |
| Vesimäärän säätö | 120 |
| Suuttimen sijainnin säätö | 120 |
| Energiansäästö | 120 |
| Veden lämpötilan säätö | 121 |
| Istuimen lämpötilan säätö | 121 |
| Suuttimen puhdistus | 121 |
| Yövalo | 121 |
| Kalkinpoisto | 121 |
| Kannen automaattinen avaus / sulku | 121 |
| Hiljainen tila | 121 |
| Käyttäjäkoodi – Radiotaajuuksinen kaukosäädin | 121 |
| Muut toiminnot | 122 |
| Jalka-anturin toiminto | 122 |
| Elektronisen bideen vesisäiliön huuhtelu | 122 |
| Sterilointitoiminto | 122 |

Asennuksen valmistelu

| | |
|---|-----|
| Kaukosäätimen pidikkeen asennus | 122 |
| Paristojen asennus | 122 |

Asennusohje



Tuotteen mukana toimitetaan asennusohje. Sen voi myös ladata osoitteesta pressalit.com.

TURVALLISUUSOHJEET

Sähkölaitteita käytettäessä, erityisesti lasten ollessa läsnä, on aina noudatettava perusvarotoimia, mukaan lukien seuraavat:

- Laitetta saavat käyttää lapset sekä henkilöt, joilla on heikentyneet fyysiset, aistinvaraiset tai henkiset kyvyt tai puutteellinen kokemus ja tieto, vain jos heitä valvotaan tai heille on annettu ohjeet laitteen turvallisesta käytöstä ja he ymmärtävät siihen liittyvät vaarat.
- Lapset eivät saa leikkiä laitteella.
- Lapset eivät saa suorittaa puhdistusta tai käyttäjän huoltotoimenpiteitä ilman valvontaa.

LUE KAIKKI OHJEET ENNEN KÄYTTÖÄ.

 **VAARA** – Sähköiskun vaaran vähentämiseksi:

- Älä sijoita tai säilytä tuotetta paikassa, josta se voi pudota tai joutua vedetyksi kylpyammeeseen tai pesualtaaseen.
- Älä aseta tuotetta veteen tai muuhun nesteeseen äläkä pudota sitä niihin.
- Älä koske tuotteeseen, joka on pudonnut veteen. Irrota pistoke välittömästi.
- Irrota tuote virtalähteestä ennen huoltoa ja puhdistusta.
- Älä käsittele pistoketta märin käsin.
- Älä koskaan tuki ilmakuivaimen ilmanpoistoaukkoa.
- Älä koskaan pura, korjaa tai muokkaa tätä tuotetta.
- Asennuksen, purkamisen, korjauksen ja huollon aikana virran tulee olla katkaistuna ja vedensyötön suljettuna.

 **VAROITUS** – Palovammojen, sähköiskun, tulipalon tai henkilövahinkojen vaaran vähentämiseksi.

- Tarkka valvonta on tarpeen, kun tuotetta käyttävät lapset tai henkilöt, joilla on toimintarajoitteita, tai kun sitä käytetään heidän läheisyydessään.
- Käytä tuotetta vain tässä käyttöohjeessa kuvatulla tavalla sen aiottuun käyttötarkoitukseen. Älä käytä lisävarusteita, joita Pressalit ei suosittele.
- Älä koskaan käytä tuotetta, jos johto tai pistoke on vaurioitunut, jos se ei toimi oikein, jos se on pudonnut tai vaurioitunut tai jos se on pudonnut veteen. Toimita tuote huoltokeskukseen tarkastusta ja korjausta varten.
- Pidä johto loitolla kuumista pinnoista.
- Älä koskaan käytä tuotetta nukkuessasi tai ollessasi unelias.
- Älä pudota tai työnnä mitään esineitä aukkoihin tai letkuihin.
- Älä käytä tuotetta ulkona äläkä tiloissa, joissa käytetään aerosolituotteita (suihkeita) tai joissa annostellaan happea.
- Liitä tuote ainoastaan asianmukaisesti asennettuun ja maadoitettuun pistorasiaan. Katso maadoitusohjeet.
- Älä heitä savukkeita tai muita palavia materiaaleja WC-istuimeen, sillä se voi aiheuttaa tulipalon.
- Tuote on sähkökäyttöinen laite, joten se on sijoitettava kauas vedestä ja muista nesteistä.
- Älä aseta tuotetta kyljelleen tai ylösalaisin, kun se on kytketty sähköverkkoon.
- Älä liitä muita sähkölaitteita samaan pistorasiaan.
- Älä käytä jatkojohtoja tai löysiä pistorasioita.
- Älä käytä uudelleen olemassa olevia vedensyöttöletkuja, sillä se voi aiheuttaa vuodon, tulipalon tai sähköiskun. Asennuksessa on käytettävä määrättyjä komponentteja ja uutta vedensyöttöletkua.

 **HUOMIO** – Ohjeiden noudattamatta jättäminen voi aiheuttaa henkilövahinkoja tai omaisuusvahinkoja.

- Älä asenna tai käytä tuotetta kosteissa tiloissa, kuten höyryhuoneessa tms.
- On suositeltavaa käyttää vedenpitävää pistorasiaa, joka on asennettu paikkaan, jossa se ei todennäköisesti kastu.
- Tuotetta saa käyttää ainoastaan 220V–240V, 50/60Hz sähkövirralla; kuormitusvirran on oltava vähintään 10A. Pistokkeen on oltava varustettu vikavirtasuojalla (RCD) tai vastaavalla erittäin herkällä ja nopeasti toimivalla vuotovirtasuojalla. (Nimellisjännösvirta ≤ 10 mA).
- Ukkosmyrskyn aikana on erittäin suositeltavaa irrottaa pistoke pistorasiasta.
- Älä seiso laitteen, istuimen tai kannen päällä.
- Älä nojaa kanteen käytön aikana vaurioiden välttämiseksi.
- Tuotteessa on pehmeästi sulkeutuva istuin ja kansi (soft-close). Älä paina WC-istuinta väkisin kiinni, sillä se voi vaurioitua.
- Tuote voidaan puhdistaa vedellä tai Pressalitin suosittelemilla desinfiointiaineilla. (Vältä voimakkaita kemikaaleja)
- Vältä pitkäaikaista altistumista suoralle auringonvalolle.
- Käytä ainoastaan vesijohtovettä tai juomavettä; muutoin se voi aiheuttaa ihoärsytystä.
- Älä liitä vedensyöttöä kuumaan veteen. Varmista, että tuloveden lämpötila on 3–35 °C (37–95 °F).
- Nosta huonelämpötilaa estääksesi WC-istuimen vaurioitumisen jäätymisen seurauksena.
- Jos tuotetta ei käytetä yli kolmeen (3) päivään, tyhjennä vesi WC-istuimesta ja irrota pistoke pistorasiasta.
- Lopeta tuotteen käyttö ja katkaise virransyöttö, jos ilmenee toimintahäiriö. Ota yhteyttä ammattitaitoiseen huoltoon.
- Jos tuote asennetaan ilman pistoketta, kiinteään sähköasennukseen on asennettava katkaisija tai kytkin, jolla virransyöttö voidaan katkaista.

MAADOITUSOHJEET

- Tuote on maadoitettava. Sähköisen oikosulun sattuessa maadoitus vähentää sähköiskun vaaraa tarjoamalla sähkövirralle purkautumistien.
- Pistoke on liitettävä asianmukaisesti asennettuun ja maadoitettuun pistorasiaan.

 **VAARA** – Maadoitetun pistokkeen virheellinen käyttö voi aiheuttaa sähköiskun vaaran.

- Jos johdon tai pistokkeen korjaus tai vaihto on tarpeen, älä liitä maadoitusjohtoa kumpankaan litteään liittimeen.
- Kysy neuvoa pätevältä sähköasentajalta tai huoltoteknikolta, jos maadoitusohjeet eivät ole täysin ymmärrettyjä tai jos olet epävarma siitä, onko tuote asianmukaisesti maadoitettu.
- Tuote on tehtaalta varustettu erityisellä sähköjohdolla ja pistokkeella, jotka mahdollistavat liittämisen asianmukaiseen sähköpiiriin.
- Varmista, että tuote liitetään pistorasiaan, joka vastaa pistokkeen rakennetta.
- Älä käytä sovitinta tämän tuotteen kanssa.
- Älä muokkaa mukana toimitettua pistoketta — jos se ei sovi pistorasiaan, pätevä sähköasentajan on asennettava sopiva pistorasia.
- Jos tuote on liitettävä toisen tyyppiseen sähköpiiriin, liittännän saa tehdä vain pätevä huoltohenkilöstö.

SÄILYTÄ NÄMÄ OHJEET.

Tekniset tiedot

| Model | | RG807000 | |
|----------------------|---------------------------------|---|----------------------------|
| Pääyksikkö | Nimellisjännite | 220 V–240 V, 50 Hz–60 Hz | |
| | Nimellisteho | 1010 W (ilman istuimen lämpötilatoimintoa) | |
| | | 1055 W (istuimen lämpötilatoiminnolla) | |
| | Suurin käyttäjän paino | 200 kg | |
| | Vedenpitävyys | IPX4 | |
| Vedenpainealue | 0,08–0,8 MPa (staattinen paine) | | |
| WC | Huuhtelumäärä | 6,0 L (täyshuuhtelu) / 4,0 L (puolihuuhtelu) | |
| | Huuhtelutapa | Wash-down-huuhtelu | |
| | Poistoaukon korkeus | 212 mm | |
| | Poistoaukon ulkohalkaisija | 102 mm | |
| | Viemäröintitapa | P-vesilukko | |
| Pesulaite | Lämmitysteho | 1500 W | |
| | Veden lämpötila | 6-tason säätö (sisältää neutraalin tason) | |
| | Vesimäärä | 3-tason säätö | |
| | Pesutila | Takapesu / oskilloiva pesu, etupesu / oskilloiva pesu | |
| | Suutinasento | 5-tason säätö | |
| | Vedenpaineen suojaus | Paineen ylläpitolaite, automaattinen paineenpoistolaite | |
| | Likaantumisen estolaite | Automaattinen suuttimen puhdistus, antisifonilaite, takaisinvirtauksen estolaite, suodatinlaite | |
| Kuivauslaite | Turvalaite | Lämpösulake, veden lämpötila-anturi, ylikuumenemissuoja, maadoitussuoja, termostaatti, vuotosuoja | |
| | Lämpimän ilman nopeus | 0.2 m ³ /min | |
| | Lämpimän ilman lämpötila | 6-tason säätö (sisältää neutraalin tason) | |
| | Lämmitysteho | 200 W | |
| Lämmitettävä istuin | Turvalaite | Lämpösulake, vuotosuoja, termostaatti | |
| | Pintalämpötila | 6-tason säätö (sisältää neutraalin tason) | |
| | Lämmitysteho | 50 W | |
| | Palovammasuojaus | 10 minuutin käytön jälkeen istuimen lämpötila laskee automaattisesti alemmalle tasolle | |
| Mukavuustoiminnot | Turvalaite | Istuinanturi, lämpötila-anturi, lämpösulake, termostaatti, vuotosuoja | |
| | Yövalomoduuli | Älykäs, aina päällä, aina pois | |
| | Hiljainen tila | Äänimerkki on pois päältä yöllä hiljaisen ympäristön varmistamiseksi | |
| Jalkasensoritoiminto | Aktivoi kannen avauksen | | |
| | Aktivoi puolihuuhtelun | | |
| Tuote-erot | Kannen avaus | Soft close | Automaattinen kannen avaus |
| | | Suutin | |

Osien tunnistus

Vasen puoli:

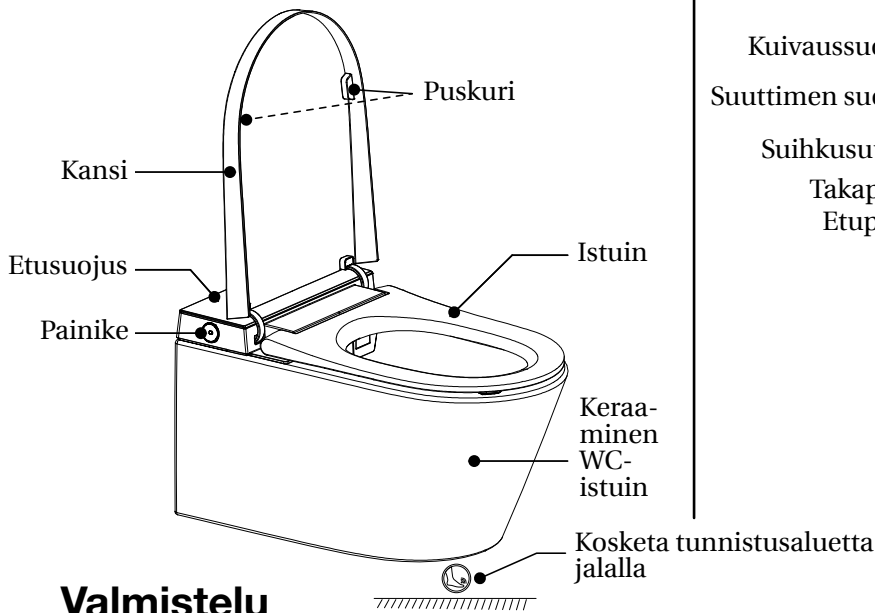

Oikea puoli:

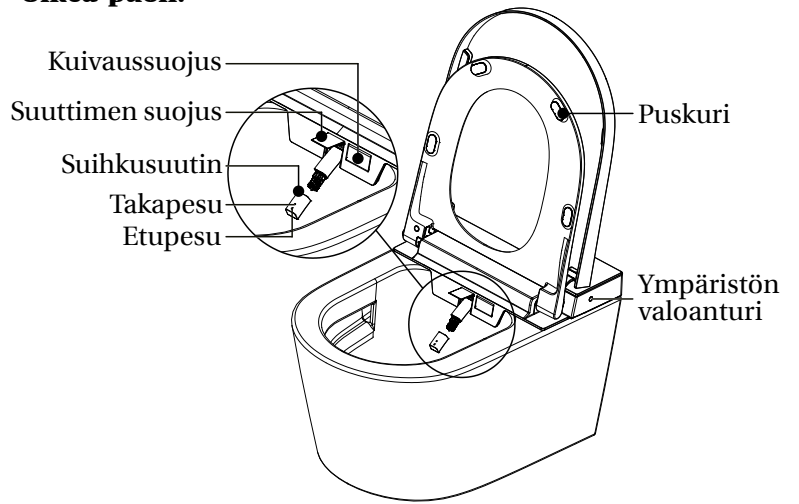

Valmistelu

Paina RESET-painiketta ennen käyttöä. Merkkivalo syttyy vahvistaakseen, että virta on kytketty päälle.

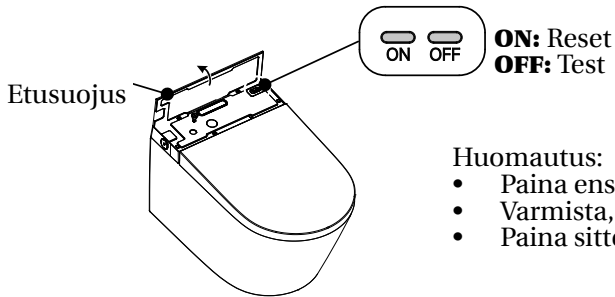

Huomautus:

- Paina ensin testipainiketta.
- Varmista, että reset-painike ponnahtaa ylös.
- Paina sitten reset-painiketta kytkeäksesi virran päälle.

Kannen automaattinen avaus / sulkeminen

Tämä toiminto on oletusarvoisesti pois käytöstä. Aktivoi se kaukosäätimellä ennen ensimmäistä käyttöä.

1. Lähestyminen WC-istuinta

Kun käyttäjä tulee tunnistusalueelle, kansi avautuu automaattisesti.

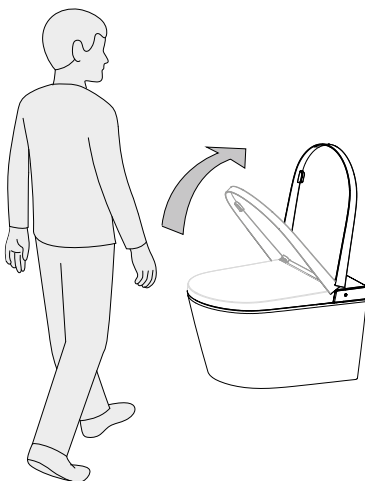

2. Poistuminen WC-istuimelta

Kun käyttäjä poistuu WC-istuimelta, kansi sulkeutuu automaattisesti, kun liikeanturi havaitsee toimettomuusjakson.



- Kun sekä istuin että kansi ovat kiinni, kosketa tunnistusaluetta jalalla avataksesi kannen.
- Kun kansi on auki ja istuin kiinni, kosketa tunnistusaluetta jalalla avataksesi istuimen.
- Kun sekä istuin että kansi ovat auki, kosketa tunnistusaluetta jalalla sulkeaksesi kannen ja aktivoiaksesi puolihuuhtelun.

TOF-jalka-anturin käyttö projektovalon kytkemiseen päälle/pois

Oletuksena LED-merkkivalo palaa jatkuvasti. Aktivoiaksesi toiminon pidä alle 6 cm etäisyys anturin ikkunasta (moduulin pinnasta) vähintään 10 sekunnin ajan, kunnes merkkivalo alkaa vilkkua nopeasti. Siirry sitten pois 10–60 sekunnin kuluessa sammuttaaksesi projektovalon. Sama menetelmä pätee sen kytkemiseen päälle.

Huolto

Pääyksikön hoito ja huolto

1. Katkaise virransyöttö ennen huollon aloittamista.
2. Käytä puhdistukseen pehmeää, kosteaa liinaa ja vain Pressalitin suosittelemia desinfiointiaineita. (Vältä voimakkaita kemikaaleja)
3. Kun puhdistus on valmis ja kaikki pinnat ovat kuivia, kytke virtapistoke takaisin.

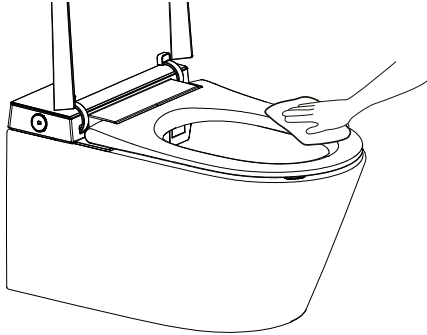

Suihkusuuttimen hoito ja huolto

1. Kun kukaan ei istu istuimella, paina lyhyesti pääyksikön Rear Washing -painiketta. Suutin työntyy automaattisesti ulos, jotta se voidaan puhdistaa.
2. Kun suutin liikkuu eteenpäin, se voidaan irrottaa ja puhdistaa erikseen.

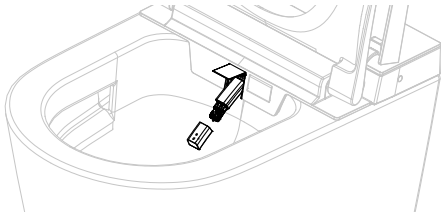

3. Käytä puhdistukseen vain pehmeää liinaa tai pehmeää harjaa. Älä vedä tai työnnä suutinta, jotta se ei vaurioidu.



4. Aseta suutin takaisin paikalleen ja paina "STOP"-painiketta palauttaaksesi suihkusuuttimen normaaliin asentoon.

Huomautus: Suihkusuutin vetäytyy automaattisesti takaisin 10 minuutin kuluttua tai kun istuinta käytetään.

Suodattimen huolto

Jos suihkun toiminta on heikko normaaleissa olosuhteissa:

1. Katkaise virta ja sulje palloventtiili, ja kierrä sitten veden syöttöletku irti.

Liitä bideen veden tulo

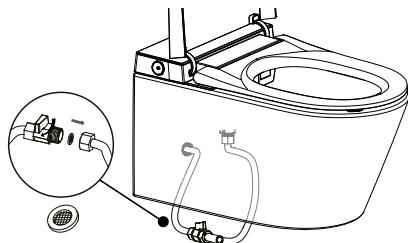

2. Irrota suodatin.
3. Puhdista suodatin juoksevan veden alla.
4. Asenna suodatin ja veden syöttöletku takaisin, avaa palloventtiili ja kytke virta.

Huollon varotoimet

Jos bidee ei toimi oikein, suorita huolto seuraavien ohjeiden mukaisesti:

1. Tyhjennä vesi bideestä. Katso kaukosäädintä koskeva osio saadaksesi tarkat ohjeet.

Huomautus: Tyhjennä vesisäiliö ennen elektronisen suojakannen irrottamista.

2. Katkaise veden ja sähkön syöttö.
3. Irrota veden tuloputki ja liitin ennen huollon suorittamista.

Vesisäiliön kalkinpoisto

WC tulee kalkinpoistaa 3–6 kuukauden käytön jälkeen.

1. Katso kaukosäädintä koskeva osio saadaksesi tarkat ohjeet vesisäiliön tyhjentämiseen.
2. Tyhjennä vesisäiliö ja kaada siihen 125 mL kalkinpoistoainetta.
3. Paina painikeyhdistelmää uudelleen käynnistääksesi kalkinpoistoprosessin. Prosessi pysähtyy automaattisesti 30 minuutin kuluttua. Älä katkaise veden tai sähkön syöttöä kalkinpoiston aikana.

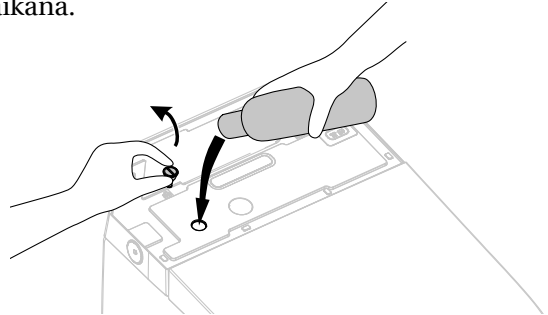

Huomautus:

1. Ennen kalkinpoistoaineen lisäämistä, jos haluat pysäyttää kalkinpoistotoiminnon, pidä "STOP"-painiketta painettuna.
2. Kalkinpoistoainetta lisättäessä WC antaa "beep-beep-beep-beep"-äänen, kun vesisäiliö on täynnä, ja nesteen lisääminen pysähtyy.
3. Kun kalkinpoistoprosessi on alkanut, sitä ei voi keskeyttää. Muita toimintoja voidaan käyttää vasta kalkinpoiston päätyttyä.

Huomautus: Yksi käsittely vaatii täyden pullon (125 mL). Kalkinpoistoainetta ei saa sekoittaa veteen.

Hätätilanteen vianmääritys

Sähkö- ja vesikatko

- Kaada noin 8 L vettä astiaan ja käytä sitä keraamisen WC-istuimen huuhteluun.
- Huomautus: Vältä veden valumista WC-istuimen yli.

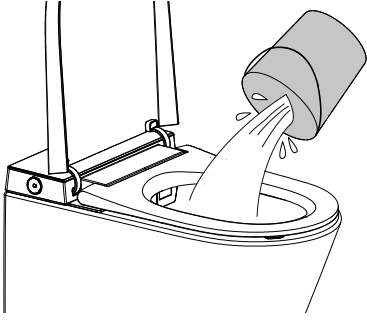

Kaukosäätimen toimintahäiriö



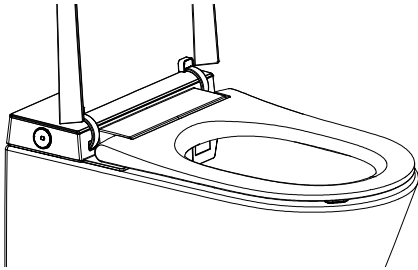

1. Käytä laitteen pääyksikön painikkeita.



2. Paristojen vaihto
 - Irrota kaukosäädin telineestä.
 - Avaa paristokansi ja vaihda paristot.
 - Aseta kaukosäädin takaisin.





Huomautus: Paristojen vaihdon jälkeen kaikki automaattiset toiminnot ja energiansäästöasetukset palautuvat oletusarvoihin. Määritä asetukset tarvittaessa uudelleen.

Painiketoimintojen kuvaus

| | |
|--|--|
|  | |
|  Stop | <p>Kun istut, paina lyhyesti "Stop"-painiketta lopettaaksesi etupesun, takapesun tai kuivaustoiminnon. Kun kukaan ei istu, paina "Stop"-painiketta toistuvasti. Pääyksikkö vaihtaa toimintatilan (valkoinen valo palaa jatkuvasti) ja energiansäästötilan (valkoinen valo vilkkuu) välillä.</p> |
|  Takapesu / Oskilloiva pesu | <ol style="list-style-type: none"> 1. Kun istut, paina "Takapesu"-painiketta käynnistääksesi takapesutoiminnon ja paina uudelleen vaihtaaksesi oskilloivaan pesuun. Paina "Stop"-painiketta pysäyttääksesi takapesun välittömästi. 2. Kun kukaan ei istu, paina "Takapesu"-painiketta. Suutin työntyy ulos mahdollistaakseen puhdistuksen. Paina "Stop"-painiketta ja suutin vetäytyy takaisin. |
|  Etupesu / Oskilloiva pesu | <p>Kun istut, paina "Etupesu"-painiketta käynnistääksesi etupesutoiminnon ja paina uudelleen vaihtaaksesi oskilloivaan pesuun. Paina "Stop"-painiketta pysäyttääksesi etupesun välittömästi. Yhden pesujakson jälkeen kuivaustoiminto käynnistyy automaattisesti ja pysähtyy yhden jakson jälkeen.</p> |
|  Huuhtelu | <ol style="list-style-type: none"> 1. Kun istut, pidä "Huuhtelu"-painiketta painettuna käynnistääksesi kuivaustoiminnon. Kuivaus pysähtyy automaattisesti yhden jakson jälkeen, mutta pysähtyy välittömästi, jos käyttäjä painaa "Stop"-painiketta. 2. Kun laite ei ole pois päältä -tilassa, paina lyhyesti "Huuhtelu"-painiketta käynnistääksesi huuhtelutoiminnon. Takapesun tai etupesun aikana huuhtelutoiminto ei ole käytettävissä. |

Huomautus: Käynnistyksen yhteydessä kaikki toimintoasetukset ovat oletuksena keskitasolla. Kaukosäätimen käytön jälkeen toimintoasetukset vaihtuvat kaukosäätimessä asetettuun arvoon.

LED-näytön kuvaus

| | | | | |
|--|--|--|--|---|
|  Sterilointi |  Veden lämpötila |  Lämpötilan näyttö |  Kalkinpoisto |  ECO energiansäästö |
|--|--|--|--|---|

LED-näytön kuvaus:

1. Itsetestin aikana sterilointi-, veden lämpötila-, kalkinpoisto- ja ECO-kuvakkeet syttyvät, ja lämpötilaksi näytetään 88 °C. Itsetestin jälkeen sterilointi-, kalkinpoisto- ja ECO-kuvakkeet sammuvat ja veden lämpötilan kuvake syttyy näyttäen nykyisen veden lämpötilan. Neutraalilla tasolla lämpötilaksi näytetään "--".
2. Normaalityltilassa (ei energiansäästötilassa) veden lämpötilan kuvake syttyy ja näyttää nykyisen veden lämpötilan (neutraalilla tasolla näytetään "--"). Veden lämpötilaa säädettäessä veden lämpötilan kuvake palaa ja näyttää nykyisen lämpötilan (neutraalilla tasolla näytetään "--").
3. Pesun aikana veden lämpötilan kuvake syttyy ja näyttää nykyisen veden lämpötilan (neutraalilla tasolla näytetään "--").
4. Steriloinnin kuvake syttyy, kun toiminto on käytössä, muuten se sammuu.
5. Kalkinpoiston kuvake syttyy, kun toiminto on käytössä, muuten se sammuu.
6. Energiansäästötilassa ECO-kuvake syttyy.
7. LED-näyttö sammuu kokonaan, kun laite sammutetaan.
8. LED-näyttö sammuu kokonaan 30 sekunnin kuluttua, kun sitä ei enää käytetä. Kun käyttäjä istuu tai painaa mitä tahansa painiketta, LED-näyttö syttyy näyttämään nykyisen tilan.
9. Kun käyttäjä tulee tunnistusalueelle, LED-näyttö syttyy ja näyttää nykyisen tilan. Näyttö sammuu kokonaan 30 sekunnin kuluttua siitä, kun käyttäjä poistuu alueelta.

Vianmääritys

| Ongelma | Syy | Ratkaisu |
|--|--|--|
| Ei vettä suuttimesta | Vedensyöttöletku on taittunut. | Straighten the hose to remove the kink. |
| | Kulmaventtiili on suljettu. | Turn on the angle valve. |
| | Vedenjakelussa on katkos. | Restore the water supply. |
| Heikko vesi-suihku | Vedensyöttöletku on taittunut. | Straighten the hose to remove the kink. |
| | Kulmaventtiili ei ole täysin auki. | Turn the angle valve fully on. |
| | Suodatin on tukkeutunut. | Clean the filter. |
| Matala veden lämpötila | Veden lämpötilaa ei ole asetettu oikein. | Adjust the water temperature. |
| Matala kuivaus-lämpötila | Kuivaus-lämpötilaa ei ole asetettu oikein. | Adjust the dryer temperature. |
| Kuivaus ei puhalla | Valmius-tilassa tai energia-säästötilassa. | Switch to functional mode to use the drying function. |
| Suihku-varsi ei vedäydy takaisin | Virta pois päältä. | Push back the spray wand gently and turn the power on. |
| | Jumiutunut epäpuhtauksien vuoksi. | Remove the impurities. |
| Suihku-varsi ei tule ulos | Virta pois päältä. | Turn on the power. |
| | Käyttäjä ei ole istuimen tunnistusalueella. | Adjust position on seat to activate the sensor. |
| Kauko-säätimen merkkivalo ei syty | Paristot on asetettu väärällä polariteetilla. | Reinsert the batteries. |
| | Paristo heikko. | Replace the batteries with new ones. |
|  Varoitus | Jos ongelmaa ei voida ratkaista yllä olevien ratkaisujen avulla, katkaise virta ja ota yhteyttä huoltopalveluun. | |
| | Jos vikavirtasuojakytkin laukeaa toistuvasti, se viittaa sähköiseen vuotovikaan. Katkaise virta ja ota yhteyttä huoltopalveluun. | |

Kaukosäätimen käyttöohjeet

Kaukosäätimen kuva

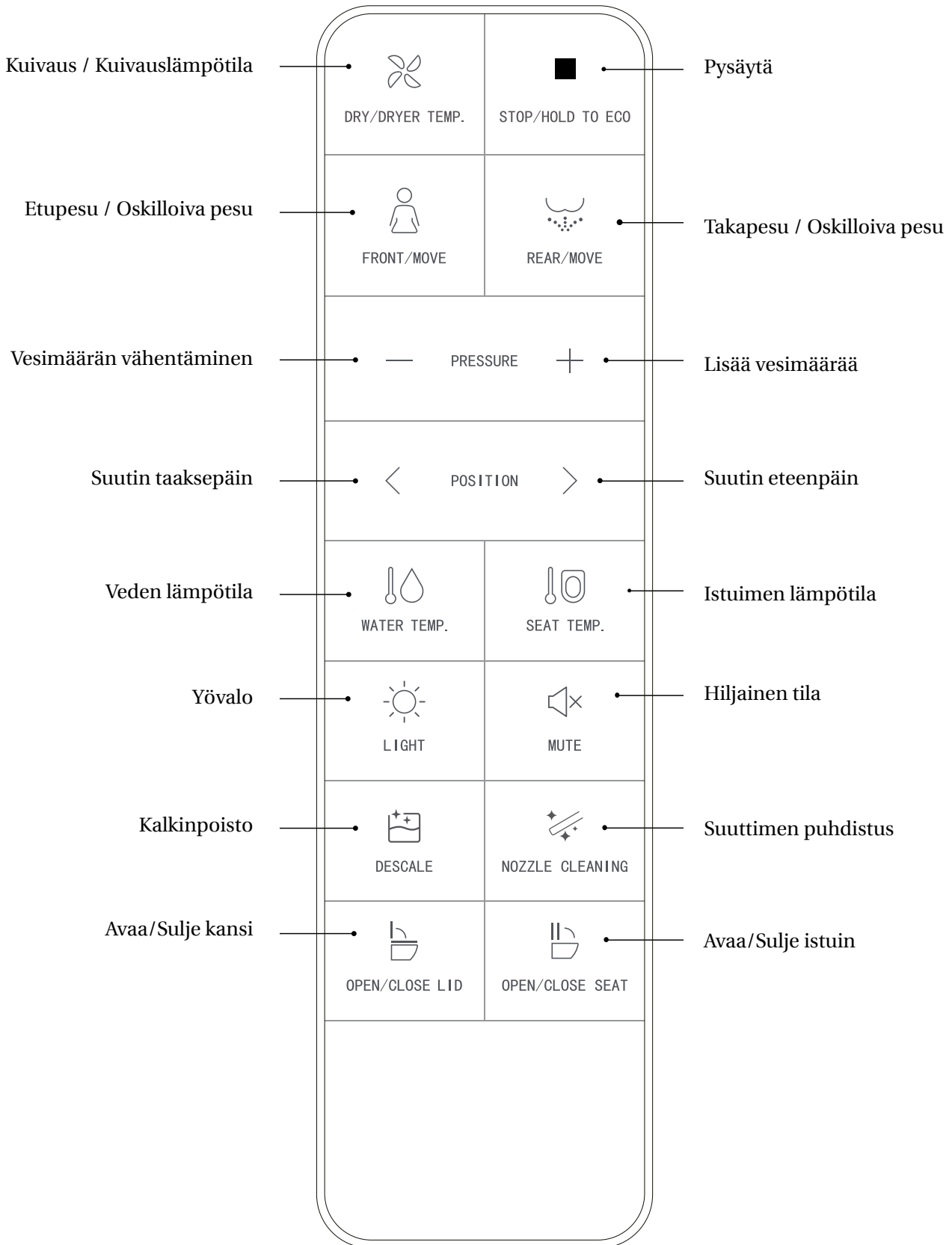

Huomautus: Etu- ja takapesu sekä kuivaustoiminnot voidaan aktivoida vain, kun käyttäjä istuu ja laitteesta kuuluu äänimerkki. Istu kokonaan taakse istuimelle oikean pesuasennon varmistamiseksi ja roiskeiden välttämiseksi. Suutin jatkaa suihkuttamista vielä 1–2 sekuntia sen jälkeen, kun käyttäjä nousee pesun aikana, joten paina “STOP”-painiketta ennen kuin nousee.

Takapesu



Paina "REAR/MOVE"-painiketta. Merkkivalo näyttää veden lämpötilan nykyisen tason ja takapesu käynnistyy. Paina "REAR/MOVE"-painiketta uudelleen siirtyäksesi oskilloivaan pesuun (suutin liikkuu eteen ja taakse laajentaakseen pesualuetta). Pesu pysähtyy automaattisesti yhden jakson jälkeen. Pesu pysähtyy välittömästi, jos käyttäjä painaa "STOP"-painiketta.

Etupesu



Paina "FRONT/MOVE"-painiketta. Merkkivalo syttyy ja näyttää veden lämpötilan nykyisen tason, ja etupesu käynnistyy. Paina "FRONT/MOVE"-painiketta uudelleen siirtyäksesi oskilloivaan pesuun (suutin liikkuu eteen ja taakse laajentaakseen pesualuetta). Pesu pysähtyy automaattisesti yhden jakson jälkeen, mutta pysähtyy välittömästi, jos käyttäjä painaa "STOP"-painiketta.

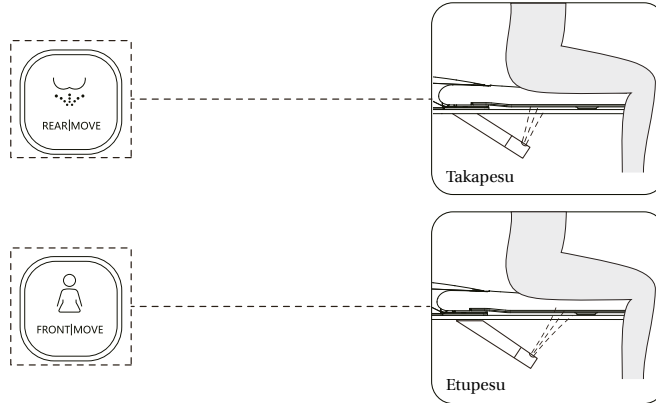

Kuivaus / Kuivauslämpötila



Paina "DRY DRYER TEMP"-painiketta. Merkkivalo syttyy ja näyttää nykyisen ilman lämpötilan. Kuivaus alkaa. Kuivaus pysähtyy automaattisesti yhden jakson jälkeen tai kun käyttäjä nousee. Kuivauksen aikana paina "DRY DRYER TEMP"-painiketta säätääksesi ilman lämpötilaa tasojen 0–5 välillä. Merkkivalo näyttää nykyisen lämpötilatason. Kun merkkivalo on sammutettu, lämpötila on tasolla 0 (huonelämpötila).

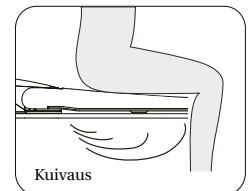
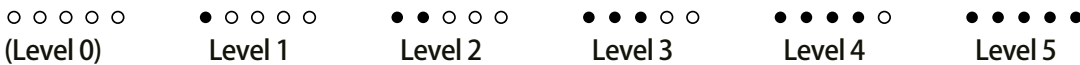

Vesimäärän säätö

Paina "+" tai "-" -painiketta, kun takapesu- tai etupesutoiminto on käytössä. Merkkivalo syttyy ja näyttää nykyisen vesimäärän tason, ja vesimäärää voidaan säätää.

Suuttimen sijainnin säätö

Paina "<" tai ">" -painiketta, kun takapesu- tai etupesutoiminto on käytössä. Merkkivalo syttyy ja näyttää suuttimen nykyisen sijainnin, ja suuttimen sijaintia voidaan säätää viidessä tasossa.

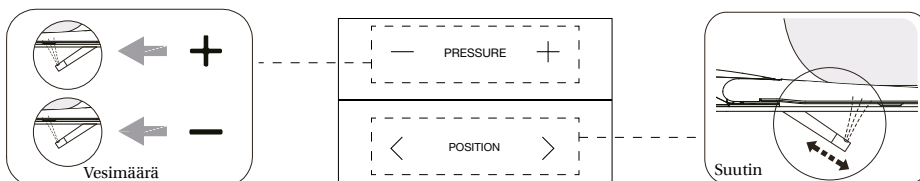

Energiansäästö

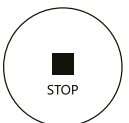

Pidä "STOP"-painiketta painettuna siirtyäksesi energiansäästötilaan. Pidä "STOP"-painiketta painettuna uudelleen poistuaksesi energiansäästötilasta.

Energiansäästötilassa istuimen lämpötila asetetaan tasolle 1 energian säästämiseksi. (Huom.: jos istuimen lämpötila oli neutraali ennen energiansäästötilaa, se pysyy neutraalina.)

Huom.: energiansäästötila keskeytyy tilapäisesti, kun istuinta käytetään ja laite siirtyy toimintatilaan. Istuin alkaa lämmitä välittömästi (istuimen lämpötilaa sammuttamatta), ja energiansäästötila palautuu, kun istuinta ei enää käytetä.

Veden lämpötilan säätö



WATER TEMP.

Paina lyhyesti "WATER TEMP." -painiketta säätääksesi veden lämpötilaa tasojen 0–5 välillä. Merkkivalo näyttää nykyisen veden lämpötilan tason. Kun merkkivalo on sammutettu, lämpötila on tasolla 0 (huonelämpötila).

○ ○ ○ ○ ○ ● ○ ○ ○ ○ ● ● ○ ○ ○ ● ● ● ○ ○ ● ● ● ● ○ ● ● ● ● ●

(Level 0) Level 1 Level 2 Level 3 Level 4 Level 5

Istuimen lämpötilan säätö



SEAT TEMP.

Paina lyhyesti "SEAT TEMP." -painiketta säätääksesi istuimen lämpötilaa tasojen 0–5 välillä. Merkkivalo näyttää nykyisen istuimen lämpötilan tason. Kun merkkivalo on sammutettu, lämpötila on tasolla 0 (huonelämpötila).

○ ○ ○ ○ ○ ● ○ ○ ○ ○ ● ● ○ ○ ○ ● ● ● ○ ○ ● ● ● ● ○ ● ● ● ● ●

(Level 0) Level 1 Level 2 Level 3 Level 4 Level 5

Suuttimen puhdistus



NOZZLE CLEANING

Kun kukaan ei istu istuimella, paina lyhyesti "NOZZLE CLEANING" -painiketta. Suutin työntyy automaattisesti ulos, jotta se voidaan puhdistaa. Paina "STOP" -painiketta palauttaaksesi suuttimen normaaliin asentoon.

Yövalo

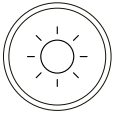

LIGHT

Yövalon säätö: paina lyhyesti "LIGHT" -painiketta kytkeäksesi yövalon päälle tai pois päältä. Älykäs tila: pidä "LIGHT" -painiketta painettuna siirtyäksesi älykkääseen tilaan (yövalo syttyy tai sammuu automaattisesti ympäristön valaistustason mukaan). Jos tuote on älykkäässä tilassa, paina lyhyesti "LIGHT" -painiketta poistuaksesi älykkäästä tilasta. (Tehdasasetus: älykäs tila)

Kalkinpoisto



DESCALE

Kun kukaan ei istu istuimella, pidä "DESCALE" -painiketta painettuna tyhjentääksesi vesisäiliön. Tyhjennä vesisäiliö ja kaada siihen 125 ml kalkinpoistoainetta. Pidä "DESCALE" -painiketta painettuna uudelleen käynnistääksesi kalkinpoistotoiminnon. Toiminto pysähtyy automaattisesti 30 minuutin kuluttua. Älä katkaise veden tai sähkön syöttöä kalkinpoiston aikana.

Kannen automaattinen avaus / sulkeminen



OPEN/CLOSE THE SEAT



OPEN/CLOSE THE LID

- Paina lyhyesti "OPEN/CLOSE THE LID" -painiketta avataksesi tai sulkeaksesi kannen.
- Paina lyhyesti "OPEN/CLOSE THE SEAT" -painiketta avataksesi tai sulkeaksesi istuimen.
- Pidä "OPEN/CLOSE THE LID" -painiketta painettuna kytkeäksesi kannen automaattisen avaus-/sulkemistoiminnon päälle tai pois.

Hiljainen tila

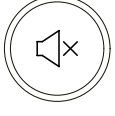

MUTE

Paina lyhyesti "MUTE" -painiketta kytkeäksesi hiljaisen tilan päälle tai pois.

Käyttäjäkoodi – Radiotaajuuksinen kaukosäädin

1. Katkaise WC:n virransyöttö.
2. Pidä "STOP" -painiketta painettuna ja paina sen jälkeen "REAR/MOVE" -painiketta. Merkkivalo alkaa vilkkua.
3. Kytke virtapistoke uudelleen ja paina "RESET" -painiketta.
4. Merkkivalo lakkaa vilkkumasta ja palaa 2 sekunnin ajan osoittaen, että kaukosäädin on onnistuneesti yhdistetty WC:hen. Itsetestin päättyessä kuuluu yksi äänimerkki. Kaukosäädin on sen jälkeen käyttövalmis.

Muut toiminnot

Jalka-anturin toiminto

Pidä "MUTE"-painiketta painettuna kytkeäksesi jalka-anturin toiminnon päälle tai pois päältä. Jalka-anturi on pois käytöstä, kun käyttäjä istuu istuimella.

Elektronisen bideen vesisäiliön huuhtelu

Pidä "DESCALE"- ja "NOZZLE CLEANING"-painikkeita painettuina samanaikaisesti yli 3 sekunnin ajan käynnistääksesi elektronisen bideen vesisäiliön huuhtelun.

Sterilointitoiminto

Kun kukaan ei istu istuimella ja pesu-/kuivaustoiminnot ovat pois päältä, pidä "DRY/DRYER TEMP."-painiketta painettuna aktivoitaksesi plasmasterilointitoiminnon. Toiminto pysähtyy automaattisesti 2 tunnin kuluttua. Tässä tilassa toiminto pysähtyy automaattisesti myös, jos mitä tahansa muuta painiketta painetaan tai jos käyttäjä istuu.

Huomautus:

- Laite antaa yhden "BIP"-äänimerkin, kun käyttäjä painaa painiketta, mikä osoittaa, että pääyksikkö vastaanottaa signaalin ja suorittaa toiminnon. Jos "BIP"-ääntä ei kuulu, se tarkoittaa, että pääyksikkö ei vastaanota signaalia. Säädä kaukosäätimen suuntaa ja paina painiketta uudelleen.
- Jos sähkö katkeaa suihkutuksen aikana, suutin ei voi vetäytyä takaisin. Odota, kunnes virta palautuu. Pitkän sähkökatkon aikana suutin voidaan työntää varovasti takaisin käsin. Älä paina voimakkaasti, jotta suutin ja sähkömekanismi eivät vaurioidu.

Asennuksen valmistelu

Kaukosäätimen pidikkeen asennus 1: Ruuvikiinnitys

Poraa seinään kaksi reikää, joiden halkaisija on 6 mm, väli noin 115 mm ja syvyys noin 35 mm.

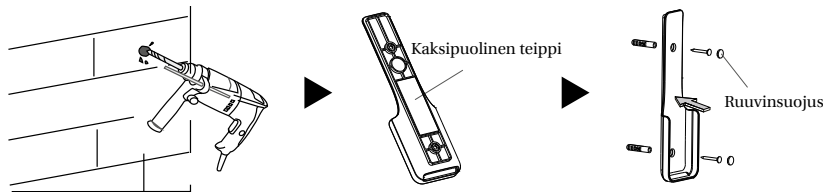

Kaukosäätimen pidikkeen asennus 2: Kiinnitys kaksipuolisella teipillä

Puhdista ja kuivaa pidikkeen asennusalue.

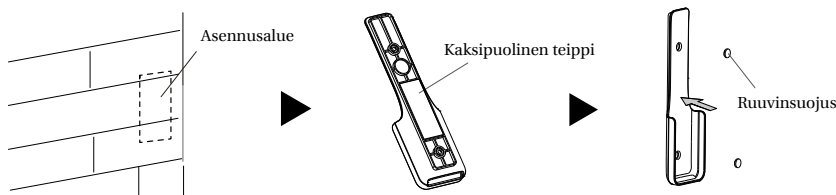

Paristojen asennus (2 x AAA)

1. Aseta paristot kaukosäätimeen.

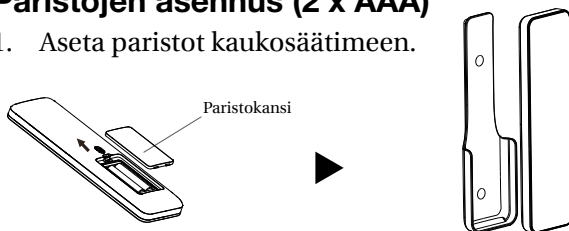

Huomautus:

- Varmista, että kaukosäädin on ulottuvilla, kun istut.
- Älä asenna tai käytä tuotetta kosteissa tiloissa, kuten suihkutilassa.
- Älä sijoita tuotetta paikkaan, jossa se voi helposti altistua vedelle.

-
- en** Visit our website to find your local dealer and get further information about Pressalit and our solutions for bathrooms and kitchens.
-
- dk** Besøg vores hjemmeside for at finde din lokale forhandler og få yderligere oplysninger om Pressalit og vores løsninger inden for bad og køkken.
-
- de** Besuchen Sie unsere Website, und finden Sie einen Händler in Ihrer Nähe, um mehr über Pressalit und unsere Lösungen für Badezimmer und Küchen zu erfahren.
-
- fr** Rendez-vous sur notre site Internet pour trouver les coordonnées du revendeur le plus proche et obtenir des informations sur Pressalit et nos solutions pour la salle de bains et la cuisine.
-
- nl** Breng een bezoek aan onze website om te zien waar u onze producten kunt kopen en voor meer informatie over Pressalit en onze oplossingen voor badkamers en keukens.
-
- sv** Besök vår webbplats för att hitta en lokal återförsäljare och för mer information om Pressalit och våra lösningar för kök och badrum.
-
- no** Besøk nettstedet vårt for å finne din lokale forhandler og få ytterligere informasjon om Pressalit og løsningene våre for bad og kjøkken.
-
- fi** Verkkosivuiltamme löydät paikallisen jälleenmyyjäsi ja saat lisätietoja Pressalitista sekä kylpyhuone- ja keittiöratkaisuistamme.
-
- es** Visite nuestro sitio Web para localizar su distribuidor local y obtener información adicional sobre Pressalit y nuestras soluciones para cuartos de baño y cocinas.
-
- pl** Odwiedź naszą stronę www, gdzie znajdziesz lokalnego dystrybutora oraz informacje o Pressalit i naszych rozwiązaniach dla łazienek oraz kuchni.
-