

- (EN) Replacement instructions
- (DK) Udsiftningsvejledning
- (DE) Austauschanleitung
- (FR) Instructions de remplacement

- (NL) Vervangingsinstructies
- (SV) Utbytesanvisning
- (NO) Utsiftningsveiledning
- (ES) Instrucciones de sustitución

Subject to change without notice. Ret til ændringer forbeholdes. Änderungen vorbehalten. Nous nous réservons le droit de modifier sans préavis. Wijzigingen voorbehouden. Rätt till ändringar förbehålls. Endringer forbeholdes. Sujeto a cambios sin previo aviso.

EN Replacement Instructions

Make sure to read and follow these replacement instructions carefully. For further information, visit pressalit.com.



WARNING

The following precautions must be observed to avoid personal injury or damage to the product:

- Use only genuine Pressalit spare parts.
- If you suspect that one or more parts are damaged, contact your Pressalit dealer or service provider. Do not remove, attempt to repair, or install any parts yourself other than those included in this kit, unless instructed to do so by Pressalit or its representatives.
- Do not make any modifications to this equipment without the explicit permission of Pressalit.
- These replacement instructions must be followed, and the spare part must be installed correctly by a qualified professional with the appropriate authorisation, to prevent personal injury or damage to property.
- Disconnect and secure relevant supplies (e.g. water supply / pressure) before beginning work.
- Secure or relieve moving or loaded components before loosening fasteners to prevent unexpected movement during replacement.
- Ensure that the product cannot be accessed by unauthorised persons or children during the replacement.
- Pressalit will not be held liable for injuries to persons or damage to property resulting from incorrect installation.

Assembly and installation:

- Install the spare part in accordance with the illustrations in these replacement instructions.
- External cables must be secured in such a way that they do not cause a trip hazard.
- Check that all fasteners are tight and that the product functions as described in the user manual before signing off.

DK Udsiftningsvejledning

Sørg for at læse og følge denne udsiftningsvejledning omhyggeligt. For yderligere information, se pressalit.com.



ADVARSEL

Følgende forhold skal overholdes for at undgå personskade eller produktskade:

- Brug kun originale Pressalit-reservedele.
- Hvis du har mistanke om, at en eller flere dele er beskadiget, skal du kontakte din Pressalit-forhandler eller serviceleverandør. Du må ikke selv fjerne, forsøge at reparere eller installere nogen dele ud over dette sæt, medmindre du er blevet bedt om det af Pressalit eller Pressalits repræsentanter.
- Du må ikke foretage ændringer af dette udstyr uden Pressalits udtrykkelige tilladelse.
- Denne udsiftningsvejledning skal følges, og reservedelen skal monteres fagmæssigt korrekt af en kvalificeret fagperson med den nødvendige autorisation, således at der ikke kan ske personskade eller skade på materiel ved brug af produktet.
- Afbryd og sikr relevante forsyninger (fx vandforsyning / tryk), før arbejdet påbegyndes.
- Sikr eller aflast bevægelige eller belastede komponenter, før fastgørelser løsnes, så uventet bevægelse ikke kan forekomme under udsiftningen.
- Sørg for, at produktet ikke kan tilgås af uvedkommende eller børn under udsiftningen.
- Pressalit kan ikke drages til ansvar for skader på personer eller materiel som følge af fejlmontering.

Samling og montering:

- Monter reservedelen i henhold til illustrationerne i denne udsiftningsvejledning.
- Udvendige ledninger skal fastgøres på en sådan måde, at brugerne ikke risikerer at falde over dem og komme til skade.
- Kontroller, at alle fastgørelser er stramme, og at produktet fungerer som beskrevet i brugermanualen.

DE Austauschanleitung

Lesen und befolgen Sie diese Austauschanleitung sorgfältig. Für weitere Informationen besuchen Sie pressalit.com.



WARNUNG

Zur Vermeidung von Personenschäden oder Sachschäden am Produkt müssen folgende Punkte beachtet werden:

- Verwenden Sie ausschließlich originale Pressalit-Ersatzteile.
- Wenn Sie den Verdacht haben, dass ein oder mehrere Teile beschädigt sind, wenden Sie sich an Ihren Pressalit-Händler oder Servicedienstleister. Entfernen, reparieren oder installieren Sie keine Teile selbst – außer die in diesem Set enthaltenen –, es sei denn, Sie wurden von Pressalit oder einem Pressalit-Vertreter ausdrücklich dazu aufgefordert.
- Nehmen Sie ohne ausdrückliche Genehmigung von Pressalit keine Änderungen an diesem Gerät vor.
- Diese Austauschanleitung muss befolgt werden, und das Ersatzteil muss fachgerecht von einer qualifizierten Fachkraft mit der entsprechenden Autorisation montiert werden, um Personen- oder Sachschäden zu vermeiden.
- Trennen und sichern Sie alle relevanten Versorgungsleitungen (z. B. Wasserversorgung / Druck), bevor Sie mit der Arbeit beginnen.
- Sichern oder entlasten Sie bewegliche oder belastete Komponenten, bevor Befestigungen gelöst werden, um unerwartete Bewegungen während des Austauschs zu vermeiden.
- Stellen Sie sicher, dass während des Austauschs keine unbefugten Personen oder Kinder Zugang zum Produkt haben.
- Pressalit haftet nicht für Personen- oder Sachschäden, die durch unsachgemäße Installation entstehen.

Montage und Installation:

- Montieren Sie das Ersatzteil gemäß den Abbildungen in dieser Austauschanleitung.
- Externe Kabel sind so zu befestigen, dass keine Stolpergefahr besteht.
- Prüfen Sie, ob alle Befestigungen fest sitzen und das Produkt wie in der Bedienungsanleitung beschrieben funktioniert.

FR Instructions de remplacement

Lisez et suivez attentivement ces instructions de remplacement. Pour plus d'informations, consultez pressalit.com.



AVERTISSEMENT

Les points suivants doivent être respectés afin d'éviter tout risque de blessure ou de dommage au produit :

- Utilisez uniquement des pièces de rechange Pressalit d'origine.
- Si vous soupçonnez qu'une ou plusieurs pièces sont endommagées, contactez votre revendeur ou prestataire de services Pressalit. N'enlevez, ne réparez ni n'installez aucune pièce vous-même, sauf celles incluses dans ce kit, sauf indication contraire de Pressalit ou de ses représentants.
- N'apportez aucune modification à cet équipement sans l'autorisation expresse de Pressalit.
- Ces instructions de remplacement doivent être suivies, et la pièce de rechange doit être installée correctement par un professionnel qualifié disposant de l'autorisation appropriée, afin d'éviter tout risque de blessure ou de dommage matériel.
- Coupez et sécurisez les alimentations pertinentes (par ex. eau et alimentation sous pression) avant de commencer le travail.
- Sécurisez ou déchargez les composants mobiles ou sous charge avant de desserrer les fixations, afin d'éviter tout mouvement inattendu pendant le remplacement.
- Veillez à ce que le produit reste inaccessible aux personnes non autorisées et aux enfants pendant le remplacement.
- Pressalit ne peut être tenu responsable des blessures ou dommages matériels résultant d'une installation incorrecte.

Assemblage et installation :

- Installez la pièce de rechange conformément aux illustrations de ces instructions de remplacement.
- Fixez les câbles externes de façon à éviter tout risque de trébuchement.
- Vérifiez que toutes les fixations sont bien serrées et que le produit fonctionne comme décrit dans le manuel d'utilisation.

NL Vervangingsinstructies

Lees en volg deze vervangingsinstructies zorgvuldig. Voor meer informatie, zie pressalit.com.



WAARSCHUWING

De volgende punten moeten worden nageleefd om letsel of schade aan het product te voorkomen:

- Gebruik uitsluitend originele Pressalit-reserveonderdelen.
- Als u vermoedt dat één of meerdere onderdelen beschadigd zijn, neem dan contact op met uw Pressalit-dealer of serviceprovider. Verwijder, repareer of installeer geen onderdelen zelf – behalve de onderdelen die in deze set zijn opgenomen – tenzij u daartoe uitdrukkelijk door Pressalit of zijn vertegenwoordigers bent verzocht.
- Breng geen wijzigingen aan aan dit apparaat zonder uitdrukkelijke toestemming van Pressalit.
- Deze vervangingsinstructies moeten worden gevolgd en het reserveonderdeel moet vakkundig worden gemonteerd door een gekwalificeerde vakprofessional met de juiste autorisatie, om letsel of materiële schade te voorkomen.
- Schakel relevante toevoeren uit en beveilig deze (bijv. watertoevoer / druk) voordat u met het werk begint.
- Zorg ervoor dat bewegende of belaste componenten worden ondersteund of ontlast voordat de bevestigingen worden losgemaakt, zodat onverwachte bewegingen tijdens de vervanging worden voorkomen.
- Zorg ervoor dat het product tijdens de vervanging niet kan worden bereikt door onbevoegden of kinderen.
- Pressalit kan niet aansprakelijk worden gesteld voor letsel of materiële schade die het gevolg is van een onjuiste montage.

Montage en installatie:

- Monteer het reserveonderdeel volgens de illustraties in deze vervangingsinstructies.
- Bevestig externe kabels zo dat struikelgevaar wordt voorkomen.
- Controleer of alle bevestigingen goed vastzitten en of het product functioneert zoals beschreven in de gebruikershandleiding.

SV Utbytesanvisning

Läs och följ dessa anvisningar noggrant. För mer information, se pressalit.com.



VARNING

Följande punkter måste följas för att undvika personskador eller skador på produkten:

- Använd endast originalreservdelar från Pressalit.
- Om du misstänker att en eller flera delar är skadade, ska du kontakta din Pressalit-återförsäljare eller serviceleverantör. Ta inte bort, reparera eller installera några delar själv – utöver de delar som ingår i detta set – såvida du inte uttryckligen har blivit ombedd av Pressalit eller Pressalits representanter.
- Gör inga ändringar av denna utrustning utan uttryckligt tillstånd från Pressalit.
- Denna utbytesanvisning måste följas, och reservdelen måste monteras fackmässigt av en kvalificerad fackperson med nödvändig behörighet för att undvika personskador eller materiella skador vid användning av produkten.
- Koppla bort och säkra relevanta försörjningar (t.ex. vatten/tryck) innan arbetet påbörjas.
- Säkra eller avlasta rörliga eller belastade komponenter innan fästen lossas för att undvika oväntade rörelser under utbytet.
- Se till att produkten inte kan nås av obehöriga eller barn under utbytet.
- Pressalit ansvarar inte för person- eller sakskskador som orsakas av felaktig montering.

Montering och installation:

- Montera reservdelen enligt illustrationerna i denna utbytesanvisning.
- Fäst externa kablar så att snubbelrisk undviks.
- Kontrollera att alla fästen är ordentligt åtdragna och att produkten fungerar som beskrivet i bruksanvisningen.

NO Utskiftingsveiledning

Les og følg denne utskiftingsveiledningen nøye. For mer informasjon, se pressalit.com.



ADVARSEL

Følgende punkter må overholdes for å unngå personskader eller skade på produktet:

- Bruk kun originale reservedeler fra Pressalit.
- Hvis du mistenker at en eller flere deler er skadet, må du kontakte din Pressalit-forhandler eller serviceleverandør. Ikke fjern, reparer eller installer deler selv – utover delene som inngår i dette settet – med mindre du uttrykkelig er bedt om det av Pressalit eller Pressalits representanter.
- Du må ikke foreta endringer på dette utstyret uten uttrykkelig tillatelse fra Pressalit.
- Denne utskiftingsveiledningen må følges, og reservedelen må monteres fagmessig av en kvalifisert fagperson med nødvendig autorisasjon for å unngå personskader eller materielle skader ved bruk av produktet.
- Koble fra og sikre relevante forsyninger (f.eks. vann/trykk) før arbeidet påbegynnes.
- Sikre eller avlaste bevegelige eller belastede komponenter før festene løsnes, slik at uventede bevegelser under utskiftingen unngås.
- Sørg for at produktet ikke kan nås av uvedkommende eller barn under utskiftingen.
- Pressalit kan ikke holdes ansvarlig for personskade eller materiell skade som følge av feilmontering.

Montering og installasjon:

- Monter reservdelen i henhold til illustrasjonene i denne utskiftingsveiledningen.
- Fest eksterne kabler slik at snublerisiko unngås.
- Kontroller at alle fester er ordentlig strammet, og at produktet fungerer som beskrevet i brukermanualen.

ES Instrucciones de sustitución

Lea y siga atentamente estas instrucciones de sustitución. Para más información, visite pressalit.com.



ADVERTENCIA

Para evitar lesiones personales o daños al producto, deben respetarse los siguientes puntos:

- Utilice únicamente repuestos originales de Pressalit.
- Si sospecha que una o varias piezas están dañadas, póngase en contacto con su distribuidor o proveedor de servicios de Pressalit. No retire, repare ni instale ninguna pieza usted mismo —excepto las incluidas en este kit—, a menos que Pressalit o alguno de sus representantes se lo indique expresamente.
- No modifique este equipo sin la autorización expresa de Pressalit.
- Deben seguirse estas instrucciones de sustitución, y la pieza de repuesto debe ser instalada correctamente por un profesional cualificado con la autorización correspondiente, para evitar lesiones personales o daños materiales durante el uso del producto.
- Desconecte y asegure los suministros pertinentes (p. ej., agua/presión) antes de comenzar el trabajo.
- Asegure o descargue los componentes móviles o cargados antes de aflojar las fijaciones, para evitar movimientos inesperados durante la sustitución.
- Asegúrese de que el producto no esté accesible para personas no autorizadas o niños durante la sustitución.
- Pressalit no se hace responsable de lesiones personales ni daños materiales derivados de una instalación incorrecta.

Montaje e instalación:

- Instale la pieza de repuesto según las ilustraciones de estas instrucciones de sustitución.
- Fije los cables externos para evitar riesgos de tropiezos.
- Verifique que todas las fijaciones estén bien apretadas y que el producto funcione como se describe en el manual de usuario.

RP00006
RP00007
RP00008
RP00009

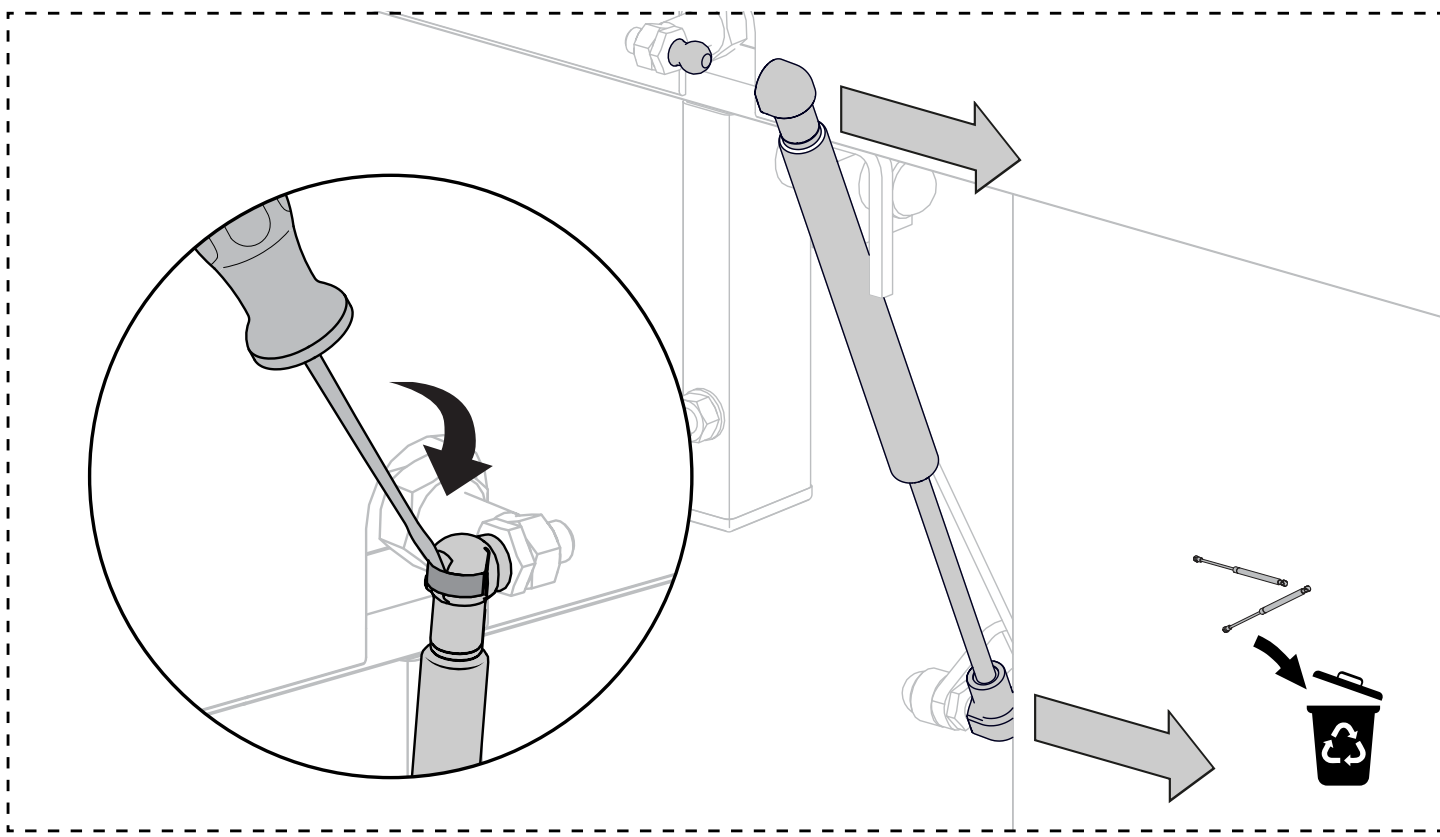

RP00006
RP00007
RP00008
RP00009

